

ライトウェイ パーツ&アクセサリ カタログ 2019年版

VOL20

ライトウェイ パーツ&アクセサリカタログ 2019年版



パーツ&アクセサリの保証について

- 一部商品をのぞき、保証は1年間です。ただし電池やゴム類などの消耗品は補償の対象になりませんので、保証書を確認ください。万が一不具合が発生した場合はお買い上げいただいた販売店様へご相談ください。保証を受けるには、購入を証明する書類（領収書など）が必要です。
- 不具合商品の交換は同じ性能の代替品となる場合がありますのでご了承ください。
- 保証の際の工賃、輸送料、出張費はお客様負担とさせていただきます。
- 本カタログのスペック、カラー、重量、価格は予告なく変更され、カタログと異なる場合があります。
- お買い上げ店以外での保証、修理については保証期間内でも有償となります。
- パーツを変更した場合、自転車の改造に該当し、自転車の保証が無効になる場合があります。お手持ちの保証書にてご確認ください。
- 保証は商品を他人から譲渡された場合、オークションや海外個人売買で入手された場合には適用されません。

<http://www.riteway-jp.com>

地球を楽しくしたい

RITEWAY
PRODUCTS JAPAN

ライトウェイプロダクツジャパン株式会社
〒171-0022 東京都豊島区南池袋3-18-34 池袋シティハイツ102
TEL 03-5950-6002 FAX 03-5956-8028



ライトウェイプロダクツジャパン(株)は国際標準化機構(ISO)が定める「環境マネジメントシステム規格」ISO14001認証取得企業です。

■このカタログの価格・仕様は予告なく変更されることがあります。
■カラーは印刷のため実際と多少異なることがあります。
■表示は全て税抜きの価格になります。

カタログ頒布 ¥3,000 (税抜)
発注番号 016782



4 580366 354390



地球を楽しくしたい

RITEWAY
PRODUCTS JAPAN

ブランド紹介

ALEXRIMS アレックスリム	世界 No.1 シェアを誇り、最先端の素材と製造技術を追求し続ける、世界屈指の高品質リムブランド。プロライダーが満足する製品をホビーレーサーへ届ける開発を行っています。
BASIL バジル	BASIL はオランダで 1970 年代初頭から様々なバスケットを制作し、ヨーロッパ全土に届けていました。ヨーロッパでの生活には欠かせない存在であるパニアバッグ、バスケットを製作し、そのライフスタイルを支えています。BASIL に荷物を積み込んで、もっと素敵で快適なライフスタイルを。
BBB ビービービー	ヨーロッパで育ち、世界中で支持されるオランダの総合パーツブランド。全てのライダーに高品質な製品を届けるためにプロチームと共同で商品を開発し、流行に左右されない本物の価値を提案しています。その性能は本場のヨーロッパで認められています。
CAMELBAK キャメルバック	パフォーマンスを劇的に改善する積極的な水分補給。ハイドレーションシステムのバイオニアとして、キャメルバックは快適なライディングに貢献し続けます。
CARORA カボル	その日の気分やファッションに合わせて着せ替えが楽しめるヘルメット、帽子のデザイン性とヘルメットの安全性がひとつになりました。街を歩くときは、オシャレな帽子として自転車に乗るときは安全で快適なヘルメットとして使用できます。
charge チャージ	イギリスの新鋭ブランドが開発するパーツは、卓越したデザイン性を評価され海外で数々の賞に輝いています。ジャンルを問わず、あなたのバイクに現代的で機能的なスタイルを提供します。
crankbrothers クランクブラザーズ	代表作であるペダル eggbeater をはじめとする総合 MTB パーツブランド。世界のトッププロも使用する機能性と、その美しいデザインが MTB の可能性を広げていきます。
Curana クラナ	革新的な技術とデザイン性をあわせもつバイクアクセサリメーカー。Clite フェンダーは、ハイテク複合材料を使用し、すべての既存の製品よりも軽量で強く、ファッショナブル。自国ベルギーの工場で最高の品質のフェンダーを製造しています。
cycle design サイクルデザイン	常にユーザー目線で使いやすいアクセサリを開発するブランド。スポーツバイク生産の中心地である台湾に拠点を持つ強みを活かして快適なライディングをサポートする商品を提供しています。
CycleOps サイクルオプス	あなたの潜在力を最大化するトレーニングエクイップメント。静粛性だけでなく、限りない実走感を誇る Made in USA ホームトレーナーを提供しています。
EIGHT エイト	日本で唯一、世界でも 2 社しかないヘキサレンチの専門メーカー。世界各国の工場で愛用され、月に 120 万本も製造する専門メーカーだからこそ可能な最高の素材と加工技術。全て MADE IN JAPAN にこだわった、プロフェッショナルの技が世界中から信頼される六角レンチを生み出します。
FELT フェルト	数々のトライアスロンチャンピオンを生んだフレーム設計者ジム・フェルト。「フレームの魔術師」と呼ばれる彼の本物へのこだわりが企業理念となった FELT <フェルト>は、機能美あふれる高品質ブランド。
GARMIN ガーミン	GPS ツールで世界トップの技術力を持つアメリカのナビゲーションブランド。位置情報と心拍やパワーなどの情報を組み合わせてライダーのパフォーマンスを最大化するための総合トレーニング環境を提案しています。
GOBIKE ゴーバイク	N-ritは、1983年より長年アウトドアギアを手がけてきたメーカー。日本よりも海外での人気が高いのが特徴。そのN-ritが、今後新たにサイクルリスト向けに特化したギアを扱うGO-BIKEブランドを設立。より機能性をサイクリングに特化したGO-BIKEのサイクリング専用ギアが、日本で初めてRITEWAYから紹介されます。
GT ジーティー	技術者ゲーマー・ターナーによる息子のための BMX レーサー制作から 1974 年にカリフォルニアで誕生した GT。幾度となくワールドチャンピオンに輝いた DNA は、世界最速のバイク作りはもちろん、徹底的に乗りやすさを追求したコンフォートバイクなども生み出しています。たゆまぬ研究開発で常に進化し続ける伝統のブランドです。
Hövding ホブディング	"If people say it's impossible... Then we have to prove them wrong." そう語るのは、スウェーデンの大学生だった Anna と Terese。彼女たちの卒業研究から開発がスタートした革新的な自転車用のエアバッグが Hovding です。

JUCOLA ジャコラ	常に高いパフォーマンスを求められる、トップアスリートのために生まれた、新しいサプリメントブランド。スポーツ医学により検証され、高い効果を実証された製品は、あらゆるアスリートに最高のコンディションの維持を約束します。
OSCEANS ケーシーエヌシー	金属加工技術の限界を追求し、世界最高水準の CNC 技術を誇る軽量パーツブランド。スプロケットやブローリーなどのレーシングパーツから、ボトルケージボルトなどの小物まで、あなたのバイクをレベルアップさせる高品質なプロダクトを提案しています。
kuhaku クウハク	日本の自転車盗難事情を研究し、なめらかなシリンダーやディンプルキーを採用した高性能なロックを可能な限りリーズナブルに提供し、kuhaku 自転車の盗難が世界からなくなる日を目指します。
MAKE WINNER メイクウィナー	スポーツ中に感じるストレスを極限まで無くしアスリートに勝利をもたらすために、さまざまな角度から考えてストレスフリーとなるサービスと商品を提供。すべてのアスリートに勝利の架け橋を。
NUMBER ONGI INDUSTRY CO.,LTD. ナンバー	新しい物作りに励む自転車ベルのバイオニア。機能と音色を追求するベルブランドです。
Meve オウルアイ	明るさと環境性能を両立させたライトブランド。夜も安心して走れる大容量電池、高輝度バルブ、高効率回路、高性能レンズをバランスよく組み合わせた最先端のプロダクトを提案しています。
PEDROS ペドロス	アメリカ生まれの環境を大切にするバイクケアブランド。プロメカニックから圧倒的な支持を受ける品質にこだわったケミカルとツールは世界中のレースシーンで使用されています。
Power Position Ball パワーポジションボール	ライダーのパフォーマンスを回復させるセルフコンディションマネジメントツールのブランド。いつでも簡単に全身をリフレッシュさせることができる環境を提案しています。
RITEWAY ライトウェイ	シティサイクルでは物足りない。でも、ハイエンドの自転車ではちょっとハードルが高い。今よりもう少し自転車を楽しみたいと思っているライトユーザーの為に作られたのがRITEWAYブランドの自転車。日本人のフレームビルダーとデザイナーによって日本人の為に造られたクロスバイクは、乗り心地がよく、様々なシーンにマッチする。
SARIS サリス	製品はすべて、オフィスに隣接するファクトリーで製造・管理。細かな改良を重ねることで、誰にでも使いやすく高品質、かつ高耐久性の製品を提供し、すべての人が自転車のある生活を楽しむ世界を夢見しています。
SERFAS サーファス	常に新しい技術とアイデアで、より快適なライディングを実現するライフスタイルパーツブランド。スポーツバイクの最先端に行くアメリカカリフォルニアから続々と生まれる高品質なパーツコレクションを提案し続けています。
SKOPRE スコプレ	すべてはライダーのパフォーマンスを高めるため。パワー、快適性、そしてライドインフォメーション。サイクリングにとって重要なこの 3 つの要素を創造する独創的なプロダクトをイタリアから届けます。
SUNTOUR エスアール サンツアー	SR SUNTOUR (エスアールサンツアー) は、1987年にSRとSUNTOURが合体し生まれた日本ブランドです。現在の生産拠点は台湾と中国に移っていますが、マグネシウム合金やアルミニウム合金を活用した、卓越した特殊製造によってスポーツバイクのパーツを生産し、年間の数量はサスペンションフォークは1000万本に及び、No.1のシェアを有しています。
THULE スーリー	大切なものを安全に、手軽に、そしてスタイリッシュに運ぶために役立つ手段を提供するスウェーデンのブランド。高い機能性と安全性を両立させたプロダクトは世界中から信頼されています。
TRIP アンサドル	痛みを解消し理想的なペダリングを実現する画期的なサドル。常識にとられない新しい可能性を追求します。
XRIDE エックスライド	ヘッドフォンやイヤフォンなど、外部の音が聞こえない状態で自転車を運転することは各地の条例で禁止されています。「サイカムB-1」は、耳を塞がないスピーカー式なので、周囲の音声を妨げません。また、骨伝導タイプのように接触しないので、サイクリング中に接触を確認せずともよく、いつでも快適な会話を楽しめます。

目次

ライト	P4-16
鍵	P17-26
ベル	P27-30
サイクルコンピューター、カメラ	P30-42
キックスタンド、フェンダー	P42-51
ボトル、ボトルケージ	P52-58
カゴ、キャリア、バッグ	P59-81
ハンドルバー	P82-85
ステム	P85-88
ハンドル周りパーツ	P88-95
ヘッドセット	P96-100
フォーク	P101-109
ショック	P110
サドル、サドル周りパーツ	P110-121
シートポスト	P121-125
ブレーキ	P126-133
ケーブル	P134-138
クランク、チェーンリング、BB	P139-143
スプロケット、チェーン、ディレラー	P143-148
ペダル	P149-159
タイヤ	P160-165
チューブ、チューブパーツ、リムテープ	P165-170
ホイール、ホイールパーツ	P171-185
ポンプ	P186-197
工具、ケミカル、スタンド	P198-219
ヘルメット	P220-231
サングラス	P232-238
ウェア	P239-251
トレーナー	P252-259
チャイルドシート	P260-261
カーキャリア	P262-269
サプリメント	P270-271
その他	P272-274
一般車パーツ	P275-281
ライトウェイバイク専用補修品	P282-283
販促品	P284-285



青色の**発注番号**の右横に **4/5** 「ネット注文システムまとめ買いセール」のマークが掲載されている商品に限り、「ネット注文システム」での特別仕切りを設定しています。

マーク内に記載されている「まとめ買い発注単位数」以上のご注文で「値引き適用」となります。

※同一商品番号でのご発注数量に対してのみ、値引き対象となりますのでご注意ください。

※ネット注文システム以外のご注文は対象外となりますのでご注意ください。

工具・ケミカル・スタンド	ショック	ライト
ヘルメット	サドル・サドル周りパーツ	鍵
サングラス	シートポスト	ベル
ウェア	ブレーキ	サイクルコンピューター・カメラ
トレーナー	ケーブル	キックスタンド・フェンダー
チャイルドシート	クランク・チェーンリング・BB	ボトル・ボトルケージ
カーキャリア	スプロケットチェーン・ディレラー	カゴ・キャリア・バッグ
サプリメント	ペダル	ハンドルバー
その他	タイヤ	ステム
一般車パーツ	チューブ・チューブパーツ・リムテープ	ハンドル周りパーツ
バイク専用補修品	ホイール・ホイールパーツ	ヘッドセット
販促品	ポンプ	フォーク



ヘッドライト TSL-1000



発注番号
028974 ブラケット
¥35,200 (税別)

参考重量: 315g (バッテリー込み)
●明るさ1000ルーメンのヘッドライトと35ルーメンのテイルライトのセット。
●サンダーボルトテイルライトをバッテリーに内蔵。●RAMエアクーリング機能で明るさとLED持続点灯時間が長持ち。●クイックリリース・ハンドルバー・マウント付。●簡単に取り付けられるヘルメット・マウント付属。●1.5mの延長コードを付属。●ケーブル式リモートスイッチ付属。●モード(明るさ)稼働時間: 点灯Overdrive(1000ルーメン)1.5時間、点灯Hi(650ルーメン)2.5時間、点灯Mid(410ルーメン)3.25時間、点灯Low(230ルーメン)8.5時間、点滅 7時間

1200ルーメンの高輝度ライト

ヘッドライト USL-1200



発注番号
029309
¥10,800 (税別)

参考重量: 240g (ブラケット込み)
バッテリー: LG[®]製 2セルリチウムイオンバッテリー 2600mAh
●コンパクトで軽量。●消灯時の設定を次回点灯時も記憶。●IPX6の防水防塵性能。●スイッチ外周部に3段階のバッテリー残量インジケータ。●ブルー (61-100%)、オレンジ (21-60%)、レッド (0-20%) ●マイクロUSB充電 (最大5V2A時) ●最短2.5時間で満充電(5V2A時) ●サイドスリットで側方からの視認性アップ。●モード(明るさ)稼働時間: 点灯Overdrive(1200ルーメン)1.5時間、点灯Hi(700ルーメン)3時間、点灯Mid(400ルーメン)4.5時間、点灯Low(200ルーメン)9.5時間、点滅Hi(1200ルーメン)30時間、点滅Low(200ルーメン)20時間
*点灯、消灯切り替えはボタン1秒押し
*点灯から点滅モードへの切り替えはボタン3秒長押し。

ヘッドライト USL-200



発注番号
029305 **4/5**
¥2,900 (税別)

●200ルーメン。●IPX4レベルの防水仕様。●重量: ブラケット込みで142g。●2.5時間で満充電 (USBのアンペア数により変動します)。●3段階で充電残量を表示。●モード(明るさ)稼働時間: 点灯Hi(200ルーメン)2時間、点灯Mid(100ルーメン)4.25時間、点灯Low(50ルーメン)7時間、点滅(50ルーメン)18時間、日中点滅※(200ルーメン)50時間
※日中点滅とは、点滅間隔を広くして、消費電力を抑えたモード。光の強弱がわかりやすいので、日中での使用に適しています。

社員ブログ

ロードバイクライトの決定版「USL-200」

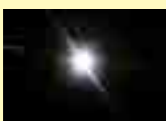

同価格帯と比べてとにかく明るい
モデル名の通りハイモードの明るさが200ルーメン。これを2900円(2018年現在)という、自転車用ライトとしては一般的な価格で実現しています。200ルーメンという明るさは市街地での使用ではもちろん必要十分以上、街灯の無い場所でも路面を照らして走行できるレベルの明るさ。それをこの価格で実現しているのは驚異的です!



頑丈なアルミボディ
ライト本体のボディはアルミです。こういったライトってプラスチック製も多いですがこれはアルミ。プラスチックと比べて圧倒的に頑丈です。実際に持ってみるとかなりガッチリした作りな分かって頂けるでしょう。頑丈さも大事ですが外見的にも高級感があります。表面のマットな製地仕上げもカッコイイです。



ブラケットが優秀
ワンタッチで着け外しが出来るタイプです。レースの時とかライトを外したいシーンが良くあるので、簡単にブラケットごとライトを外せるのは助かります。バンドの長さの調節方法もスマートです。ブラケット上部にある溝のはめる位置により長さが変わります。細いハンドルに使用して

1600ルーメンの高輝度ライト

ヘッドライト USL-1600



発注番号
029308
¥13,800 (税別)

参考重量: 240g (ブラケット込み)
バッテリー: LG[®]製 2セルリチウムイオンバッテリー 2200mAh
●コンパクトで軽量。●消灯時の設定を次回点灯時も記憶。●IPX6の防水防塵性能。●スイッチ外周部に3段階のバッテリー残量インジケータ。●ブルー (61-100%)、オレンジ (21-60%)、レッド (0-20%) ●マイクロUSB充電 (最大5V2A時) ●最短3時間で満充電 (5V2A時) ●サイドスリットで側方からの視認性アップ。●モード(明るさ)稼働時間: 点灯Overdrive(1600ルーメン)1.5時間、点灯Hi(1000ルーメン)2.5時間、点灯Mid(700ルーメン)4.5時間、点灯Low(400ルーメン)6.5時間、点滅Hi(1600ルーメン)35時間、点滅Low(200ルーメン)40時間

900ルーメンの高輝度ライト

ヘッドライト USL-900



発注番号
029310
¥7,800 (税別)

参考重量: 162g (ブラケット込み)
バッテリー: LG[®]製 1セルリチウムイオンバッテリー 2200mAh
●コンパクトで軽量。●消灯時の設定を次回点灯時も記憶。●IPX6の防水防塵性能。●スイッチ外周部に3段階のバッテリー残量インジケータ。●ブルー (61-100%)、オレンジ (21-60%)、レッド (0-20%) ●マイクロUSB充電 (最大5V1.5A時) ●最短2時間で満充電 (5V1.5A時) ●サイドスリットで側方からの視認性アップ。●モード(明るさ)稼働時間: 点灯Overdrive(900ルーメン)1.5時間、点灯Hi(450ルーメン)3時間、点灯Mid(300ルーメン)3.5時間、点灯Low(150ルーメン)9.5時間、点滅Hi(900ルーメン)50時間、点滅Low(200ルーメン)30時間
*点灯、消灯切り替えはボタン1秒押し
*点灯から点滅モードへの切り替えはボタン3秒長押し。



もバンドが余らないシステムです。左の画像のようにライトの左右の角度も変更できます。ライザーバーのようなハンドルでも進行方向のど真ん中をちゃんと照らせます。レバーはテコの原理でバンドを固定するので、やろうと思えばガチガチに締めることもできますが、強く締めすぎないように注意が必要です。バンドはゴムなので、あまり強く締めすぎると使っているうちに切れてしまいます。目安としては、レバーを2/3くらい倒したくらいでバンドを引っ張り出すくらいで十分な固定力を得ることができます。

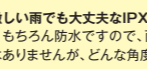

激しい雨でも大丈夫なIPX4防水
もちろん防水ですので、雨や路面からの水跳ねも大丈夫です。さすがに水に浸けられる程の防水性はありますが、どんな角度から水がかかっても大丈夫というのが「IPX4防水」です。

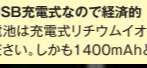

USB充電式なので経済的
電池は充電式リチウムイオンバッテリー。スマホなんかと同じアダプターで充電できますのでご安心ください。しかも1400mAhという大容量バッテリーなので、明るいですが持ちも十分です。



その他詳細
使用時はボタンが青く光ります

電池が少なくなってくると知らせてくれます。オレンジ点灯がバッテリー残量21-60%、赤点滅が20%以下。

ヘッドライト USL-450



発注番号
029304 **4/5**
¥3,900 (税別)

●450ルーメン。●IPX4レベルの防水仕様。●重量: ブラケット込みで162g。●3.25時間で満充電 (USBのアンペア数により変動します)。●3段階で充電残量を表示。●モード(明るさ)稼働時間: 点灯Overdrive(450ルーメン)2.5時間、点灯Hi(200ルーメン)3.5時間、点灯Mid(100ルーメン)7時間、点灯Low(50ルーメン)14.5時間、点滅(100ルーメン)20時間、日中点滅※(450ルーメン)25時間
※日中点滅とは、点滅間隔を広くして、消費電力を抑えたモード。光の強弱がわかりやすいので、日中での使用に適しています。



最大200ルーメンのハイパワー 乾電池・充電池どちらも使える

ヘッドライト SL-200



発注番号
029312 **4/5**
¥2,800 (税別)

参考重量: 150g (ブラケット込み)
本体サイズW38mm×D94mm×H32mm
●最大200ルーメン。●6つの点灯・点滅モード。最大500時間 (ロー点滅時)。
●単3型乾電池×2・充電池対応。●防水性能IPX4。



モード	ルーメン	最大持続時間
点灯 Hi	200	8時間 30分
点灯 Mid	100	20時間
点灯 Low	30	69時間
点滅	50	58時間
日中点滅 Hi	200	143時間
日中点滅 Low	20	500時間

日中点滅
点滅間隔を広くして、電力消費を抑えたモード。光の強弱がわかりやすいので、日中の使用に適しています。
重量 150g (ブラケット込)
防水性能 IPX4

電池交換方法
1.ライトのヘッド部分を外から握ります
2.もう片方の手でライトの後部を握り、ヘッド部分を左へ回転させると外れます
3.ホルダーから電池を取り出し交換します
※単3型アルカリ乾電池またはニッケル水素電池が利用できます

使用方法
1.消灯時にボタンを押すと電源が入ります
2.点灯時にボタンを押すと明るさが変わります
3.点灯時にボタンを2秒押しすると点灯・点滅が切り替わります
4.点灯時にボタンを1秒押しして離すと電源が切れます

最大250時間稼働 乾電池・充電池も利用OK

ヘッドライト SL-80



発注番号
029311 **4/5**
¥1,900 (税別)

参考重量: 90g (ブラケット込み)
●最大80ルーメン。●6つの点灯・点滅モード。最大250時間 (ロー点滅時)。
●単3乾電池×1・充電池対応。●防水性能IPX4。



モード	ルーメン	最大持続時間
点灯 Hi	80	1時間 45分
点灯 Mid	40	3時間 25分
点灯 Low	10	18時間
点滅	20	16時間 30分
日中点滅 Hi	80	58時間
日中点滅 Low	10	250時間

日中点滅
点滅間隔を広くして、電力消費を抑えたモード。光の強弱がわかりやすいので、日中の使用に適しています。
重量 90g (ブラケット込)
防水性能 IPX4

電池交換方法
1.ライトのレンズ部分を外から握ります
2.ライトの後部を握り、レンズ部分を左へ回転させ、前後に引くと外れます
3.ホルダーから電池を取り出し交換します
※単3型アルカリ乾電池またはニッケル水素電池が利用できます

使用方法
1.ボタンを押すと電源が入ります
2.点灯・点滅時にボタンを押すと明るさが変わります
3.ボタンを2回素早く押しすると点灯と点滅が切り替わります
4.2秒以上ボタンを押し続けると電源が切れます



デイタイムフラッシュ40ルーメンのパネル発光で、明るく被視認性の良いテールライト

テールライト
UTL-9

NEW



発注番号 **028464**
¥3,300 (税抜)
参考重量: 41g (ブラケット付属)
マイクロUSB充電 (充電時間 3.5時間)
●シリコンストラップでシートポスト、シートステイなどへ取付け可能。●様々なところへ取付け可能な本体クリップ機能付。●IPX 4防水仕様。
点灯時間の目安: 点灯ハイ (20ルーメン: 3時間) / ロー (10ルーメン: 6時間)
点滅デイタイムフラッシュ (40/10ルーメン: 12時間)

180°の被視認幅を持ち、1マイル(1.6km)先から被視認可能なテールライト

テールライト
BEACON 30 UTL-200

NEW



発注番号 **028465**
¥3,200 (税抜)
参考重量: 92g (ブラケット付属)
マイクロUSB充電
●1マイル (1.6km) 先から被視認可能な明るいテールライト。
●電池スペック: Ni-MH AAA800mAh 1.2V x2。●付属クリップによりアイデア次第で自転車以外へ装着可能。
点灯時間の目安: 点灯 30ルーメン (5.5時間) 点滅 30ルーメン (10時間)
交互点滅 30/15ルーメン (14時間)

サンダーブラストリア **THUNDER BLAST REAR**

発注番号 **028989**
¥5,800 (税抜)
●電池の消耗を自動で通知するテールライト。●リア用ライトは電池が切れても乗車中のライダーからは見えません。消灯状態での走行を防止するため、電池が切れる約10分前に走行中でも聞こえる85デシベルの大きな警告音を発します。●エアロシートポストにも対応するストラップ固定式。●最長約15時間のロングライフ。●リチウムイオンバッテリーを内蔵したUSB充電式。
点灯モード(点灯時間の目安): ハイ点灯40ルーメン(2.25時間)、ロー点灯10ルーメン(7.75時間)、ハイ点滅(4時間)、ロー点滅(15.25時間)
参考重量: 48g



USBヘッドライト
USL-5



発注番号 **028935** ブラック
¥4,000 (税抜)
●70ルーメン。●180度の視界。●USB充電式。●充電表示ライト。●インテグレートド・ブラケット付。●3モード: ハイ、ロー、フラッシュ。●点灯時間: 6.5時間

テールライト
USL-R 1LED



発注番号 **028272**
¥2,900 (税抜)
点灯時間: 6.5時間 (LOW)
●USB充電式1LEDライト。●本体を直接USBポートに接続可能。
●どこにでも取り付け可能なシリコンブラケット。●12ルーメン。
●Hi/Low/点滅モード。

明るくてコンパクトなUSBフロントライト

ライト
USL-4BK



発注番号 **028987**
¥2,800 (税抜)
参考重量: 46g
●マイクロUSB充電(充電時間3.5時間)●一体型リチウムイオンバッテリー●シリコンストラップでハンドルバーやフロントフォークなどに取り付け可能。●サドルバッグやバックパックに引っ掛けられるクリップ機能。●ストラップと本体が回転して縦横どちらでもセットできます。
点灯時間の目安: ハイ(2.3時間)/ロー(5時間)/点滅(5時間)
明るさ: 70ルーメン

明るくてコンパクトなUSBテールライト

ライト
UTL-4BK



発注番号 **028988**
¥2,800 (税抜)
参考重量: 46g
●マイクロUSB充電(充電時間3.5時間)●一体型リチウムイオンバッテリー●シリコンストラップでエアロシートポストやシートステイなどに取り付け可能。●サドルバッグやバックパックに引っ掛けられるクリップ機能。●ストラップと本体が回転して縦横どちらでもセットできます。
点灯時間の目安: ハイ(2.5時間)/ロー(5時間)/点滅(3時間)
明るさ: 25ルーメン

ライト
APOLLO USL-10 アポロ



発注番号 **028991**
¥1,980 (税抜)
●ワンタッチで取り付けられるUSB充電式フロントライト。●高輝度ホワイトLED。●点灯モード(点灯時間の目安): 点灯ハイ(3時間)、点灯ロー(6時間)、点滅(50時間)、高速点滅(50時間)。●高品質なアルミボディ。●自由度の高いストラップ固定式でハンドルやフレームに取り付け可能。●雨でも安心の防滴仕様。●240度の視認性で高い安全性。●リチウムイオンバッテリーを内蔵したUSB充電式。

ライト
APOLLO SL-10 アポロ



発注番号 **028992** 4/5
¥980 (税抜)
●ワンタッチで取り付けられる乾電池式フロントライト。●高輝度ホワイトLED。●点灯モード(点灯時間の目安): 点灯(50時間)、点滅(150時間)。●高品質なアルミボディ。●自由度の高いストラップ固定式でハンドルやフレームに取り付け可能。●雨でも安心の防滴仕様。●240度の視認性で高い安全性。●テスト用CR2032ボタン電池2個付属。

ライト
APOLLO SL-10 BULK24 アポロ

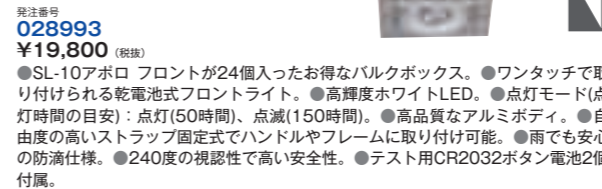

発注番号 **028993**
¥19,800 (税抜)
●SL-10アポロ フロントが24個入ったお得なバルクボックス。●ワンタッチで取り付けられる乾電池式フロントライト。●高輝度ホワイトLED。●点灯モード(点灯時間の目安): 点灯(50時間)、点滅(150時間)。●高品質なアルミボディ。●自由度の高いストラップ固定式でハンドルやフレームに取り付け可能。●雨でも安心の防滴仕様。●240度の視認性で高い安全性。●テスト用CR2032ボタン電池2個付属。

ライト
APOLLO UTL-10 アポロ



発注番号 **028994**
¥1,980 (税抜)
●ワンタッチで取り付けられるUSB充電式リアライト。●高輝度レッドLED。●点灯モード(点灯時間の目安): 点灯ハイ(3時間)、点灯ロー(6時間)、点滅(50時間)、高速点滅(50時間)。●高品質なアルミボディ。●自由度の高いストラップ固定式でシートポストやフレームに取り付け可能。●雨でも安心の防滴仕様。●240度の視認性で高い安全性。●リチウムイオンバッテリーを内蔵したUSB充電式。

ライト
APOLLO TL-10 アポロ



発注番号 **028995** 4/5
¥980 (税抜)
●ワンタッチで取り付けられる乾電池式リアライト。●高輝度レッドLED。●点灯モード(点灯時間の目安): 点灯(50時間)、点滅(150時間)。●高品質なアルミボディ。●自由度の高いストラップ固定式でシートポストやフレームに取り付け可能。●雨でも安心の防滴仕様。●240度の視認性で高い安全性。●テスト用CR2032ボタン電池2個付属。

ライト
APOLLO TL-10 BULK24 アポロ



発注番号 **028996**
¥19,800 (税抜)
●TL-10アポロ リアが24個入ったお得なバルクボックス。●ワンタッチで取り付けられる乾電池式リアライト。●高輝度レッドLED。●点灯モード(点灯時間の目安): 点灯(50時間)、点滅(150時間)。●高品質なアルミボディ。●自由度の高いストラップ固定式でシートポストやフレームに取り付け可能。●雨でも安心の防滴仕様。●240度の視認性で高い安全性。●テスト用CR2032ボタン電池2個付属。



テールライト

UTL-15



発注番号 **029306**
¥2,900 (税抜)
 ●15ルーメン。●5つの高輝度LED。●IPX3レベルの防水仕様。●重量：ブラケット込みで56g。●2時間で満充電。●点灯モード(点灯時間の目安)：ハイ(2時間)、ロー(4.5時間)、点滅(4時間)。

ヘッドライト

SL-150



発注番号 **029307**
¥2,600 (税抜)
 ●150ルーメン。●高輝度ホワイトLED。●重量：ブラケット込みで133g。●点灯モード(点灯時間の目安)：ハイ(30時間)、点滅(85時間)。

ライト

STARTER COMBO KIT CP-N4

スターターコンボキット



発注番号 **028997**
¥2,900 (税抜)
 ●150ルーメンの明るいフロントライトとテールライトのセット。●テスト用単4電池3本付属。●テールライトはレッドアイが付属。●フロントライト：最大150ルーメンの高輝度ホワイトLED。●最長点灯時間：30時間。●点灯モード：点灯、点滅

テールライト

RED EYE TL-415



発注番号 **028990**
¥850 (税抜)
 ●3LEDの高輝度リアライト。●500m後方からも確認できる明るさ。●最長200時間の長寿命設計。●点灯モード(点灯時間の目安)：点灯(140時間)、点滅(200時間)●テスト用単4電池2本付属。●ベルトやバッグに取り付けられるクリップを本体に内蔵。●フレーム取付用ブラケット付属。●参考重量：50g

ライト用ブラケット

ヘルメットユニバーサル



発注番号 **028960**
¥680 (税抜)
 ●長いベルクロストラップでヘルメットへの装着が可能。

ヘルメット/エアロバーユニバーサル



発注番号 **028958**
¥680 (税抜)
 ●マルチライトブラケット。●サーファス製ヘッドライト・テールライトを円形のハンドル・シートポスト、扁平のエアロハンドル・シートポスト、ヘルメットなど、いろいろなものに固定が出来るブラケット。●長さ2cmから10cmまで対応する3種類のゴムベルトが付属。●120gまでのライトに対応。

エアロバーユニバーサル



発注番号 **028957**
¥680 (税抜)
 ●エアロハンドルバーブラケット。●サーファス製ヘッドライト・テールライトを扁平なエアロ形状のハンドルバー・シートポストに固定するためのブラケット。●長さ2cmから10cmまで対応する3種類のゴムベルトが付属。

UNI-OSブラケット



発注番号 **029010**
¥780 (税抜)
 ●USL ライトシリーズ用スーパーオーバーサイズ(ハンドル径35mm)対応ブラケット。

ユニバーサルリア



発注番号 **028950**
¥500 (税抜)
 TL-ONE、TL-SSR、TL-411に対応。

スタンダードユニバーサル



発注番号 **028956**
¥580 (税抜)
 ●サーファス製ヘッドライトをハンドルバーに固定できるブラケット。●31.8mmまでの縦・横のバーに固定が出来ます。●工具不要で簡単に取り付け・取り外しが出来ます。●対応機種：TSL-100、TSL-150、TSL-200、TSL-250、TSL-500、TSL-750、TSL-1000、TSL-1500、TSL-2500、HL-1.1、SL-30WR、全てのUSLシリーズ

ライトアタッチメント



発注番号 **028959**
¥480 (税抜)
 ●ヘルメット上部へのアクションカメラの取り付けや、ハンドルバーへの取り付けが可能。●全てのサーファスのライトが装着可能。●GoProへの互換性あり。

QR ラックブラケットユニバーサル



発注番号 **028998** UNI-RACK
¥500 (税抜)
 ●キャリアのねじ穴に取り付けられるリアライト用ブラケット。●USL-200、USL-450以外の全てのライトに対応。

マウンティングブラケット



発注番号 **028945** USL-1/3/5/R用 **¥200** (税抜)
028980 USL-6用 **¥300** (税抜)

NEW **028947** SL-3用 **¥200** (税抜)

発注番号	029010	028950	028960	028998	028959	028956	028957	028958
USL-1600	○		○	○	○	○	○	○
USL-1200	○		○	○	○	○	○	○
USL-900	○		○	○	○	○	○	○
USL-450	○		○	○	○	○	○	○
USL-200	○		○	○	○	○	○	○
SL-150	○		○	○	○	○	○	○
UTL-15		○						
SL-80	○		○	○	○	○	○	○
SL-200	○		○	○	○	○	○	○

互換表
 ライトブラケット



オウルアイ

明るいエコライトは OWLEYE
 創業者 Ellis Tsao は 1998 年から文房具やクリップ類の生産をしていました。より環境に優しい企業でありたいという願いから、高性能ソーラーパネルを搭載した Owleye (オウルアイ) ブランドを 2002 年から立ち上げました。
 会社設立以来、環境への負荷を最小限に抑える新商品開発を続けている Owleye は研究と生産をすべて自社で行い、徹底した環境性能、品質、サービスの向上を目指しています。

最新の光学レンズで路面の明るさ2.5倍

ヘッドライト

Wise 280

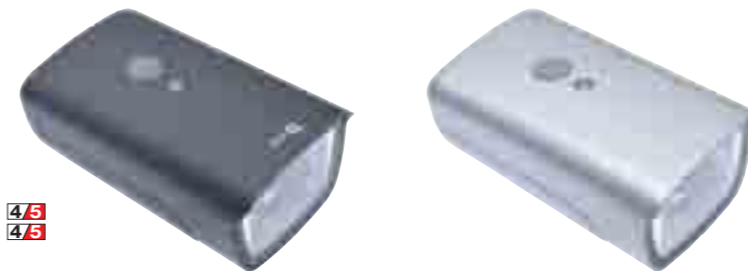

発注番号 **029221** ブラック **4/5**
029222 シルバー **4/5**
¥4,200 (税抜)



新型裏面照射型レンズ 2.0 の配光

裏面照射レンズと円形レンズを比較した配光イメージ

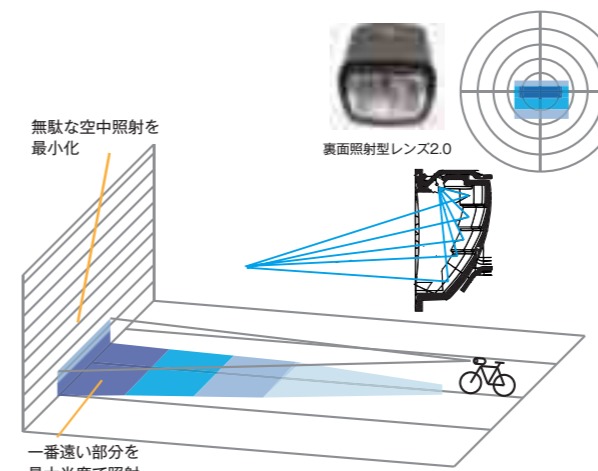

空中への照射を99%カット

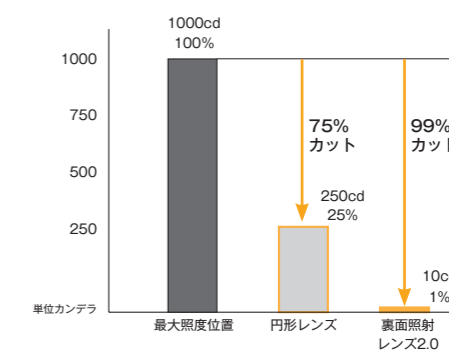

一番明るい部分から上方10度上向いた時の明るさの比較。
 円形レンズでは最大照度の25%を照射するので路面を照らさない無駄な配光でした。
 *対向車や歩行者から眩しすぎて危険であるとして、ドイツのStVZO(ドイツ道路交通取締法)では自転車用高輝度ライトの高角度照射は禁止されています。
 OWLEYEの裏面照射型レンズ2.0は最大照射位置から上の照射を最小限にする理想の配光を実現。ドイツのStVZOの規格にも対応。

実際の対向車からの視点



円形レンズ 裏面照射型レンズ2.0

一般的な円形レンズだと路面照射に加えて、上方に向けての不要な照射が避けられませんでした。
 複数の反射レンズを組み合わせた裏面照射型レンズ2.0を使用することで空中へ向けての照射を最小化。
 裏面照射型レンズ1.0と比較してもさらに配光の無駄を削減しています。

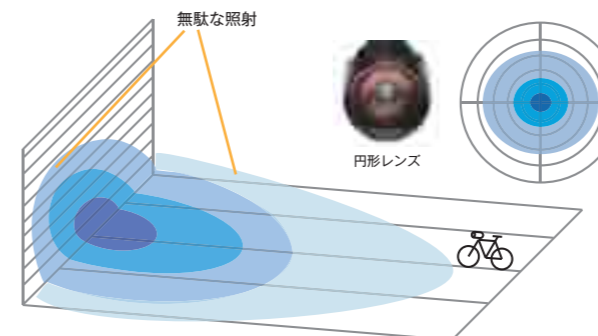

丸型レンズは照射面の中心が最も明るい配光に対して、WISEの裏面照射型レンズ2.0は自転車から最も遠い部分が最大輝度になるように設計。
 従来の円形レンズでは遠くを照射する角度にすると、光が拡散しすぎて路面を十分に照らすことができませんでした。
 裏面照射型レンズ2.0は距離の逆二乗で減衰していく光の性質を踏まえて、最も遠くの角度が最大輝度になるように光学設計。実際の走行シーンを考慮した理想の配光を実現。



ヘッドライト Wise 280

路面の明るさが2.5倍

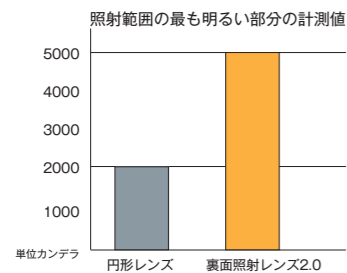

必要な部分に照射範囲を絞り込み、ビームを集中させることで、同クラスLED光量のライトと比較して路面を照射する性能が2.5倍。LEDのパフォーマンスを最大限生かす光学設計。



スペック

充電方式：マイクロUSB 5V 対応入力500mah~1Ah
 充電時間：5時間*500mAh入力 (500mAh以上の入力時も内部で500mAhに変換。)
 明るさ/点灯時間：
 強モード 280ルーメン 5000カンデラ/3時間
 通常モード 120ルーメン 1800カンデラ/7時間
 点滅モード 100ルーメン/10時間
 LED：CREE XLamp XP-E2
 バッテリー：18350規格 850mahリチウムイオンバッテリー×2個
 レンズ：裏面照射型レンズ2.0
 電圧：3.7V
 防水保護等級：IP44 (防水：いかなる方向からの水の飛沫によっても有害な影響を受けない。保護：直径1.0mm以上のワイヤーや固形物体が内部に侵入しない。)
 モード：ハイ、ミディアム、フラッシュ、オート輝度
 重量：100g

操作

短くボタンを押すと消灯→点灯→モード切り替え。
 1秒長押しするとオート輝度モードに切り替え。
 *操作ボタンが青く点灯。
 充電中は操作ボタンが赤く点灯。
 バッテリー残量が20%以下になると操作ボタンが黄色に点灯。



バッテリー

18350規格の大容量850mahリチウムイオンバッテリーを2本使用することで強モードで3時間の連続点灯を実現。

オート輝度モード

環境光に合わせて自動でLED出力を調節。日中のツーリングでデイライトとして使いながら、トンネルに入った時には前方を強力に照らす前照灯として活用できます。

環境光

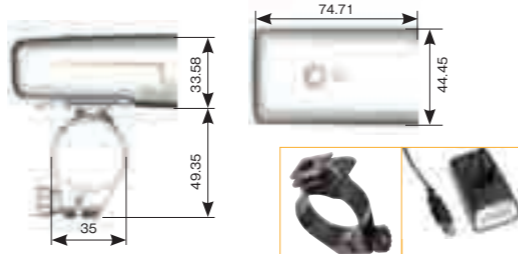
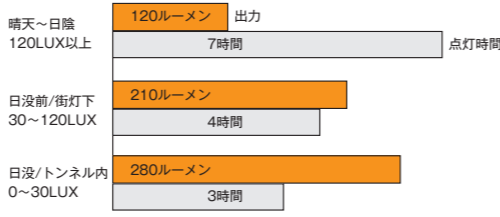

夜の河川敷を走れる 150ルーメンの高輝度ライト

ヘッドライト HighLux 18



¥3,200 (税別)
 ●1WのハイパワーLEDを使用。●確実に固定できるシリコンバンド一体型。●裏面反射型レンズで効率的に路面を照射。●お知らせランプ機能(スイッチ上部)。●電池残量が残り30分以下(オレンジLED点灯)。●USB充電中(オレンジLED点灯)。●590mAhリチウムイオンバッテリー。●充電時間目安2時間。●点灯時間:強モード4時間/通常モード8時間/点滅モード8時間。

社員ブログ

シリコンバンドライトの最高峰!!「OWLEYE」「ハイラックス18」

シリコンバンド式ライトが大好きな坂パブロモーションスタッフRYOです。オウルアイのハイラックス18を試してみました!
 シリコンバンド式としては大型でしっかり地面を照らせるタイプです。明るさは150ルーメンです。幅は約50mm。少し幅広なので取り付ける場所には多少の注意が必要です。



〈照らす範囲の幅が広い!〉
 とても明るいライトなのですが、一点のみを明るく照らすのではなく、横方向に広く明るく照らしてくれます。コーナーなどで曲がる方向も照らしてくれて安心です。



〈バッテリーが少ないことを知らせるインジケータ〉
 USB充電式のライトは経済的で電池のゴミも出ないので環境にも優しいのですが、出先で電池が切れた場合どうしようもないというデメリットがあります。ハイラックス18は電気切れ30分前に教えてくれます。これはけっこう大事です。充電はスマホと同じコード。
 充電に使用するUSBケーブルのライト側差し込み口は一般的なスマホと同じマイクロUSBです。



〈シリコンバンド式のメリットとは?〉
 個人的にはシリコンバンド式以外のライトは使う気になれません!なぜなら...
 ①取り付け取り外しが簡単で、自転車側にブラケットが残らない。レースなんかの時はとても便利です。
 ②自転車と一体化してキレイ。ハンドルに巻き付くような形なので、ハンドルの一部のような感じで美しいと思いませんか?
 ③様々な場所に取り付けできる。(フォークとか) けっこうハンドルのステムに近いあたりを持ってエアロポジションをとることがあるので、日中はフォークに巻けておいて、(そのままライトを点灯すると、対向の歩行者などにまぶしい思いをさせてしまうので)街中では気を付けてくださいm(_ _)m



ハイラックス18は、ハンドルとの接触面積が広く接触面にもリブ付のゴムが配られているので、シリコンバンドながら固定力も高いです。



500円玉3枚分(21g)の軽さ LED超軽量フロントライト

フロントライト Beast 100

発注番号
 029212 ホワイト 4/5
 029213 ブラック 4/5

new

029227 レッド 4/5
 029228 グリーン 4/5
 029229 オレンジ 4/5
 029230 ブルー 4/5



¥2,600 (税別)
 明るさ:100ルーメン(強モード)、40ルーメン(通常モード)
 最長連続点灯時間:2.5時間(強モード)、7.5時間(通常モード)、10時間(点滅モード)(点滅は補助灯としてのみご利用ください)
 バッテリー:充電時間約1.5時間(5V 350mAh充電時)、高性能リチウムバッテリー470mAh、繰り返し充電回数300回以上
 スイッチランプ:充電中 赤点灯、充電完了 消灯、電池わずか オレンジ点灯
 付属品:充電用USB A-microBケーブル、取り付けブラケット、取扱説明書
 ●USB急速充電対応●オン・オフ・モード切替が簡単な1ボタン式。●バッテリー残量・充電状態が見えるインジケータ。
 ●ハンドル・ポストに取り付け可能なブラケット付属。



取り付け使用例



USBでの充電が可能です。



取り付け使用例

50円玉3枚分(11g)の軽さ LED超軽量フロントライトとテールライト

フロントライト Beast 30

発注番号
 029214 ホワイト 4/5
 029215 ブラック 4/5

new

029216 ホワイト 4/5
 029217 ブラック 4/5



¥2,300 (税別)
 明るさ:30ルーメン(強モード)、10ルーメン(通常モード)
 最長連続点灯時間:2.5時間(強モード)、7.5時間(通常モード)、10時間(点滅モード)(点滅は補助灯としてのみご利用ください)
 バッテリー:充電時間約1.5時間(5V 350mAh充電時)、高性能リチウムバッテリー135mAh、繰り返し充電回数300回以上
 スイッチランプ:バッテリー残量・充電状態が見えるインジケータ付き。
 充電中 赤点灯、充電完了 消灯、電池わずか オレンジ点灯。
 付属品:充電用USB A-microBケーブル、取り付けブラケット、取扱説明書
 ●USB急速充電対応●オン・オフ・モード切替が簡単な1ボタン式。



取り付け使用例

テールライト Beast 30R

発注番号
 029216 ホワイト 4/5
 029217 ブラック 4/5

new

029231 レッド 4/5
 029232 グリーン 4/5
 029233 オレンジ 4/5
 029234 ブルー 4/5



¥2,300 (税別)
 明るさ:15ルーメン(強モード)、5ルーメン(通常モード)
 最長連続点灯時間:2.5時間(強モード)、7.5時間(通常モード)、10時間(点滅モード)(点滅は補助灯としてのみご利用ください)
 バッテリー:充電時間約1.5時間(5V 350mAh充電時)、高性能リチウムバッテリー135mAh、繰り返し充電回数300回以上
 スイッチランプ:バッテリー残量・充電状態が見えるインジケータ付き。
 充電中 赤点灯、充電完了 消灯、電池わずか オレンジ点灯。
 付属品:充電用USB A-microBケーブル、取り付けブラケット、取扱説明書
 ●USB急速充電対応●オン・オフ・モード切替が簡単な1ボタン式。



USBでの充電が可能です。



取り付け使用例



電池込みで32g、どこに取り付けても邪魔にならない、明るくコンパクトなUSB充電式ヘッドライト。

ヘッドライト Head Light 5LED ヘッドライト 5LED

- 発注番号
- 028414 レッド **4/5**
- 028415 イエロー **4/5**
- 028416 ホワイト **4/5**
- 028417 ブラック **4/5**
- 028438 サクラピンク **4/5**
- 028439 ソラクモブルー **4/5**
- 028440 カフェブラウン **4/5**
- 028441 パープル **4/5**

¥2,900 (税抜)
 充電時間目安：2時間
 点灯時間：通常モード5時間 / 点滅モード10時間
 光源：70ルーメン
 重量：32g
 リチウムイオン電池内蔵のUSB充電式フロントライト。
 ●世界に誇る日本のLEDブランド日亜化学の12500～15500mcdクラスの高効率LEDランプを使用。
 ●常時点灯と点滅の2モード。●大容量570mah リチウムイオン電池を採用。●ハンドルバー取り付け台座付属。●バンド式なので、様々な所に取り付け可能です。●31.8φ対応。



ヘッドライト用ブラケット

人気の5LEDヘッドライトのリア版。超高輝度LEDを5つ搭載し、はるか後方へライダーの存在をアピールします。

テイルライト Tail Light 5LED テイルライト 5LED

- 発注番号
- 028485 ブラック **4/5**
- 028486 ホワイト **4/5**
- 028487 イエロー **4/5**
- 028488 レッド **4/5**

¥2,900 (税抜)
 充電時間目安：2時間
 点灯時間：通常モード5時間 / 点滅モード10時間
 光源：70ルーメン
 重量：超軽量32g
 USB充電式 (充電ケーブル付き)
 超高輝度ICコントロールLED
 ●大容量570mahリチウムイオンバッテリー。繰り返しの充電に強い大容量リチウムイオン電池を使用する事でライトの耐久性、点灯時間を大幅に向上。●首振り式でハンドルバーのどこに取り付けてもライトの向きを変えて正面を照らせます。●点灯/点滅モード。●ヨーロッパ安全基準RoHSとCE基準をクリア。●JIS規格のIP55テストをクリア。*人体および固形物に対する保護等級が5で、水の侵入に対する保護等級も55=噴流水に対する保護：いかなる方向からの水の直接噴流によっても有害な影響をうけません。(水中での使用はできません。)



Head Light 5LED/Tail Light 5LED

USB充電式
 *充電が終了すると赤いランプが消えます。
 残り点灯時間が30分を下回るとオレンジのランプが点灯。



首振り機能付きブラケット 31.8φ対応

超コンパクト

日亜化学製超高輝度LEDランプ



大容量リチウムイオン電池

わかりやすい日本語パッケージ!!

ヘッドライト/テイルライト HighLux M5 ハイラックス M5

ヘッドライト
 発注番号
 028525 ホワイト

テイルライト
 発注番号
 028528 ホワイト

¥2,400 (税抜)
 光源：15ルーメン
 USB充電
 参考重量：18g
 点灯時間：通常モード4.5時間、点滅モード9時間(2時間充電) 電池残量が30分以下になるとオレンジLEDが点灯
 ●リチウムイオン電池：繰り返しの充電に強い大容量リチウムイオン電池を使用する事でライトの耐久性、点灯時間を大幅に向上。●高い防滴性能：本体上面から水の浸入を防ぐ防滴仕様。



POP 品番 016423
ライト ハイラックスM5



ヘッドライト/テイルライト HighbredLux 3 ハイブリードラックス 3

ヘッドライト
 発注番号
 028510 ホワイト
 028511 ブラック
 028513 グリーン
 ¥4,000 (税抜)

光源：45ルーメン
 USB充電 / 高性能ソーラーパネル
 参考重量：28g
 シリコンバンドストラップで22-32mm径に対応。
 点灯時間：通常モード4.5時間、点滅モード9時間(2時間充電)
 太陽光充電性能：1時間直射日光で1時間点滅。
 電池残量が30分以下になるとオレンジLEDが点灯。
 3+2LED(輝度の大きなフロントLED3つ+サイド部分のミニLED2つ)
 高い防滴性能：本体上面から水の浸入を防ぐ防滴仕様。
 リチウムイオン電池：繰り返しの充電に強い大容量リチウムイオン電池を使用する事でライトの耐久性、点灯時間を大幅に向上。



テイルライト
 発注番号
 028518 ホワイト
 ¥4,000 (税抜)



広範囲を照らすフロントとリア用ポジションライト

ヘッドライト HighLux 6 Front ハイラックス 6 フロント



発注番号
 029202 ブラック
 029203 ホワイト
 029204 チタニウムアロイ
 029205 シャンパンゴールド

¥3,200 (税抜)
 繰り返し使用回数：約300回。
 充電時間：約2.5時間(USB充電500mah/5V)
 最長連続点灯時間：5時間(通常点灯モード)、10時間(点滅モード)。
 対応ハンドルバー直径：18～35mm
 ボディサイズ：56×49×19mm
 ●6つのホワイトLEDで100ルーメンの大光量。●照射範囲280度で前方、側方、斜め後方から高い視認性。●600mahリチウムイオンバッテリー(電池交換はできません)。●点灯/点滅の2モード。●電池残量残り30分以下になると光る、お知らせランプ機能。●水の浸入を防ぐ防滴仕様。●マイクロUSB充電式。●ワンタッチシリコンブラケット付属。

リアライト HighLux 6 Rear ハイラックス 6 リア

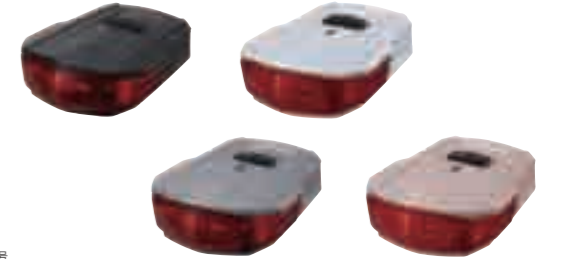

発注番号
 029206 ブラック
 029207 ホワイト
 029208 チタニウムアロイ
 029209 シャンパンゴールド

¥3,200 (税抜)
 繰り返し使用回数：約300回。
 充電時間：約2.5時間(USB充電500mah/5V)
 最長連続点灯時間：5時間(通常点灯モード)、10時間(点滅モード)。
 対応ハンドルバー直径：18～35mm
 ボディサイズ：56×49×19mm
 ●6つのレッドLEDで100ルーメンの大光量。●照射範囲280度で後方、側方から高い視認性。●600mahリチウムイオンバッテリー(電池交換はできません)。●点灯/点滅の2モード。●電池残量残り30分以下になると光る、お知らせランプ機能。●水の浸入を防ぐ防滴仕様。●マイクロUSB充電式。●ワンタッチシリコンブラケット付属。

世界最小、最軽量、そして最高の充電効率。

ヘッドライト/テイルライト Nano ナノ

サイズ：41.8mm×24mm×14mm
 光源：15ルーメン
 ●超軽量12g(電池込み) ●1時間の充電で1時間の点滅が可能な高性能ソーラーパネルを装備。最発電効率の良い単結晶パネルを使用。15%を超える発電効率。●JIS規格のIP55テストをクリア。●電流コントロールチップ内蔵。●ハンドル、シートポスト、シートステー、フォークなど様々な所に取り付け可能。●首振り式：ハンドルバーのどこに取り付けてもライトの向きを変えて正面を照らせます。●高輝度ICコントロールマイクロLED。●点灯点滅の2モード。●150mahリチウムイオンバッテリー。繰り返しの充電に強い大容量リチウムイオン電池を使用する事でライトの耐久性、点灯時間を大幅に向上。●高い防滴性能：水の浸入を防ぐ防滴仕様。(水中での使用はできません。) ※初めて使用する前に直射日光で8時間充電を行ってください。

フロントライト
 発注番号
 028476 ピンク
 ¥2,800 (税抜)



テイルライト
 発注番号
 028481 ホワイト
 ¥3,100 (税抜)





ライトパーツ

*各種ブラケットはテイルライト 1LED、3LED、ヘッドライト 3LED、5LED に対して互換性があります。

<p>ワンタッチブラケット</p> <p>発注番号 028547 920 フロント ブラケット 028548 921 リア ブラケット ¥400 (税抜)</p>	<p>ブラケット 904</p> <p>発注番号 028501 ブラック 028502 レッド 028504 ブルー 028505 ホワイト ¥400 (税抜) ナノ用</p>	<p>シリコンバンド ブラケット 905</p> <p>発注番号 028433 ¥400 (税抜) ヘッドライト5LEDフロント、 5LEDテイル、ハイブリッド3W、 ハイラックス30、ヘッドライト3LED、 テイルライト3LED、 ハイブリッドラックス3用。</p>
<p>ブラケット</p> <p>発注番号 028429 ¥300 (税抜) ヘッドライト5LEDフロント、 5LEDテイル、ハイブリッド3W、 ハイラックス30、ヘッドライト 3LED、テイルライト3LED用。 タイラップ2本付属。</p>	<p>ブラケット 902 26-32mm</p> <p>発注番号 028427 ¥500 (税抜) テイルライト標準付属ブラケット。</p>	<p>ブラケット 901 22-28mm</p> <p>発注番号 028426 ¥400 (税抜) ヘッドライト3LED標準ブラケット。</p>
<p>ブラケット 906</p> <p>発注番号 028491 ¥500 (税抜) フロント用</p>	<p>ブラケット 907</p> <p>発注番号 028492 ¥400 (税抜) リア用</p>	<p>充電ケーブル 916</p> <p>発注番号 028499 ¥500 (税抜) MICRO USB タイプ ハイラックス 18 用</p>
<p>充電ケーブル 914</p> <p>発注番号 028495 ¥500 (税抜) MINI USB-B タイプ</p>	<p>充電ケーブル丸型</p> <p>発注番号 028435 ¥600 (税抜) 旧 5LED フロント用。 コネクタが丸型のモデル用充電ケーブル。</p>	<p>USB プラグカバー</p> <p>発注番号 028497 3W 用 028498 5LED 用 ¥60 (税抜)</p>

GARMIN

ヴァリア UT800
Varia UT800 スマートヘッドライト

対応する GARMIN デバイスと連携させることで、スピードや周囲の光条件、バッテリー容量に応じて自動的に明るさを調整する高輝度スマートヘッドライト。



発注番号
004463
¥19,800 (税抜)

- 最適な光量を自動調整
- 周囲の光条件※、速度、走行状況に応じて光量を自動調節
- ※光センサーを搭載したEdgeデバイスとのペアリングが必要
- 高輝度・高い可視性能
- 800ルーメンでの安定した光を最大1.5時間照射可能
- 日中でも約1.6km離れた場所でも視認できる可視性能
- 5種類の光モード
- ハイ(800lm)、ミディアム(400lm)、ロー(200lm)、ナイトフラッシュ(100~300lm)、デイフラッシュ(700lm以上)
- 単独動作可能
- Edgeと連携しなくてもボタンでの操作も可能

製品仕様	
本体サイズ	96.6×33.5×29.7mm (フレンジ部含まず)
重量	130g
稼働時間	ハイ:1.5h/ミディアム:3h / ロー:6h/デイフラッシュ:25h/ナイトフラッシュ:6h
最大輝度	800ルーメン
可視距離	約1.6km
防水性能	IPX7
対応機種	Edge 1030/1000J/820J/520J fenix 5シリーズ FA935/735XTJ vivoactiveHR

- 標準付属品
- チャージングケーブル
 - ユニバーサルアウトフロントマウント
 - フリクションマウント
 - クイックスタートマニュアル



ライト
ミニフィッシュアイ



フロント
発注番号
029100 ホワイト/ピンク

リア
発注番号
029104 ホワイト/ピンク
029105 ホワイト/ブルー
¥1,300 (税抜)
対応ハンドル径: 18 ~ 32mm
モード: 点灯 / 点滅モード
サイズ: 125 × 26.5 × 22.2mm
重量: 10g
●ストラップ固定式セーフティライト。
●テスト用電池付属。

ライトパーツ

ライトパーツ
アークスパン

発注番号
19028901 ブラック
¥500 (税抜)
参考重量: 32g
長さ: 110mm
横幅: 34mm
ハンドルバー径: 22.2 ~ 28.6mm
●ハンドルバーなどに取り付け可能。●ライトやサイクルメーターが簡単に装着できます。



ルーメンとカンデラの違い

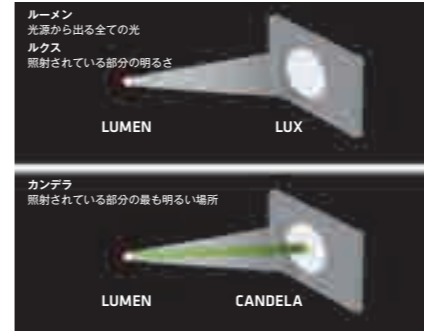

レギュラー発光
電子調節システムにより、電池が消耗しても一定の光を放出します。電池パックが空になるまで明るさが維持されます。バッテリーのインジケーターが付いておりますので、空になる前に充電を行うことができます。



USB充電式
USB式で早く簡単に充電出来ます。



StVZO規格
ドイツが定める交通安全規格。対向車や歩行者に配慮した仕様のライトです。



生活防水加工
ほとんどのBBBライトはラバー素材のボタンと、シールドツイストロックヘッド形状によって生活防水仕様となっています。

Model	Peak beam intensity	Light output	Illuminance	Illuminance	Light Spot-Centre diameter	Lifetime
	(candela,cd)	(lumen)	at 1 meter (LUX)	at 10 meter (LUX)	at 1 meter (mm)	(hours)
HEADLIGHT						
BLS-71 STRIKE:MODE1	2800	300	2800	28	220 centre,1600 outside	2.5(super beam)
BLS-71 STRIKE:MODE2	1700	210	1700	17	220 centre,1600 outside	3.5(high beam)
BLS-71 STRIKE:MODE3	1100	130	1100	11	220 centre,1600 outside	6.5(standard beam)
BLS-71 STRIKE:MODE4	500	55	500	5	220 centre,1600 outside	14(low beam)
BLS-71 STRIKE:MODE5	2800	300	2800	28	220 centre,1600 outside	7(flashes beam)
BLS-77 FrontLaser:Mode1	32	7.1	32	<0.50	1000	85(standard beam)
BLS-77 FRONTLASER:MODE2	32	7.1	32	<0.50	1000	100(flashes beam)
BLS-101K SQUAREBEAM:MODE1	1500	54	1500	15.5	150x400	6(low beam)
BLS-101K SQUAREBEAM:MODE2	2500	107	2500	26.8	150x400	2.5(standard beam)
BLS-105K SWAT:MODE1	3500	120	3500	35	280x1000	3(high beam)
REARLIGHT						
BLS-78 REARLASER:MODE1	5.5	1.4	5.5	<0.50	1000	120(standard beam)
BLS-78 REARLASER:MODE2	5.5	1.4	5.5	<0.50	1000	240(flashes beam)
BLS-80 HIGHLASER:MODE1	19.5	4	19.5	<0.50	70	8(standard beam)
BLS-80 HIGHLASER:MODE2	19.5	4	19.5	<0.50	70	12(flashes beam)

点灯時間とのバランスに優れた大光量モデル
STRIKE 300 | BLS-71
ストライク 300



発注番号
028605 ブラック
028626 ブラケット
¥15,400 (税抜)
ライト本体サイズ: 112×35×40mm
参考重量: 127g

- 強力な300ルーメン、2800カンデラのXPG-R5 Cree LED。
- 軽量かつコンパクトなヘッドライト。
- 交換可能な内部エネルギーバー (BLS-93) 電池パック。
- 5つのモード: スーパービーム、ハイビーム、スタンダードビーム、ロービーム、フラッシュビーム。
- ゴムで覆われた防水加工スイッチはパワーインジケーターも兼用。
- 多機能電源インジケーターは電池残量がなくなると赤く光り、点灯すると青く光って、充電すると青のフラッシュライトが点滅。
- 通常4時間で充電完了し、システムはショートや過充電等から保護。
- 高品質電池 (2300mAh3.7V) は400回充放電可能。

120ルーメンの軽量コンパクトな明るいUSB充電ライト
SWAT | BLS-105K
スワット



発注番号
028625 グレー
028626 (税抜)
¥9,800 (税抜)
参考重量: 115g
サイズ: 82×33×27mm
充電時間の目安: 4時間

- 120ルーメンのXPE CREE LED。
- クロスバイク、ロードバイク、MTBに対応。
- USB急速充電。
- ドイツが定める交通安全規格StVZO承認取得。
- 雨に強い防水のアルミケースボディとラバーコーティングスイッチ。
- LEDの熱を効果的に排出するように設計されたエアフロークーリングシステム(ACS)
- 赤色点滅(バッテリー残量5%以下)、青色点灯(点灯中)、赤色点灯(充電中)を知らせるマルチファンクションインジケーター。
- 取り外しが簡単なタイトフィックスブラケットはノーマルハンドル、オーバーサイズハンドルに対応。
- 高品質な1500mAhリチウムイオンバッテリーは300回以上の充電に対応。
- 内部回路はショートや過充電、過放電を防ぐ保護システムを装備。

BBB

特殊レンズを使用した電池式の明るい1ワット高性能LEDライト

SQUARE BEAM | BLS-101K

スクエアビーム

発注番号
028624 ブラック
¥2,400 (税抜)
参考重量: 88g
サイズ: 90×50×53mm
点灯時間の目安: ハイビーム2.5時間、
スタンダードビーム6時間
2つのモード: ハイビーム、スタンダードビーム
●明るい1ワットのLEDを使用。●消費電力の少ない設計で最長6時間点灯。●上面への光漏れを減らして地面を明るく照らす高性能レンズ。●ドイツが定める交通安全規格STVZO承認取得。●雨に強い防水構造のボディとラバーコーティングスイッチ。●ノーマルハンドル、オーバーサイズハンドルに対応。●工具不要のブラケット。●単四電池4本使用(テスト用が付属します)。



STVZO



光が大きく広がるフロント用ポジションライト

FRONT LASER | BLS-77

フロントレーザー

発注番号
028621
¥1,600 (税抜)
参考重量: 56g
サイズ: 65×38×26mm
2つのモード: 点灯、点滅
点灯時間の目安: 点灯85時間、点滅100時間
明るさ: 7ルーメン
●対向車や歩行者に自分の存在をアピールしやすい180度光が広がるレンズ。●クロスバイク、ロードバイク、MTBに対応。●3つの高輝度ホワイトLED。●雨に強い防水構造のボディと防水ラバーコーティングスイッチ。●ラバーストラップと360度回転する角度調整機能で、あらゆる場所に適切な角度で取り付け可能。●ノーマルハンドル、オーバーサイズハンドル両方に対応。●ブラケットから本体を外してバッグなどに取り付けられるクリップ機能。●単四電池2本使用(テスト用が付属します)。



はるか遠くからでも見える0.5Wの高輝度リアライト

HIGHLASER | BLS-80

ハイレーザー

発注番号
028623
¥1,800 (税抜)
参考重量: 43g
サイズ: 65×38×26mm
2つのモード: 点灯、点滅
点灯時間の目安: 点灯8時間、点滅8時間
●明るい0.5WのLEDと2つのスタンダードLEDを組み合わせた視認性の高いテールライト。●夜の自転車通勤や通学に最適。●雨に強い防水構造のボディとラバーコーティングスイッチ。●ほとんど全てのシートクランプに対応。●単四電池2本使用(テスト用が付属します)。



REARLASER | BLS-78

リアレーザー

発注番号
028619 レッド
028628 レッド
¥1,600 (税抜)
参考重量: 56g
サイズ: 65×38×26mm (縦×横×高さ) 点灯・点滅の2モード
点灯: 120時間/点滅: 240時間
●自転車通勤に最適なテールライト。●安全性の高い超高輝度レッドLEDを3つ装備。●雨でも安心の防水ゴムシールされた防水性の高いケースとスイッチ。●高効率回路とLEDにより超高輝度が長時間持続。●テスト用単四電池2本付属。



ECOCOMBO | BLS-76

エココンボ

発注番号
028602
ブラック
¥4,200 (税抜)
●ECOCOMBO (BLS-75) と REAR LASER (BLS-78)。



ライト用補修パーツ

発注番号	商品名	用途	税抜価格
028560	ブラケットフロント QR	BLS-03/31/51用	¥400
028561	ブラケットリア QR	BLS-03/31/51用	¥400
028562	ブラケット OS QR	BLS-16/35用	¥300
028563	バッテリーケース	BLS-26/27/28用	¥600
028564	バッテリーケース	BLS-29/30用	¥600
028370	ブラケット	BLS-15/34用	¥400
028371	ブラケット	BLS-21/28用	¥300
028372	ブラケット	BLS-29/30/61/63用	¥400
028565	ブラケット	BLS-36用	¥600
028566	バッテリーケース	BLS-61用	¥600
028567	ストラップブラケット	BLS-61/63/64用	¥800
028568	ケーブル 800MM	BLS-63用	¥800

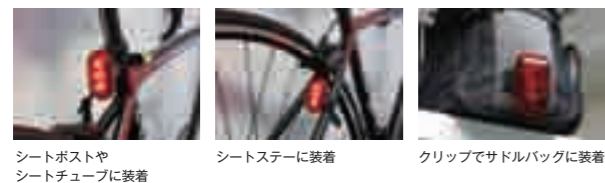

シートポストやシートチューブに装着
シートステーに装着
クリップでサドルバッグに装着

kuhaku

日本の自転車盗難事情を研究し、なめらかなシリンダーやディンプルキーを採用した高性能なロックを可能な限りリーズナブルに提供し、kuhaku 自転車の盗難が世界からなくなる日を目指します。

ダブルループチェーンロック

「蜜柑 ダブルループ」 mikan

NEW

発注番号
030377 ブラック 4/5
030378 オリーブ 4/5
030379 レッド 4/5
030380 オレンジ 4/5
¥2,400 (税抜)
チェーンサイズ: 4mm
長さ: 140cm
参考重量: 520g



●140cmの長さを持つ硬化スチールチェーン。●これ一本で前後ホイール、サドル、フレームを固定物にロック可能。●小型のワイヤーカッターなどでは切断が難しいチェーンロックで高い安全性。●鍵を紛失する心配のないダイヤル式。●ダイヤル番号は自由に変更可能。●ダブルループでもシングルループでも使える2WAYデザイン。●折りたたんでパンツやジャージのポケットに入るコンパクト設計。

使用例



社員ブログ

ダブルループの使い方、番号設定

こんにちは、自転車通勤担当のサキです。軽くて丈夫で長い鍵が欲しい! そんな要望に応える鍵があります。kuhakuのダブルループチェーンロックです。ナンバース式とダイヤル式の2種類があります。

使い方はワイヤータイプのダブルループと同じです。末端に大きなリングが1個と、内側に小さなリングが1個ついています。

【シングルループの作り方】
このように端っこでギボシを差し込むとシンプルなチェーンロックとして使えます。簡単にフレームとホイールだけをロックしたい時はこれで十分です。さらにダブルループにすると、2倍の長さを施錠できます。

【ダブルループの作り方】
使い方は簡単で、まず大きなリングにシリンダーを通します。そのまま固定したい所を通していきます。一番端にきたらギボシをシリンダーに差し込んでロックします。これでサドルからフレーム、車輪を頑丈なチェーンでロック可能です。

【番号設定方法】
ダブルループの番号は好みの番号に設定できます。最初は0000に設定されているので、矢印に0000を合わせてシリ

ンダーを抜きます。小さなギザギザのダイヤルを緩めるように回すと番号が設定できます。詳しくは以下のイラストをご参照ください。

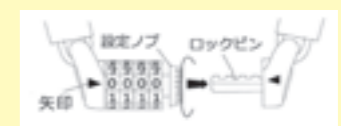

- ・矢印に合わせて0000で開錠
- ・設定ノブを時計回りに止まるまで回転
- ・ダイヤル下の矢印を確認
- ・矢印へ希望のダイヤルを移動
- ・設定ノブを反時計回りに回して設定完了

※上記は「蜜柑」の番号設定方法です。「麻」の設定方法は異なりますので、「麻」を設定される方はQRコードをご参照下さい。



「麻 ダブルループ」 asa

発注番号
030353 ブラック 4/5
030354 グレー 4/5
030355 ネイビー 4/5
030356 ワインレッド 4/5
¥2,000 (税抜)
チェーンサイズ: 4mm
長さ: 140cm
参考重量: 520g



●切断に強い焼き入れ4mm硬化スチールチェーン。●これ1本で前後ホイール、サドル、フレームを電柱などに固定可能。●鍵を紛失する心配のないダイヤル式。●ダイヤル番号は自由に変更可能。●ダブルループでもシングルループでも使える2WAYデザイン。●折りたたんでパンツやジャージのポケットに入るコンパクト設計。●バイクへの傷を防ぐ厚手のナイロンカバー。●生産終了品につき在庫限りとなります。

「」 kuhaku

ロングチェーンロック

「蜜柑 180」 mikan **NEW**

発注番号
030372 ブラック **4/5**
030373 ネイビー **4/5**
030374 オリーブ **4/5**
030375 レッド **4/5**
030376 オレンジ **4/5**
 ¥2,400 (税抜)
 チェーンサイズ：4mm
 長さ：180cm
 参考重量：620g

●180cmの長さを持つ硬化スチールチェーン。●これ一本で前後ホイール、ペダル、サドル、ボトルケージをまとめてロック可能で、パーツの盗難も防止。●小型のワイヤーカッターなどでは切断が難しいチェーンロックで高い安全性。●鍵を紛失する心配のないダイヤル式。●ダイヤル番号は自由に変更可能。●折りたたんでパンツやジャージのポケットに入るコンパクト設計。



コンパクトになる4mmチェーン+ダイヤルロック

「蜜柑 60」 mikan **NEW**

発注番号
030366 ブラック **4/5**
030367 ネイビー **4/5**
030368 レッド **4/5**
 ¥1,850 (税抜)
 チェーンサイズ：4mm
 長さ：60cm



コンパクトにたためる 4mm チェーン

バイクの傷を防ぐカバー

好きな番号に変えられるダイヤル

「蜜柑 90」 mikan **NEW**

発注番号
030369 ブラック **4/5**
030370 ネイビー **4/5**
030371 レッド **4/5**
 ¥2,000 (税抜)
 チェーンサイズ：4mm
 長さ：90cm

コンパクトになる4mmチェーン+ダイヤルロック

「麻 60」 asa **人気 No.3**

発注番号
030333 ブラック **4/5**
030334 ネオンオレンジ **4/5**
030335 ネオングリーン **4/5**
 ¥1,800 (税抜)
 チェーンサイズ：4mm
 長さ：60cm



「麻 100」 asa

発注番号
030336 ブラック **4/5**
030337 ネオンオレンジ **4/5**
030338 ネオングリーン **4/5**
 ¥2,000 (税抜)
 チェーンサイズ：4mm
 長さ：100cm

●切断に強い焼き入れ硬化スチールチェーン。●鍵を紛失する心配のないダイヤル式チェーン。●ダイヤル番号は自由に変更可能。
 ※生産終了品につき在庫限りとなります。

フレーム+重要パーツを1本で頑丈ダブルループチェーンロック

「檸檬 ダブルループ 140」 lemon **NEW**

発注番号
030393 ブラック **4/5**
030394 ダークグレー **4/5**
030395 レッド **4/5**
030396 ネオングリーン **4/5**
 ¥2,400 (税抜)
 チェーンサイズ：4mm
 長さ：140cm
 参考重量：480g
 付属キー：3本



●140cmの長さを持つ硬化スチールチェーン。●これ一本で前後ホイール、サドル、フレームを固定物にロック可能。●小型のワイヤーカッターなどでは切断が難しいチェーンロックで高い安全性。●シリンダーは防犯性能が高く、鍵曲がりのしにくいディンプルキーシステム。●ダブルループでもシングルループでも使える2WAYデザイン。●折りたたんでパンツやジャージのポケットに入るコンパクト設計。

ダブルループの作り方



「稲 ダブルループ」 ine

発注番号
030349 ブラック **4/5**
030350 グレー **4/5**
030351 ネイビー **4/5**
030352 ワインレッド **4/5**
 ¥2,000 (税抜)
 チェーンサイズ：4mm
 長さ：140cm
 参考重量：480g
 付属キー：3本



●切断に強い焼き入れ4mm硬化スチールチェーン。●これ1本で前後ホイール、サドル、フレームを電柱などに固定可能。●シリンダーは防犯性能が高く、鍵曲がりのしにくいディンプルキーシステム。●ダブルループでもシングルループでも使える2WAYデザイン。●折りたたんでパンツやジャージのポケットに入るコンパクト設計。●バイクへの傷を防ぐ厚手のナイロンカバー。
 ※生産終了品につき在庫限りとなります。

「 kuhaku

ロングチェーンロック

「檸檬 180」 lemon NEW

発注番号
030388 ブラック 4/5
030389 ダークグレー 4/5
030390 ネイビー 4/5
030391 レッド 4/5
030392 ネオングリーン 4/5
¥2,400 (税抜)
 チェーンサイズ：4mm
 長さ：180cm
 参考重量：580g
 付属キー：3本



バイクとパーツ全てを1本でロック可能。



ディンプルキー採用で高い防犯性能と強く折れにくい鍵。



畳めばサドルバッグにも収納可能。

●180cmの長さを持つ硬化スチールチェーン。●これ一本で前後ホイール、ペダル、サドル、ボトルケージをまとめてロック可能で、パーツの盗難も防止。●小型のワイヤーカッターなどでは切断が難しいチェーンロックで高い安全性。●シリンドラーは防犯性能が高く、鍵曲がりのしにくいディンプルキーシステム。●折りたたんでパンツやジャージのポケットに入るコンパクト設計。



「稲 180」 ine 人気 No.1

発注番号
030344 ブラック 4/5
030345 オレンジ 4/5
030346 ネオングリーン 4/5
¥2,000 (税抜)
 チェーンサイズ：4mm
 長さ：180cm
 参考重量：580g
 付属キー：3本



●180cmの長さを持つ硬化スチールチェーン。●これ1本で前後ホイール、ペダル、サドル、ボトルケージをまとめてロック可能で、パーツの盗難も防止。●小型のワイヤーカッターなどでは切断が難しいチェーンロックで高い安全性。●シリンドラーは防犯性能が高く、鍵曲がりのしにくいディンプルキーシステム。●折りたたんでパンツやジャージのポケットに入るコンパクト設計。
 ※生産終了品につき在庫限りとなります。

コンパクトになる 4mmチェーン+ディンプルキーロック

「檸檬 60」 lemon NEW

発注番号
030382 ブラック 4/5
030383 ネイビー 4/5
030384 レッド 4/5
¥1,850 (税抜)
 チェーンサイズ：4mm
 長さ：60cm
 付属キー：3本



ピッキングされにくいディンプルキー

コンパクトにたためる4mmチェーン

バイクの傷を防ぐカバー

「檸檬 90」 lemon NEW

発注番号
030385 ブラック 4/5
030386 ネイビー 4/5
030387 レッド 4/5
¥2,000 (税抜)
 チェーンサイズ：4mm
 長さ：90cm
 付属キー：3本

「稲 60」 ine

発注番号
030327 ブラック 4/5
030328 ネオンオレンジ 4/5
030329 ネオングリーン 4/5
¥1,600 (税抜)
 チェーンサイズ：4mm
 長さ：60cm
 付属キー：3本

「稲 100」 ine

発注番号
030330 ブラック 4/5
030331 ネオンオレンジ 4/5
030332 ネオングリーン 4/5
¥1,800 (税抜)
 チェーンサイズ：4mm
 長さ：100cm
 付属キー：3本

●切断に強い焼き入れ硬化スチールチェーン。

※生産終了品につき在庫限りとなります。



自転車の塗装にやさしいシリコンモールドチェーンロック

「葵 100」 aoi NEW

発注番号
030397 ブラック 4/5
030398 レッド 4/5
¥2,200 (税抜)
 チェーンサイズ：4mm
 長さ：100cm



●シリコンモールドシリンドラー採用で傷つきにくい。●バイクへのキズを防ぐチェーン部には厚手のナイロンカバー。●切断に強い焼き入れ4mmスチールチェーン。●防犯性能が高く、鍵曲がりがしにくいディンプルキーシステム。●ベルクロつぎでコンパクトに折りたたみ、持ち運びにも便利。

ライト

鍵

ベル

サイクルコンピュータ・カメラ

キックスタンド・フェンダー

ボトル・ボトルケージ

カゴ・キャリア・バッグ

ハンドルバー

ステム

ハンドル周りパーツ

ヘッドセット

フォーク

ライト

鍵

ベル

サイクルコンピュータ・カメラ

キックスタンド・フェンダー

ボトル・ボトルケージ

カゴ・キャリア・バッグ

ハンドルバー

ステム

ハンドル周りパーツ

ヘッドセット

フォーク

「くはく」 kuhaku

自転車通勤に最適で軽くて頑丈な7mmチェーンロック

「黒檀」 kokutan

発注番号
030348 ブラック
¥2,900 (税抜)
チェーンサイズ：7mm
長さ：40cm
参考重量：620g
付属キー：2本

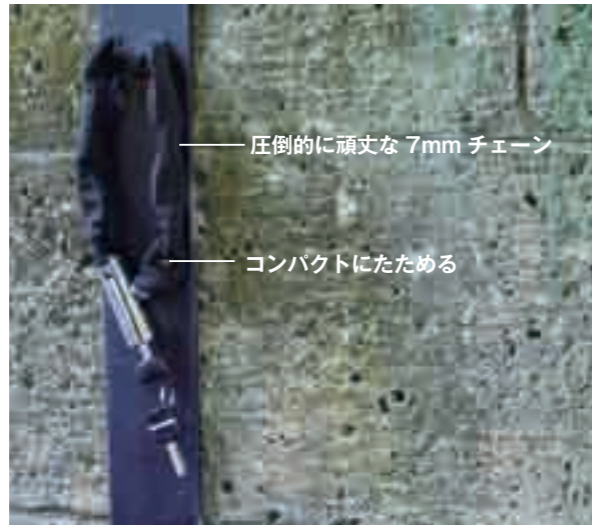

切断に強い7mm チェーン



フレームと構造物をつなげる最小限の長さ。



まきつけてコンパクトに持ち運び。



チェーン式なので折りたためます。



ポケットにもすっぽり。



●切断されにくさと持ち運びのしやすさを追求した独自の7mm×40cmのショートチェーン。●太さ7mmのチェーンはケーブルカッター、ハンディクリッパーにも耐える強さを発揮。人目に付く場所での破壊は大型の工具が必要になり困難です。●4次元ディンプルキーでピッキングに強い。●フレームと柵やポールなどの構造物をロックするのに必要最小限の40cmの長さ。●小さく折り畳んでポケットにも収納できるコンパクトサイズ。

頑丈な5mmチェーン+ディンプルキーロック

「楠木」 kusunoki

発注番号
030309 ブラック
¥3,400 (税抜)
チェーンサイズ：5mm
長さ：120cm



●切断に強い焼き入れ硬化スチールチェーン。●一般的な工具では切断不可能な硬度。●ピッキングに強いディンプルキー。
※ピンク、グリーン、ブルーのカラーは現在取り扱っておりません。

頑丈な5mmチェーン+ディンプルキーロック

「榎」 kashi

発注番号
030339 ブラック
030340 ネオンオレンジ
030341 ネオングリーン
¥3,000 (税抜)
チェーンサイズ：5mm
長さ：100cm



●切断に強い焼き入れ硬化スチールチェーン。●一般的な工具では切断不可能な硬度。●ピッキングに強いディンプルキー。

頑丈な5mmチェーン+ダイヤルロック

「松」 matsu

発注番号 030319 ブラック 4.5	発注番号 030323 ブラック 4.5
030320 ブルー 4.5	030324 ブルー 4.5
030321 ピンク 4.5	030325 ピンク 4.5
¥2,400 (税抜)	¥3,000 (税抜)
チェーンサイズ：5mm	チェーンサイズ：5mm
長さ：60cm	長さ：120cm
参考重量：368g	参考重量：624g



●切断に強い焼き入れ硬化スチールチェーン。●一般的な工具では切断不可能な硬度。●鍵を紛失する心配のないダイヤル式。●ダイヤル番号は自由に変更可能。

社員ブログ

チェーンロックは4mmか5mmか？
kuhakuの麻と松と比較

こんにちは、自転車通勤担当のサキです。通勤に欠かせないのが盗難を防ぐための鍵ですね。最近は切断に強いチェーン式の鍵がメジャーになってきました。チェーン式もワイヤー式も太いほど防犯性能が良いのですが、重量が重くなってしまうのが難点です。そこで、手軽な4mmチェーンの麻と5mmチェーンの松を比較してみます。

<価格>

kuhaku 松 5mmチェーン	kuhaku 麻 4mmチェーン
・60cm=2400円	・60cm=1800円
・120cm=3000円	・100cm=2000円
	・140cmダブルループ=2000円

およそ1.5倍の価格ですね。

<長さ>
左が麻の4mm、右が松の5mmです。1mmの違いですが、チェーンの太さが目視で分かるほど違います。4mmチェーンでもニッパー切断は難しいですが、大型工具のクリッパーを使えば結構簡単に切れてしまいます。5mmの方はクリッパーを使っても地面に押し付けて切らないと切断しづらい太さです。さらに、鍵のオスとメスのサイズも異なり、より引っ張りに強い形状になっています。

<長さ>
松は長い方で120cmあるので、前後ホイール+ガードレールもいける長さです。麻の100cmモデルも前後タイヤまで回せますが、固定物が太いと巻き付けられません。その代わりに、ダブルループタイプがあるので、これを使えば下の写真のようにサドルも含めて前後ホイール+固定物ロックが可能です。

<操作感>
ダイヤルの操作感も異なります。4mmチェーンの麻はクリック感が無く無段階でスルスルとダイヤルが回ります。5mmチェーンの松は1コマずつクリック感があり、解除番号に合わせやすいです。特に夜は松の方が使いやすいですね。0番が出っ張っているのは共通の仕様で、暗い時でも手の感触で番号が分かるので便利です。

<まとめ> 自転車通勤にはダイヤル設定が簡単で丈夫な松がおすすめです！

ライト
鍵
ベル
サイクルコンピュータ・カメラ
キックスタンド・フエンダー
ボトルケージ
カゴ・キャリア・バッグ
ハンドルバー
ステム
ハンドル周りパーツ
ヘッドセット
フォーク

ライト
鍵
ベル
サイクルコンピュータ・カメラ
キックスタンド・フエンダー
ボトルケージ
カゴ・キャリア・バッグ
ハンドルバー
ステム
ハンドル周りパーツ
ヘッドセット
フォーク

kuhaku

軽量ワイヤー+ダイヤルロック

「林檎」 ringo

発注番号
030314 ブラック
030315 ブルー
030318 ピンク
¥2,600 (税抜)
太さ: 12mm
長さ: 55cm

●バイクに傷がつきにくい、シリコン素材のバイクロック。●内部に丈夫なワイヤーが入っているので防犯性も高い。●鍵を紛失する心配の無いダイヤル式。●ダイヤル番号は自由に変更可能。



自由に使える形状記憶型ワイヤーロック

「蔦」 tsuta

発注番号
030357 ブラック 4/5
030358 ブルー 4/5
030359 グレー 4/5
030360 レッド 4/5
¥2,000 (税抜)
太さ: 15mm
長さ: 60cm
付属キー: 2本



自由自在に形が変えられます

●地球ロックにも対応可能な長さ 60cm。●自転車に傷がつきにくいラバー仕上げ。●ハンドルやサドルなど、走行中に巻きつけて持ち運びOK。●ピッキングに強いディンプルキー。

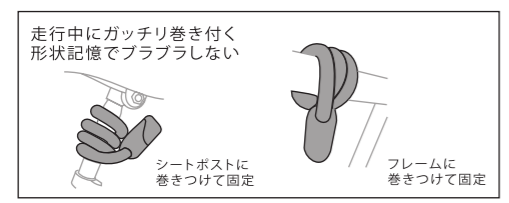

使用例



自由自在に形が変えられる、形状記憶型ダイヤル式ワイヤーロック

「野ばら」 nobara

人気 No.2

発注番号
030361 ブラック 4/5
030362 レッド 4/5
030363 ブルー 4/5
030364 イエロー 4/5
030365 グレー 4/5
¥2,000 (税抜)
太さ: 15mm
長さ: 60cm



●60cmの長さで、車輪とフレームをしっかり固定可能。●自転車に傷がつきにくいラバー仕上げ。●ハンドルやサドルなど、走行中に巻き付けて持ち運びOK。●鍵を紛失する心配のないダイヤル式。番号は自由に変更可能。

走行中にガッチリ巻き付く
形状記憶でバラバラしない

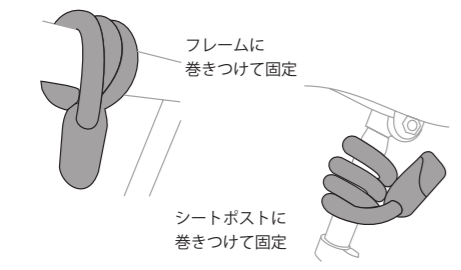

走行中のイライラを解消
しっかりと巻きつくロック

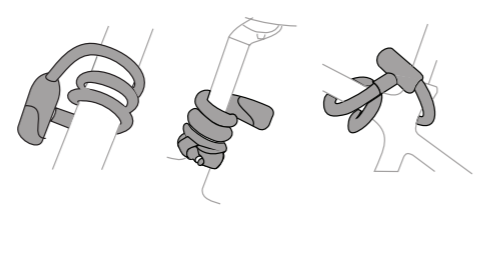

使用例



SERFAS

番号設定ができるナンバー式ロック

COMBO LOCK



CL-15
発注番号
030179
¥2,400 (税抜)
太さ: 15mm

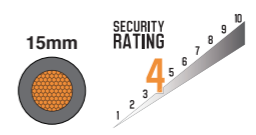

CL-501
発注番号
030172
¥2,100 (税抜)
太さ: 12mm

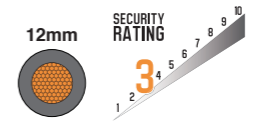

長さ: 1800mm
巻き取り時の直径: 135mm
●フレームに優しいソフトビニールコーティング。●4ケタの番号を自由に設定。●フレーム用取り付け用ブラケット付き。●自然とコンパクトになるセルフコイルリングシステム。

ケーブルロック 12MM CABLE LOCK



CL-301
発注番号
030164
¥2,200 (税抜)
太さ: 12mm
長さ: 1600mm

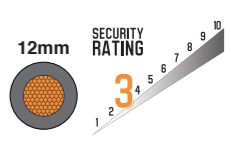

●8mmの硬化スチール製ワイヤー。●4桁の番号を自由に設定。●耐久性の高いラバーコーティング仕上げ。

防犯性の高いディンプル式ロック

KEY CABLE LOCK



KL-15
発注番号
030173
¥2,200 (税抜)
太さ: 15mm

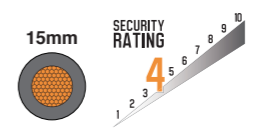

KL-501
発注番号
030171
¥1,800 (税抜)
太さ: 12mm

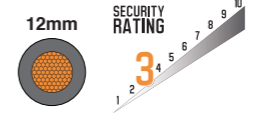

長さ: 1800mm
巻き取り時の直径: 135mm
●フレームに優しいソフトビニールコーティング。●防犯性の高いディンプルキー。●フレーム取り付け用ブラケット付き。●自然とコンパクトになるセルフコイルリングシステム。

BBB

*ブランドのロゴマークが変更になりました。カタログ掲載画像は全て新ロゴマークのデザインです。旧ロゴマークの製品が終了となり次第、順次新ロゴマーク製品へと切り替えさせていただきますので、アイテムやカラーによって新旧の製品が混在することをご了承下さい。ご注文いただいた製品につきましては、ブランドロゴの新旧をご指定いただくことは出来ません。予めご了承ください、ご理解くださいますようお願いいたします。

BBBのロックは、丈夫なスチール製インナーケーブルを使用しており、頑強な抵抗力があるので切断は非常に困難です。またケーブルの外側は柔軟なカバーが巻かれており、バイクの塗装を守り、傷やへこみの心配がありません。

自由に使える頑丈なスチールチェーン EXTRACHAIN | BBL-24



発注番号
030401
¥2,900 (税抜)
サイズ: 5 x 1200mm
●U字ロックと組み合わせて使うスチールチェーン。●バイクを傷から守るナイロンカバー。

防犯性に優れ、携帯もできる頑丈なスチールチェーン CHAINLOCK | BBL-67



発注番号
030402
¥2,650 (税抜)
サイズ: 4.5mm x 100cm
カラー: ブラック
●クイックチェーン。●高強度スチールハウジングに覆われたロックシステムと頑丈なスチールチェーンの組み合わせが高い防犯性を保持します。●バイクをキズから守るナイロンカバー。●カギ3本付属。

BBB

※ブランドのロゴマークが変更になりました。カタログ掲載画像は全て新ロゴマークのデザインです。旧ロゴマークの製品が終了となり次第、順次新ロゴマーク製品へと切り替えてさせていただきますので、アイテムやカラーによって新旧の製品が混在することをご了承下さい。ご注文いただいた製品につきましては、ブランドロゴの新旧をご指定いただくことは出来ません。予めご了承いただき、ご理解くださいますようお願いいたします。

MICROLOOP | BBL-51

マイクロループ



発注番号
030108
¥2,800 (税抜)
カラー：ブラック
参考重量：125g
ケーブルサイズ：4.8mm×1500mm
●コンパクトで軽量。●特殊なループ機能でケーブルの延長が可能。●3桁の可変式ダイヤルで好みの番号設定が可能。●小さな直径でも頑強で耐久性のあるスチール製のケーブルで安全を確保。●強靭なメタルヘッド。●収納時にケーブルロックをマジックテープ使用のストラップで結束出来ます。●番号設定：①解錠(初期設定は000)②本体底にあるセットボタンを押しながら、ダイヤルを回す③セットボタンを離す。

自由に番号を変更できる巻き癖付ダイヤル式ケーブルロック

CODESAFE | BBL-35

コードセーフ



発注番号
030150 6×1500mm
¥1,800 (税抜)
030151 10×1500mm
¥1,900 (税抜)
●太くて頑丈なスチール製インナーケーブルが最高の防犯性能を提供。●収納に便利な巻き癖付。●頑丈な金属性ロック機構。●4ケタの番号を任意に変更可能。●バイクを傷から守るケーブルカバー。●BBL-92 ケーブルフィックスと BBL-93 ケーブルタイに適合。

防犯性能重視の巻き癖無しキーケーブルロック

POWERSAFE | BBL-32

パワーセーフ

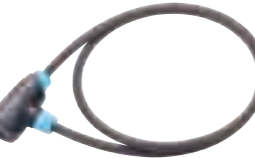

発注番号
030148 8×1000mm
¥1,800 (税抜)
030149 12×1000mm
¥1,900 (税抜)
●太くて頑丈なスチール製インナーケーブルが最高の防犯性能を提供。●長さを最大限に使える巻き癖無し。●頑丈な金属性ロック機構。3個のカギが付属。●鍵穴を守るカバー付き。●バイクを傷から守るケーブルカバー。●BBL-92 ケーブルフィックスと BBL-93 ケーブルタイに適合。

自由に番号を変更できる巻き癖無しダイヤル式ケーブルロック

CODESAFE | BBL-36

コードセーフ



発注番号
030152 6×1000mm
¥1,800 (税抜)
030153 10×1000mm
¥1,900 (税抜)
●太くて頑丈なスチール製インナーケーブルが最高の防犯性能を提供。●長さを最大限に使える巻き癖無し。●頑丈な金属性ロック機構。4ケタの番号を任意に変更可能。●バイクを傷から守るケーブルカバー。●BBL-92 ケーブルフィックスと BBL-93 ケーブルタイに適合。

CABLE FIX BRACKET | BBL-92

ケーブルフィックスブラケット

発注番号
030144
¥1,000 (税抜)
対応ケーブル径：6MM、8MM、10MM、12MM
●ケーブルロック用のユニバーサルブラケット。●自転車フレームのシートポスト固定ボルトを利用して固定。
●ブラケットの取付部はシートピンボルトに対応。●グレーのボタンを押せば金具から簡単にロックが外れます。逆の操作でロックを金具に取り付けられます。●BBL-63、BBL-61に対応。



あらゆるものをロック可能なダブルループ式

2000mm ロングケーブルロック

QUICKLOOP | BBL-63

クイックループ



発注番号
030154 8×2000mm
¥2,200 (税抜)
●太くて頑丈な内部のスチール製ケーブルにより、最高の防犯性能を実現。●ダブルループ機能により、実サイズ以上の施錠が可能。●頑丈なロック機構には、2本の鍵が付属。●ケーブルカバーで自転車の塗装の傷と欠けを防止。●非使用時にロックをまとめるためのベルクロストラップが付属。●BBL-92 ケーブルフィックスと BBL-93 ケーブルタイに適合。

防犯性能重視の巻き癖付キーケーブルロック

POWERSAFE | BBL-31

パワーセーフ



発注番号
030146 8×1500mm
¥1,800 (税抜)
030147 12×1500mm
¥1,900 (税抜)
●太くて頑丈なスチール製インナーケーブルが最高の防犯性能を提供。●収納に便利な巻き癖付。●頑丈な金属性ロック機構。3個のカギが付属。●鍵穴を守るカバー付き。●バイクを傷から守るケーブルカバー。●BBL-92 ケーブルフィックスと BBL-93 ケーブルタイに適合。

コンパクトに収納できる巻き癖付き 8mm ケーブルロック

QUICKSAFE | BBL-61

クイックセーフ



発注番号
030155 ブラック
030156 レッド
030157 オレンジ
030158 ホワイト
¥1,400 (税抜)
サイズ：8 × 1500mm
●十分な防犯性能を持つ巻き癖付きキーケーブルロック。●巻き癖により簡単に畳まれコンパクトに収納。●頑丈なロック機構。●鍵は2個付属。●バイクを傷から守るケーブルカバー。

MINISAFE | BBL-52

ミニセーフ



発注番号
030145 4/5
¥1,400 (税抜)
サイズ：3mm×1200mm
●小型、超コンパクトで軽量なロック。●好みの番号設定が出来る3桁の可変式ダイヤル。●細くても丈夫で耐久性にすぐれたスチール製ケーブルと安全なダイヤル式ロック。
番号設定：①解錠(初期設定は000)
②本体底にあるセットボタンを押しながら、ダイヤルを回す。
③セットボタンを離す。

BBB

※ブランドのロゴマークが変更になりました。カタログ掲載画像は全て新ロゴマークのデザインです。旧ロゴマークの製品が終了となり次第、順次新ロゴマーク製品へと切り替えてさせていただきますので、アイテムやカラーによって新旧の製品が混在することをご了承下さい。ご注文いただいた製品につきましては、ブランドロゴの新旧をご指定いただくことは出来ません。予めご了承いただき、ご理解くださいますようお願いいたします。

高音でよく響く真鍮ベル

EASYFIT DELUXE | BBB-14

イージーフィット デラックス



販売店様のコメント
コラム、ハンドル、ステム、様々な径に対応できるゴム式なので大変便利。

ゴムで簡単とりつけ

発注番号
015019 グレー 4/5
015027 オレンジ 4/5
015028 イエロー 4/5
015029 マゼンタ 4/5
¥800 (税抜)
015007 ホワイト 4/5
●真鍮製の本体とステンレス製のスプリングで音量が多くなったラバーストラップ式ベル。●本体は4段階の取り付け位置、ラバーストラップは2サイズであらゆる径に取付可能。●簡単に取り付け取り外し。

BBB 史上最大の音量を持つ最強ベル

LOUD & CLEAR DELUXE | BBB-15

ラウド&クリア デラックス



発注番号
015034
¥800 (税抜)
●ビッグサイズの真鍮製本体とステンレス製スプリングで最も大音量のラバーストラップ式ベル。●大きなベル本体で大音量。●本体は4段階の取り付け位置、ラバーストラップは2サイズであらゆる径に取付可能。●簡単に取り付け取り外し。

ラバーストラップ



発注番号
015000
¥300 (税抜)
参考重量：3g
●2PCS入り。

樹脂製スプリングの真鍮製軽量ベル

MINIFIT | BBB-16

ミニフィット



発注番号
015030 ブラック/ホワイト 4/5
015031 ブラック/ブルー 4/5
015032 ブラック/レッド 4/5
015033 ブラック/グリーン 4/5
¥800 (税抜)
●いろいろな場所に取り付けが可能。●クイックリリースストラップは全ての径に適合。●簡単に取り付け取り外し可能。

LOUD & CLEAR | BBB-11

ラウド&クリア



発注番号
015010 ブラック 4/5
015011 ホワイト 4/5
¥700 (税抜)
●強いスプリングで大きな音量。●さまざまな位置に取り付けが可能。●耐久性にすぐれた軽量。●最大取付ハンドル径22.2φ。

EASYFIT DELUXE DISPLAY BOX | BBB-14D

イージーフィットデラックス ディスプレイ ボックス



発注番号
015014 ブラック×10、ホワイト×5、グレー×5
¥16,500 (税抜)
015037 グレー×20
¥15,800 (税抜)
●20個入りディスプレイボックス。

LOUD & CLEAR DELUXE DISPLAY BOX |

BBB-15D

ラウド&クリア デラックス ディスプレイ ボックス



発注番号
015035
¥15,800 (税抜)
●ラウド&クリアデラックスベル 20 個入りディスプレイボックス。

MINIFIT DISPLAY BOX | BBB-16D

ミニフィット ディスプレイ ボックス

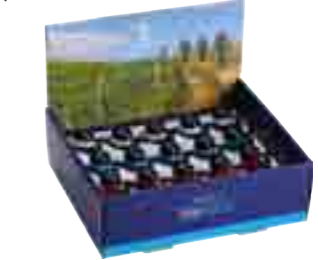

発注番号
015038 グレー×5、オレンジ×5、マゼンタ×5、イエロー×5
¥15,800 (税抜)
●20個入りディスプレイボックス。

NEW

ライト
鍵
ベル
サイクルコンピュータ・カメラ
キックスタンド・フエンダー
ボトルケージ
カゴ・キャリア・バッグ
ハンドルバー
システム
ハンドル周りパーツ
ヘッドセット
フォーク

ライト
鍵
ベル
サイクルコンピュータ・カメラ
キックスタンド・フエンダー
ボトルケージ
カゴ・キャリア・バッグ
ハンドルバー
システム
ハンドル周りパーツ
ヘッドセット
フォーク



新しい物作りに励む自転車ベルのパイオニア

世界初！ハンドル先端型



発注番号 015041 ゴールド/ブラック 015042 プラチナ/ブラック パーエンドベル プラス OH-600B ¥800 (税抜)



誰にでも軽く引ける 2 打音構造



発注番号 015047 プラチナ/ブラック 015048 ゴールド/ブラック 015049 プラチナ/グレー ウィンドベル 22.2 プラス OH-1000B ¥400 (税抜)

簡単取付のバンドタイプ 22.2 ~ 31.8 まで対応



発注番号 015060 プラチナ/ブラック マッチベル プラス 4 ホールフリーバンド OH-1800B ¥700 (税抜)

簡単取付のバンドタイプ 22.2 ~ 31.8 まで対応



発注番号 015056 シルバー/ブラック 015057 ブラック/ブラック マッチベル アルミ 4 ホールフリーバンド OH-1800A ¥600 (税抜)

引手が 360° 回転し鳴らしやすい位置に調整可能



発注番号 015050 シルバー/ブラック 015051 ブラック/ブラック マッチベル 22.2-25.4 アルミ OH-1200A ¥500 (税抜)

発注番号 015055 ゴールド/ブラック マッチベル 22.2-25.4 プラス OH-1200B ¥600 (税抜)

簡単取付のバンドタイプ 22.2 ~ 31.8 まで対応 2.3cmの極小ベル



発注番号 015065 ゴールド 4/5 015066 ブラック 4/5 コダマベル プラス 4 ホール フリーバンド OH-2100B ¥700 (税抜)



発注番号 015062 ゴールド 015063 ブラック 015064 シルバー コダマベル 22.2-25.4 プラス OH-2000B ¥600 (税抜)

優しい手書きイラスト



発注番号 015093 ウメ 015094 サクラ 015095 キンギョ 015096 モミジ 015097 イナホ ハンドペイントベル アルミ OH-HPB ¥1,400 (税抜) 本体直径：55mm 参考重量：58g 対応ハンドルバー径：25.4mm

余韻のある音色のハンドル取付タイプ

スプリングベル型



発注番号 015069 ゴールド ヤマビコベル クランプ 22.2-25.4 プラスゴールド OH-2200B ¥1,000 (税抜)

単打ベル型



発注番号 015074 シルバー ヒビキベル クランプ 22.2-25.4 アルミ OH-2300A ¥1,000 (税抜)



発注番号 015075 ゴールド ヒビキベル クランプ 22.2-25.4 プラスゴールド OH-2300B ¥1,000 (税抜)



発注番号 015076 カッパー ヒビキベル クランプ 22.2-25.4 プラスカッパー OH-2300B ¥1,200 (税抜)



発注番号 015098 CP ヒビキベル クランプ 22.2-25.4 OH-2300B ¥1,200 (税抜)



発注番号 015099 ネオブラック ヒビキベル クランプ 22.2-25.4 OH-2300B ¥1,200 (税抜)

余韻のある音色のコラム取付タイプ

単打ベル型



発注番号 015077 シルバー ヒビキベル アヘッド 25.4-28.6 アルミ OH-2300H-A ¥1,000 (税抜)



発注番号 015078 ゴールド ヒビキベル アヘッド 25.4-28.6 プラスゴールド OH-2300H-B ¥1,000 (税抜)



発注番号 015079 カッパー ヒビキベル アヘッド 25.4-28.6 プラスカッパー OH-2300H-B ¥1,200 (税抜)

社員ブログ

スマート&クラシックな Made in Japan! 扇ベル「ヤマビコベル アヘッド」

坂バカスタッフRYOです。ベルの自転車への取り付けはマスト、これは、ほとんどの都道府県の道路交通法に関する規定で定められています。でも、自転車の見た目を損なうようなベルは嫌ですよね？

【ヤマビコベル アヘッド】

真鍮製の綺麗なベルです。このベルなら、むしろ自転車より魅力的になりますね。表面は鏡のように輝いていて、景色が映り込むくらいです。響きも、真鍮製なのでどこか懐かしく美しいです。

【スマートなコラムスベサー型】

特にお気に入りのポイントは、取り付けがアヘッドタイプのコラムスベサーになっている点です！一般的なベルはハンドルにクランプさせるバンド型。

このベルは、バンドではなく、コラムスベサーがバンドの役割を兼ねているので、とにかく見た目がスッキリ。ハンドルにはライトやサイクルコンピューターを取り付けている方も多いですが、これならゴチャゴチャしなくて助かります。特にハンドルのスペースが限られているドロップハンドルには嬉しいですね。

【1インチコラムもOK】

同じ取り付け方法のベルは他にもあるのですが、なんとこれは1インチコラムの自転車にも対応します！コラムスベサー部に1インチに対応させるためのシムが付属してくるのです。

かなり余裕があるので、ヘッドパーツと干渉することはありません。

1インチコラムに取りつけるとこんな感じ。シムを使うので段差は少しありますが、違和感があるほどではありません。スマート&クラシックなMade in Japan! 「ヤマビコベル アヘッド」オススメです！

【詳細な寸法もどうぞ！】



コラムスベサー部の外径は、34mm



高さは10mm。コラムスベサー部も、角が立って綺麗です。

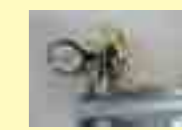

コラムスベサー部の外径にあたる部分からベル本体までの距離はおおよそ17mm。

余韻のある音色のヘッドキャップ一体型

スプリングベル型



発注番号 015084 カッパー アヘッドキャップベル プラス OH-2250-B ¥1,000 (税抜)

単打ベル型



発注番号 015089 カッパー アヘッドキャップベル プラス OH-2350-B ¥1,200 (税抜)

発注番号 015085 シルバー アヘッドキャップベル アルミ OH-2350-A ¥1,000 (税抜)

社員ブログ

交通安全・自転車ベルの意外な決定版！

ロード好きのアクセサリーです。「自転車のベルはどれも同じでしょ。」「GPSやライトやサイクルコンピューターをハンドルバーに取り付けると、ベルを取り付ける場所がないよ。」と思ったことはありませんか？ベルを取り付ける場所がなくて困っている方には、このベルを試してみてください。

ここだけの話、私もベルをハンドルバーに取り付ける場所がなく、泣く泣くあきらめていました。このベルを見つけた時、「そうか！取り付け場所は、ここにあったか!!」と、正直に驚きました。取り付けは、とても簡単です。既存のステムキャップをこのベルと入れ替えて、ステムキャップの固定ボルトを締め込むだけです。風鈴のように心地良い音色で周囲に自転車の接近を呼び掛けます。不測の事態を避けるため、ぜひ使っていただきたい逸品です。



うに心地良い音色で周囲に自転車の接近を呼び掛けます。不測の事態を避けるため、ぜひ使っていただきたい逸品です。



ベル
サウンドデザイン ピッグベル



015135 (下側のみCP)

発注番号
015134 ブルー/ブルー パンパン グラフィック
015135 ブルー/CP パンパン グラフィック
¥1,600 (税抜)
●大きな音のクラシックベル。
●直径60mmで大きな存在感。
素材: スチール

ベル
アーティストデザインベル



発注番号
015154 スチールクルマブラック
015155 スチールハナブラック
¥1,500 (税抜)
●シンプルでカスタマイズも可能なデザインベル。●色鉛筆やマジックペンなどで好みの色にカスタマイズ。●そのままでもシンプルなグラフィックを楽しめます。
ドームサイズ: 60mm
クランプサイズ: 22.2×25.4mm
ドーム素材: スチール
参考重量: 140g

ベル



発注番号
015130 ブラック
¥800 (税抜)
ハンドル用真鍮ベル。
ベル本体サイズ: 23mm
対応サイズ: 25.4-31.8mm
参考重量: 140g

ベル
シリコンバンド式プラスベル



発注番号
015152 プラスブラック
015153 プラスローズゴールド
¥800 (税抜)
●プラス(真鍮)素材で興行のある音色。●工具不要で簡単取り付け。
ドームサイズ: 30mm
22.2 ~ 31.8mm ハンドルバーに対応。
参考重量: 33g

ベル
シリコンバンド式アルミベル



発注番号
015150 アルミシルバー
015151 アルミブラック
¥600 (税抜)
●アルミ素材で軽量。
●工具不要で簡単取り付け。
ドームサイズ: 30mm
22.2 ~ 31.8mm ハンドルバーに対応。
参考重量: 19g



真鍮ベル



発注番号
015023
¥600 (税抜)
●シリコンバンドで固定できる真鍮製ベル。

BBB

iPhone 6 専用のバイクマウント
PATRON 16 | BSM-03



発注番号
002511 ブラックグレー
002512 ブラックブルー
002513 ブラックレッド
002514 ホワイトグレー
002515 ブラックグリーン
¥4,400 (税抜)
●iPhone6用マウント。●自転車から取り外した後も日常使用に最適なスリムケース。●衝撃に対する耐久性の高いポリカーボネート製のシェルで落下から携帯電話を保護。●衝撃吸収に優れたシリコン製のスリーブで安定性と保護力がさらにアップ。●雨天時専用レインカバースリーブがセットで全天候に対応。●衝撃を吸収するパッドを後部に施し衝撃を軽減。●リアカメラを路面の土埃から保護するレンズカバー付。●タッチパネルやボタンなど、iPhoneをフルに操作可能。●バイクに取り付けただけ、角度を変えて撮影ができるので、走行中の動画なども撮影可能。●縦横両方に取り付け。●付属のBSM-91Phonefixでステムやハンドルバーに取り付け。●ブラケット付属。
参考重量: 69g

iPhone 5 専用のバイクマウント
PATRON 15 | BSM-01



発注番号
002510 ホワイト
003450 ブラック
¥4,400 (税抜)
●iPhone5やiPhone5s用マウント。●自転車から取り外した後も日常使用に最適なスリムケース。●衝撃に対する耐久性の高いポリカーボネート製のシェルで落下から携帯電話を保護。●衝撃吸収に優れたシリコン製のスリーブで安定性と保護力がさらにアップ。●雨天時専用レインカバースリーブがセットで全天候に対応。●衝撃を吸収するパッドを後部に施し衝撃を軽減。●リアカメラを路面の土埃から保護するレンズカバー付。●タッチパネルやボタンなど、iPhoneをフルに操作可能。●バイクに取り付けただけ、角度を変えて撮影ができるので、走行中の動画なども撮影可能。●縦横両方に取り付け。●付属のBSM-91Phonefixでステムやハンドルバーに取り付け。●ブラケット付属。
参考重量: 69g

GUARDIAN | BSM-11
ガーディアン



発注番号
002516 L
サイズ: 158×80×10mm
参考重量: 50g (ブラケットは含まれておりません。)
¥4,400 (税抜)
●小さなスマートフォンでも付属のスペーサーを使用して安定した収納。●全面タッチ操作が可能。●雨の日も安心の防水ケース。●縦でも横でも取り付け可能。●取り付け角度も自由に調整。●25~38mmのパイプ径まで対応するブラケット付属(BSM-91)。
POP 品番 016665
マウントガーディアン

水から貴重品を守るドライバッグ
SMARTSLEEVE | BSM-21

スマートスリーブ



発注番号
002500 M
¥1,400 (税抜)
インナーサイズ: 85×145mm
アウターサイズ: 98×166mm
002518 XL
¥1,800 (税抜)
インナーサイズ: 269×202mm(XL)
アウターサイズ: 293×214mm(XL)

●電子機器を守るドライバッグ。●IP-X8防水性能。●クリアTPU素材はスマートフォンのタッチスクリーンに対応。●熱溶接シールで防水性を強化。●小物入れにはカードやお札を収納可能。(Mサイズ)

お気に入りのスマホケースを自転車用マウントブラケットに
WARDEN | BSM-41
ワーデン



発注番号
013402
¥1,800 (税抜)
●市販のスマートフォンケースを自転車に取り付けられるブラケット。●簡単に取り付けられる3M™ VHB 接着シール付バックプレート。●平たくて固い面、または穴が空いている面にも接着可能。●確実に接着させるための掃除用クロスと紙やすりが付属。●角度が調節出来るので視認性が高だけでなく撮影も可能。●ブラケットは2種類付属。●フォーンフィックス (BSM-91) でステムとハンドルバーに取り付け可能。●スペーサーフィックス (BSM-92) でヘッドキャップに取り付け可能。

FRONTFIX | BSM-94
フロントフィックス



発注番号
002521
¥3,500 (税抜)
参考重量: 40g
●CNC製アウトフロント型スマートフォンブラケット。●全てのPatronシリーズ及びGuardianシリーズのケースに対応。●簡単に使用出来るクランプメカニズムで25.4/31.8mmのハンドルバーに適合。●最適な長さ高さに合わせている方法で取り付け可能。

TOPFIX | BSM-93
トップフィックス



発注番号
002520
¥3,000 (税抜)
参考重量: 56g
●ステムキャップ型スマートフォン取り付け用ブラケット。●全てのPatronシリーズ及びGuardianシリーズのケースに対応。●トップキャップを取り外して装着。●軽量な6061T6アルミニウム製。

CADANCEMAGNET | BCP-69
ケイデンスマグネット



発注番号
002465
¥1,200 (税抜)
●様々なセンサーに使用できる、スマートなケイデンスマグネット。
●耐久性の高いゴム製のバンド。●クランクに傷つきません。

PHONEFIX | BSM-91
フォーンフィックス



発注番号
003452
¥800 (税抜)
●BSM-01、BSM-11用スペアマウント。

SPACERFIX | BSM-92
スペーサーフィックス



発注番号
002519
¥450 (税抜)
参考重量: 15g
●ヘッドキャップ下へ取り付けられるスマートフォンブラケット。●全てのPatronシリーズ及びGuardianシリーズのケースに対応。●1.1/8"コラムに対応し、トップキャップ下に取付。●角度調整可能。



幅広いハンドルバー径へ簡単取り付け可能な
回転機能付スマートフォンホルダー

フォーンホルダー
PH-1



発注番号
002304 4/5
¥1,580 (税抜)
カラー: ブラック
サイズ: 136×46×19.5mm
スマートフォン対応サイズ: 4.7-5.5インチ
材質: シリコン (ホルダー部) / ナイロン (マウント部)
参考重量: 51.8g
●伸縮性のあるシリコンホルダーがスマートフォンへのキズ付きを防止。●ナイロン素材のアジャストストラップはさまざまなハンドルバー径に対し幅広く対応。●360°回転可能な回転マウントは90°ごとにロックする為、縦横にスクリーンを固定可能。



SmartPhone Mount
スマートフォンマウント



発注番号
002530
¥4,800 (税抜)
高さ×幅×奥行: 1×8.9×17cm
●脱着が容易なハンドルバーマウント。●ケースをつけたままでも取り付け可能。●横向き・縦向き、どちらにも取り付け可能。



スマートフォンをステムに固定できるシリコンブラケット



スマートフォンホルダー

発注番号
013399 ブラック **445**
013400 クリア **445**
¥1,280 (税抜)

- スマートフォン対応サイズ：4インチ～6インチ
- ステム全体でスマホを支えるのでハンドルブラケットタイプよりも高い安定性。
 - スマホ側に専用のカバーやブラケットは不要で、付け外しも圧倒的に簡単。
 - スマホカバーやバンカーリングを装着したままでも使用可能。
 - 対応ステム径は22mm～56mm。ほとんどのステムやフレームのトップチューブに取り付けられます。

【使用上の注意】

- 走行中はスマートフォンの操作や画面を注視することは道路交通法で禁止されています。転倒や事故につながりますので、停車した状態で操作および確認を行ってください。
- 本製品は道路の段差などの衝撃が加わった場合、スマートフォンが外れる可能性があります。100%の固定を保障するものではありません。スマートフォンが落下して破損した場合でも弊社はその賠償責任は負いません。
- 走行前に取り付けが確実にされているか確認してください。
- 本製品に使用されているシリコンは耐候性に優れた素材ですが、使用環境によっては劣化、破損の可能性があります。使用前に本製品にひび割れが無いことを確認の上、ご使用ください。



カバーやバンカーリングを装着したまま使用できる貴重なスマホマウント



ブラケットの脱着も簡単



コンピューターパーツ

<p>SUPERSPEED TRANSMITTER BCP-78 スーパースピード トランスミッターセット</p>  <p>発注番号 002394 ¥4,000 (税抜)</p> <p>●適合モデル：BCP-11W/12W/13W/31W/32W ●ワイヤレスのスピードトランスミッターで100cmの距離に対応。</p>	<p>70CM TRANSMITTER BCP-73 70CMトランスミッター</p>  <p>発注番号 002462 ¥3,200 (税抜)</p> <p>●補修用ワイヤレススピードセンサーキット。●70cmまでのセンサー距離に対応。 適合モデル：BCP-11W/13W/31W/32W</p>	<p>BRACKETSETT BCP-74 ブラケットセット</p>  <p>発注番号 002392 ¥600 (税抜)</p> <p>●適合モデル：BCP-11W/12W/13W</p>
<p>RPM MAGNET BCP-80 RPM マグネット</p>  <p>発注番号 002396 ¥900 (税抜)</p> <p>●BCP-04CのRPMトランスミッターに対応。</p>	<p>BATTERY CR2025 BCP-85 CR2025 バッテリー</p>  <p>発注番号 002399 ¥900 (税抜)</p>	<p>BATTERY CR2032 BCP-77 CR2032 バッテリー</p>  <p>発注番号 002397 ¥800 (税抜)</p>



GPS ツールで世界トップの技術力を持つ アメリカのナビゲーションブランド

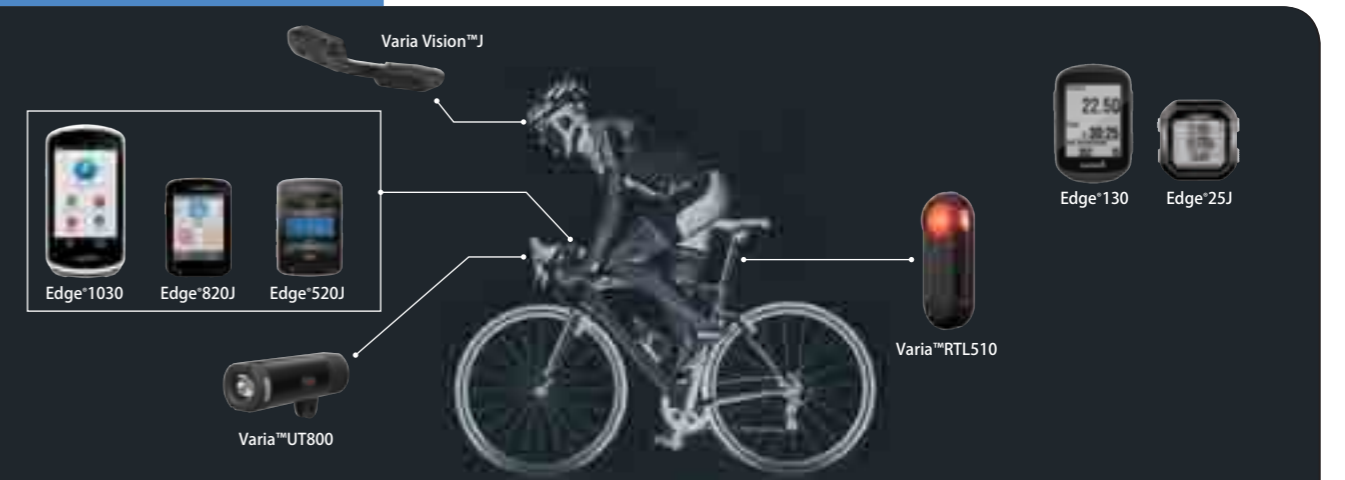

about Edge

サイクルスポーツをより楽しむためのGPS内蔵サイクルコンピューター Edge。

視認性の高い大型ディスプレイを採用

GARMINのEdgeシリーズは、日差しの下でも視認性の高い大型ディスプレイを採用。ライド中の見やすさと、必要な情報を瞬時に確認できることを両立させました。大型画面には、同時に複数の項目を表示することができます。表示する項目をカスタマイズ可能にすることで、サイクルリストとしての使いやすさを向上させています。



あらゆる走行データを記録

ケイデンスやハートレートのデータの他にも、高精度GPSチップや気圧高度計により、精度の高い走行軌跡・高度・勾配などの様々なデータを取得します。GPSナビゲーション機能搭載モデルには、実績のある昭文社「MAPPLEデジタルデータ」を採用。すぐにポタリングやロングライドを楽しめます。

オンライン上でデータ管理

オンラインは世界中のガーミンユーザーが利用可能なインターネットサイト「ガーミンコネクト」。データをアップロードして結果の解析や走行履歴の確認はもちろん、公開されたデータの読み込みも可能。

さまざまな環境に強い Edge

GARMINのEdgeシリーズは、ライド中の衝撃や、悪天候といった環境の変化にも対応。GPSを制御するプログラムや地図データなどを全てメモリに内蔵することで、衝撃にも強く、安定したパフォーマンスを発揮します。ボディは日常生活防水(IPX7)仕様。突然の雨でも安心です。
 ※IPX7：IEC 60529 IPX7 standards水深1mに静かに沈め、30分経過しても浸水しないという条件を満たす国際的に定められた標準に則った防水性能を示しますが、水没などによる故障に関しては保障の範囲外となります。



無線インターフェイス ANT+sport を採用

別売のANT+sportサポートのパワー計とリンクすることで、リアルタイムでの出力確認やデータロギングが可能です。
 (25Jは、パワー計に対応しておりません。)

Garmin Connect Mobile

Garmin Connect MobileはiOSとAndroidで動作するスマートフォンアプリ。Bluetooth Smart経由でEdgeと直接通信する事により、トレーニングデータのスマートなアップロードとLive Trackがおい頂けます(edge500Jを除く) その他、ガーミンコネクトに登録された履歴情報の確認も可能。

Edge® 1030 セット





ナビゲーション機能とスマート機能が充実した究極のGPSサイクルコンピューター

3.5インチディスプレイを搭載。ナビゲーションやトレーニングデータがより見やすくなりました。また、GarminConnectに集積されたデータから最適なルートを検索したり、ライダー同士でやり取り可能なメッセージ機能など優れた機能満載のハイエンドモデルの登場です。本体のみで最長20時間の長時間のバッテリー。さらにマウントにスマートに接続できる拡張バッテリーバック(別売)があれば最大40時間の駆動が可能になります。

発注番号
004417
¥86,000 (税抜)



拡張バッテリーバックとマウントを装着した状態

 拡張バッテリーバック (別売)	 アウトフロントマウント (拡張バッテリー対応)	<p>■標準付属品</p> <ul style="list-style-type: none"> □プレミアムハートレートセンサー □スピードセンサー □ケイデンスセンサー □アウトフロントマウント(拡張バッテリー対応) □ハンドルステムマウント □USBケーブル □クイックスタートマニュアル □ストラップ
--	--	--

GARMIN

Edge® 820J



グループトラック、事故検出機能、自転車道対応など
先進の機能を搭載したハイスぺックモデル。

グローブを装着したままや、濡れた手でも使用できる静電容量方式の2.3インチ高解像度タッチパネルディスプレイを採用。GroupTrack※1機能により、サイクリングチーム内全員の位置を追跡可能です。

※1 互換性のあるスマートフォンとペアリングされている場合。GroupTrackでは最大50人を追跡できます。

820Jセット
発注番号
004415 ブラック
¥59,800 (税別)

820J本体のみ
004416 ブラック
¥49,800 (税別)



ハートレート/スピード/ケイデンスセンサー付属

- 標準付属品
- USBケーブル
- プレミアムハートレートセンサー*
- スピードセンサー*
- ケイデンスセンサー*
- ハンドル/ステムマウント
- アウトフロントマウント
- ストラップ
- 操作マニュアル
- ※セットのみ付属

Edge® 25J

シリーズ史上最軽量。
スマートフォンとの連携にも対応。

Edge25Jは、ライドから時間、距離、総上昇量、位置など重要な統計情報をキャプチャします。心拍数ストラップ*とペアリングすると、心拍数や心拍数ゾーンを記録でき、いつ目標に達したかを把握できます。また、心拍数の互換性により、ライド中の消費カロリーも正確な情報を提供します。



発注番号
004405
¥16,800 (税別)
*センサー、ストラップは付属しません。

- 標準付属品
- チャージンググレード
- ハンドル/ステムマウント
- 操作マニュアル

Edge® 130

不要なものをそぎ落とした軽量かつ
シンプルなデザイン。

軽量コンパクト設計ながら、スピード、ケイデンス、心拍、パワーなどサイクリストが求める基本的な計測機能が充実。計測された情報は、新採用となるMIPモノクロディスプレイにより、直射日光下や夜間でも確実に確認できます。通知機能をはじめとするスマート機能も搭載し、ベーシックモデルながらガーミンならではの高性能を実現しています。



発注番号
004465 単体
¥23,800 (税別)

004466 セット
¥29,800 (税別)

- 標準付属品
- クイックスタートマニュアル
- microUSBケーブル、ストラップ
- ハンドル/ステムマウント
- スピードセンサー*
- ケイデンスセンサー*
- ※セットのみ付属

SPEC	Edge® 1030 セット	Edge® 820J	Edge® 520J	NEW Edge® 130	Edge® 25J
サイズ (mm)	W58 × H114 × D19	W49 × H73 × D21.4	W49 × H73 × D21	W41 × H63 × D16	W40 × H42 × D17
重量	約123g	約67.7g	60g	33g	25g
ディスプレイ	サイズ (mm) W46 × H76 ピクセル数 282 × 470 (カラー)	W35 × H47 200 × 265 (カラー)	W35 × H47 200 × 265 (カラー)	W27 × H36 230 × 303 (モノクロ)	W23 × H23 128 × 160 (モノクロ)
タッチパネル	●	●	●	●	●
使用電池	充電式リチウムイオンバッテリー	充電式リチウムイオンバッテリー	充電式リチウムイオンバッテリー	充電式リチウムイオンバッテリー	充電式リチウムイオンバッテリー
移動時間	約20時間	約15時間	約15時間	約13時間	約8時間
防水性能	IPX7	IPX7	IPX7	IPX7	IPX7
GPS性能	高精度GPS (GPS/GLONASS/みちびき)	高精度GPS (GPS/GLONASS/みちびき)	高精度GPS (GPS/GLONASS/みちびき)	高精度GPS (GPS/GLONASS/みちびき/Galileo)	高精度GPS (GPS/GLONASS/みちびき)
内蔵地図	●日本詳細道路地図 (CityNavigator Plus) 自転車道入	●日本詳細道路地図 (CityNavigator Plus) 自転車道入	●	●	●
microSD スロット	●	●	●	●	●
取得可能ラップ数	65535	1000	1000	65535	50
ウェイポイント	200	200	200	100	0
ルート (コース)	100	100	0	15	0
保存可能件数	200時間 (標準使用時)	200時間 (標準使用時)	180時間 (標準使用時)	100時間 (標準使用時)	最大10ライド
ナビゲーション機能	●	●	●	●	●
Popularity routing	●	●	●	●	●
画面カスタマイズ	●	●	●	●	●
気圧高度計	●	●	●	●	●
自動ポーズ / 自動ラップ	●	●	●	●	●
バーチャルパートナー	●	●	●	●	●
アラート	●	●	●	●	●
GARMIN セグメント	●	●	●	●	●
STRAVA ライブセグメント	●	●	●	●	●
VO2Max ※1	● (要パワー計・心拍計)	● (要パワー計・心拍計)	● (要パワー計・心拍計)	● (要パワー計・心拍計)	● (別売)
FTP自動計測 ※1	● (要パワー計・心拍計)	● (要パワー計・心拍計)	● (要パワー計・心拍計)	● (要パワー計・心拍計)	● (別売)
リカバリーアドバイザー ※1	● (要パワー計・心拍計)	● (要パワー計・心拍計)	● (要パワー計・心拍計)	● (要パワー計・心拍計)	● (別売)
サイクリングダイナミクス	●	●	●	●	●
パフォーマンスコンディション	●	●	●	●	●
ストレススコア	●	●	●	●	●
トレーニング効果	●	●	●	●	●
プレミアムハートレートセンサー	● (標準付属)	● (セットに付属)	● (セットに付属)	● (セットに付属)	● (別売)
スピード・ケイデンスセンサー	● (標準付属)	● (セットに付属)	● (セットに付属)	● (セットに付属)	● (別売)
パワー計 (ANT+互換)	●	●	●	● (表示項目は平均ラップ/最大パワーのみ)	●
Di2/SRAM RED eTap/Campagnolo EPS	●	●	●	●	●
FE-Cローラー台	●	●	●	●	●
Varia リアビューレーダー	●	●	●	●	●
Varia Vision	●	●	●	●	●
Varia UT800	●	●	●	●	●
Edge リモート対応	●	●	●	●	●
VIRB リモート操作	●	●	●	●	●
Garmin Connect Mobile ※2	●	●	●	●	●
Live Track 機能 ※2	●	●	●	●	●
Group Track ※2	●	●	●	●	●
ライダー間メッセージ ※2	●	●	●	●	●
自動アップロード	●	●	●	●	●
天気データ受信 ※2	●	●	●	●	●
ワークアウト管理	●	●	●	●	●
コース管理	●	●	●	●	●
データ管理	●	●	●	●	●
ユニット間通信	●	●	●	●	●
無線インターフェース	Wi-Fi, Bluetooth, ANT+	Wi-Fi, Bluetooth, ANT+	Bluetooth, ANT+	Bluetooth, ANT+	Bluetooth, ANT+
通知機能 ※2	●	●	●	●	●
事故検出 ※2	●	●	●	● (手動での位置送信機能のみ)	●
ConnectIQ	●	●	●	● (データフィールドのみ)	●

※1 対応するANT+パワー計が必要 ※2 スマートフォンがBluetooth LEに対応している場合のみ使用可能

社員ブログ

GARMIN EDGE1030 (ガーミン エッジ 1030) 待望の入荷！唯一無二のフラッグシップモデル

待ちに待った...!! GARMINが誇るEDGEシリーズのフラッグシップモデルが変わります！従来機、EDGE1000Jリリースから4年ぶり。一体ナニが変わったのか!? EDGE1000Jを2年半使用したスタッフによる最速レビューです！



<細部のディテール>

上面にはGARMINのロゴ
左サイドには電源ボタン。白い部分は樹脂で、EDGE1000Jにあったラバータイプではなくなっています。

下面には、ラップボタンとスタートボタン。その間には、USBコネクタ。背面はSDカードスロット、マウントとジョイントする部分には、拡張バッテリー接続用の端子を配置。

<従来機、EDGE1000Jと比較！>



本体サイズは、ほぼ変わりません。
1030:幅5.8×高さ11.4×厚み1.9cm
1000J:幅5.8cm×高さ11.2cm×厚み2.0cm
→最大20時間使える容量が搭載されました。これは嬉しいポイントですね。大画面化して消費電力が増加するなかで、本体サイズを変えずに5時間分のバッテリーをプラスさせています。



特筆すべき点といえば、ディスプレイが3インチから3.5インチになっています。横に並べるとその違いは一目瞭然。ディスプレイが縦にも横にも拡大したことで、ペゼルが狭くなりスマートなルックスです。さらに解像度がアップして、鮮明に写し出します。EDGE1000Jでも大きくなったディスプレイですが、さらに大きくなったことで映し出せる情報量が多くなり、トレーニングページやマップがもっと見やすくなっています。おそろくサイクルコンピューターでこの画面の

大きさはガーミンだけ。重量面では、ディスプレイの拡大とバッテリー容量増加によりEDGE1000Jに軍配が上がりました。しかし、その差8グラムしか変わりません。逆にEDGE1030が凄すぎます…。

<付属品>

付属品で唯一変わった物とすれば、アウトフロントマウント。サードパーティ製のマウントが世に沢山出回る中で、愛用は許されません。より頑丈かつ肉抜き加工が施されて、こだわりが見て取れます。裏側には、発光を控えた「拡張バッテリー」を取り付けるジョイントがあります。20時間分の拡張バッテリーを取り付けることで最大40時間の使用が可能で、長距離のフルペで、バッテリーを気にせずライド出来ますね！

<まとめ>

今回は、本体の仕様と付属品について紹介しました。簡単にまとめると、ディスプレイを見やすくしたい！バッテリーを気にせず使いたくたい！最新機種を使いたい！(私だけ?)という方に強くオススメします！価格が少し高くなってしまいましたが、その価値はしっかりあります。レースからサイクリングまで幅広いユーザーに満足していただけたらと思います。

トレーニングに最適な軽量多機能モデル。

前モデルEdge510Jと比較すると、液晶画面サイズはほぼ変わらず、本体自体はコンパクトになり20gの軽量化となりました。新たにサイクリングダイナミクスページ/スマートフォン通知機能/STRAVAなどに対応しました。単品とセットをご用意。

発注番号
004402 単体
¥36,000 (税別)

004403 セット
¥49,800 (税別)



ハートレート/スピード/ケイデンスセンサー付属

- 標準付属品
- microUSBケーブル
- プレミアムハートレートセンサー*
- スピードセンサー*
- ケイデンスセンサー*
- ハンドル/ステムマウント
- 延長アウトフロントマウント
- 操作マニュアル
- ※セットのみ付属

GARMIN

シリコンケース

Edge 1030用



エッジ 1030
¥2,500 (税抜)
 発注番号
 004604 ブラック
 004605 レッド
 004606 ブルー
 004607 グリーン
 004608 イエロー
 004609 ホワイト

Edge 820J用



エッジ 820J
¥2,500 (税抜)
 発注番号
 004440 ブラック
 004441 レッド
 004442 ブルー
 004443 グリーン
 004444 イエロー
 004445 ホワイト
 004446 ピンク

Edge 520J用



エッジ 520J
¥2,000 (税抜)
 発注番号
 1125140 レッド
 1125141 ブルー
 1125142 グリーン
 1125143 イエロー
 1125144 ホワイト
 1125145 ブラック
 1125146 ピンク

Edge 130用



エッジ 130
¥2,500 (税抜)
 発注番号
 004467 ブラック
 004468 レッド
 004469 グリーン
 004470 イエロー
 004471 ホワイト
 004472 ブルー

アクセサリ

拡張バッテリーパック 1030 発注番号 004613 ¥16,000 (税抜)	アウトフロントマウント (拡張バッテリー対応) 1030 発注番号 004611 ¥5,000 (税抜)	アウトフロントマウント 発注番号 004288 ¥5,000 (税抜) クランプ: 26 ~ 31.8mm	バッテリーパック USB アダプターケーブル 発注番号 004627 ¥2,400 (税抜)	リモコン 発注番号 004427 ¥7,800 (税抜) エッジ用	USB ANTスティックミニ 発注番号 004242 105800 ¥9,800 (税抜)
スピード/ケイデンスセンサー 500J 1030J 130J 1000J 25J 820J 810J 800J 520J 510J 発注番号 004430 ¥11,500 (税抜)	スピードセンサー 500J 1030J 130J 1000J 25J 820J 810J 800J 520J 510J 発注番号 004429 ¥6,400 (税抜)	ケイデンスセンサー 500J 1030J 130J 1000J 25J 820J 810J 800J 520J 510J 発注番号 004428 ¥6,400 (税抜)	プレミアムハートレートセンサー 1000J 810J 820J 800J 520J 510J 25J 発注番号 004264 1099710 ¥8,000 (税抜)	ハートレートセンサー用 導電ストラップ 発注番号 004272 130027111 ¥4,000 (税抜)	
プレミアム ハートレートセンサー用発信部 発注番号 004306 ¥6,000 (税抜)	AC アダプター 発注番号 004279 ¥2,500 (税抜) FA405/エッジシリーズ用	ハンドルバー / システム マウント 1000J 820J 810J 800J 520J 510J 500J 発注番号 004263 1143000 ¥1,800 (税抜)	エラスティック バンドセット 1143001 発注番号 004265 ¥1,000 (税抜)	ケイデンスセンサー バンドセット 発注番号 004266 ¥1,000 (税抜) 3 サイズセット	
PC/USB ケーブル 810J 800J 510J 500J 発注番号 004250 1047703 ¥2,400 (税抜)	PC/microUSB ケーブル 1030J 1000J 820J 520J 130J 発注番号 004448 1047801 ¥2,000 (税抜)	スピードセンサー用ホルダー 発注番号 004375 ¥1,300 (税抜) 補修用ホルダーのみ	スポーク / ケイデンス マグネットセット 1072900 発注番号 004260 ¥1,800 (税抜)	microSD版 日本登山地形図 (TOPO10MPlusV4) 発注番号 004107 1120902 ¥17,000 (税抜)	
バッテリーキャップ 発注番号 004453 ¥1,500 (税抜) ケイデンスセンサー用	バッテリーキャップ 発注番号 004376 ¥1,500 (税抜) スピードセンサー用	Edge® 専用液晶保護フィルム 1030 1000J 820J/520J 25J 130 発注番号 004614 エッジ 1030J 用 004432 エッジ 1000J 用 004433 エッジ 520J/820J 用 004434 エッジ 25J 用 ¥1,000 (税抜)	Edge® 専用液晶保護フィルム 130 発注番号 004473 ¥1,000 (税抜)		
USBキャップ 発注番号 004439 エッジ520J用 ¥800 (税抜)	バッテリーキャップ/ビスセット 発注番号 004372 ¥500 (税抜) エッジシリーズプレミアム ハートレートセンサー用				

vivvo シリーズ

vivo Sereis

Edgeシリーズへ心拍数を転送可能な活動量計のHRモデル

vivvo アクティブ3 ミュージック

vivoactive®3 Music

vivoactive®3 Musicは4GBの内蔵メモリに最大500曲の音楽データを転送可能なミュージックプレーヤー機能を搭載。電子決済の機能も内蔵しており財布やスマートフォンを持ち歩くことなく、様々なアクティビティを楽しむことができます。ベゼルレスのシックなデザインが日常でもアクティブなシーンでも着けるシーンを選びません。先進のGPSスマートウォッチがあなたのライフスタイルを新たなステージへ導きます。



発注番号
002825 ブラック
002831 グラニット ブルーローズゴールド
¥39,630 (税抜)

- 標準付属品
- チャージングケーブル
 - クイックスタートマニュアル

- ミュージックプレーヤー
4GB内蔵メモリに音楽データが最大500曲まで転送可能。Bluetoothヘッドフォン(別売)とペアリングする事で、スマートフォンを持たずに手軽に音楽を聴くことができます。スポーツアプリ併用の音楽再生は最大5時間。毎日のトレーニングが一層楽しくなります。
- Garmin Pay™
GARMINデバイスをかざすだけで簡単に買い物ができる非接触決済機能。財布や小銭を持たずに手ぶらでランニングをしていても途中でドリンクを買うことも可能となります。
三菱UFJ-VISAデビットにてご利用いただけます。
- スマートフォン連携
スマートフォンとペアリングすれば、電話の着信やSNSやメールの内容を確認することができます。またアクティビティ計測時のデータの自動アップロードや、ネット上の地図で自分の位置を配信できるLiveTrack、天気予報やスケジュールの確認も可能です。
- スポーツアプリ
GARMINがこれまでに手がけてきたアクティビティ計測機能のアプリを搭載。ラン、ウォーク、バイクカーディオなど様々なアクティビティが楽しめます。加速度計も内蔵しているためGPSが受信できない場所でのトレーニングにもご利用いただけます。
- 光学式心拍センサー
本体裏側にあるセンサーで脈拍を読み取ります。心拍数値以外にも安静時心拍数や過去4時間の最高/最低心拍数などさまざまな情報を記録する事が可能です。
- ライフログ
ステップ数、消費カロリー-階段を上った階数など日常生活の活動を把握することができます。また就寝時には眠りの深淺の状態の計測も可能です。

製品仕様	vivoactive®3 Music	
サイズ (W×H×D)	43.1×43.1×13.6 mm	
重量	39.0 g	
ディスプレイ	30.4×30.4mm 240×240ピクセル 半透過型カラー-MIPディスプレイ	
稼働時間	GPSモード	最大11時間
	音楽再生+GPSモード	最大5時間
スマートモード	最大7日間	
防水	SWIM/50m防水	
対応衛星システム	GPS/GLONASS/みちびき	
光学式心拍センサー	●	
スポーツアプリ	ラン、ウォーク、バイク、スイムカーディオなど15種類	
Music Player	● (最大500曲転送可)	
Garmin Pay™	●	
ライフログ	●	
通知機能※	●	

vivvo アクティブ3

vivoactive®3

多彩なスポーツアプリを内蔵したスマートウォッチ。スポーツだけでなく普段使いやビジネスシーンにも活躍する洗練されたデザイン。さらに優れた計測機能やスムーズな操作性を備えています。もちろんスマートフォンと連動した機能やライフログ機能も搭載。様々なシーンで活躍する先進のスマートウォッチの登場です。



発注番号
002817 ブラックステンレス
002819 ホワイトステンレス
002824 ホワイトローズゴールド
¥32,223 (税抜)



発注番号
002818 ブラックスレート
¥36,852 (税抜)

- 標準付属品
- チャージングケーブル
 - クイックスタートマニュアル

- 15種以上のアプリ
ヨガ、有酸素トレーニング、筋トレ、ランニング、スイム、ゴルフなどのスポーツアプリが内蔵。
- SIDE SWIPE&タッチスクリーン
デバイス側面に沿って上下にスライドすることでメニューやウィジェットのスクロール操作が素早く行えます。また画面をタッチして操作するタッチスクリーンも採用。直観的な操作が可能になります。
- ワークアウト機能
ワークアウトを作成してデバイスにダウンロードすることができます。心拍トレーニングに必要な休憩タイプ、セット回数などをバイプレッションでお知らせします。
- ストレスモニタリング機能
現在のストレス値をリアルタイムにチェック。1日のストレス状況を専用アプリ内で確認可能です。
- フィットネスモニタリング機能
VO2Maxとフィットネス年齢の計測が可能。現在のフィットネスレベルを把握できます。
- PVDコーティング (ブラックスレートのみ)
製品表面に金属を被膜コーティングすることで耐久性がアップする次世代コーティング技術を採用。

製品仕様	vivoactive®3	
サイズ (W×H×D)	43.4×43.4×11.7 mm	
重量	43.0 g	
ディスプレイ	直径30.4mm 240×240ピクセル	
稼働時間	GPSモード※1	最大11時間
	時計※1	最大7日間
衛星測位	高感度GPS/GLONASS/みちびき	
光学式心拍センサー	●	
防水	5ATM	
タッチスクリーン	●	
SIDE SWIPE操作	●	
ワークアウト	●	
VO2Max/フィットネス年齢	●	
ストレスモニタリング	●	
ANTセンサー対応	●	
Bluetoothセンサー対応	●	
通知機能※2	●	
Connect IQ	●	

GARMIN

ヴィヴォ スポーツ

vivosport

心拍計測+活動量計+GPS

GPSに対応したアクティビティラッカーがより薄く、軽く、スマートなデザインに進化。従来モデルから大幅な軽量化、薄型化を実現。着けていることを忘れるくらいコンパクトなボディでありながら、ライフログの計測やGPSを用いたアクティビティの記録が可能。さらにストレスレベルやVO2Maxの計測機能も新たに追加されました。

- 発注番号
004615 スレート S/M
004616 フェーシャ S/M
004671 ライムライト S/M
004617 スレート L
004618 ライムライト L
¥22,963 (税別)

- 標準付属品
充電ケーブル
操作マニュアル



ヴィヴォ スマート J HR+

vivosmart® J HR+

心拍計測+活動量計+GPS

サイクリングやランニングの強度を位置情報と同時に管理記録できる高機能タイプ。腕時計単体で走った距離などを地図に表示することができます。メール、通話の着信、SMS、ソーシャルメディアのアラートなどスマート通信一式を手首で受信できます。¹
 1.Bluetooth対応のスマートフォンと接続する必要があります。

製品仕様	vivosport®	vivosmart® J HR+	NEW vivosmart® 4
バンドサイズ	S/Mサイズ:122-188mm Lサイズ:148-215mm	136-192mm	レギュラー:122-189mm Lサイズ:148-215mm
ディスプレイ	9.7×19.3mm/ 144×72ピクセル カラータッチスクリーン	10.7×25.3mm/ 160×88ピクセル タッチスクリーン	9.6×19.2 mm/ 128×64ピクセル タッチスクリーン
重量	S/Mサイズ:24.1g Lサイズ:27.1g	約31g	レギュラー:16.4g Lサイズ:17.5g
バッテリー	充電式 リチウムイオン	充電式 リチウムイオン	充電式 リチウムイオン
稼働時間	最大7日間 (時計モード/光学式心拍計オン) 約8時間 (GPSモード)	最大5日間 (時計モード/光学式心拍計オン) 約8時間 (GPSモード)	最大7日間
防水性能	50m防水	50m防水	50m防水
GPS 機能	●	●	-
気圧高度計	●	●	●
電子コンパス	-	-	-
加速度計	●	●	●
光学式心拍計	●	●	●



- 発注番号
002801 ブラック
002802 ブルー
002803 パープル
¥18,334 (税別)

社員ブログ

GARMIN VIVOSMART J HR+レビュー マラソン編

実際にマラソンでの実戦に投入して試してみましたレポートです。こちらをマラソンのレースで使ってみました。私が普段使っているのはFENIX3J。
 VIVOSMART J HR+ は光学心拍計が付いているのでライフログと、FENIX 3J への心拍転送モードのみで使用していました。
 今まで心拍計はチェストバンド式のものを使っていたので腕で心拍が測れるのはストレスフリーで最高です。
 個人的には心拍もタイムラグなく反応している感じがし、それだけでこれを所有するメリットがあると感じます。
 また、今使っているFENIX3J (実測86g)と比較して、すごく軽い(31g)です。
 あとはバッテリーの持ち具合によりますが、4時間近く走るマラソンでも使えそうだなと思い、実際に使ってみようと思いました。製品スペック上はGPS起動で8時間持つと記載がありますが、FENIX3Jは本体でいろいろな設定ができるのですが、VIVOSMART J HR+は基本的にガーミンコネクストを使用して設定し、本体と同様させるというやり方になります。
 スマートフォンのガーミンコネクストモバイルを開きます。
 右上の「VIVOSMART J HR+」の画像をクリックします。設定画面が開くので、「アクティビティオプション」を選択します。今回はランニングで使うので「ランニング」を選択。
 ランニング/心拍数/自動ラップ/自動ポーズ/データ項目の設定画面が開きます。

<ランニングアラートの設定方法>
 「ランニングアラート」を選択しアラートをオンにする、「アラートのタイプ」というものが出現します。
 これを選択してアラートのタイプを設定できます。
 アラートのタイプは「タイム、カロリー、距離、ランニング/徒歩間隔、バーチャルペーサー」の5つ。タイムを選択して前の画面に戻るとタイムを設定できます。スタートして設定した時間が来ると知らせてくれます。
 カロリーも設定ができます。消費目標のカロリーに達したらお知らせしてくれます。ダイエットが目的の方に嬉しい設定ですね。距離アラートも可能です。ゴールの距離を決めておくことが出来るので、一人でフルマラソンなんてのも可能ですね。単位もマイルとキロで変更できます。
 ランニング/徒歩間隔設定も可能です。ランニングは30秒から10分30秒まで30秒刻みで設定可能。同じく徒歩も30秒から10分30秒まで30秒刻みで設定可能。10分ランしたら30秒ウォーキングというような設定が可能。これを設定して走ればよかったです。
 次にバーチャルペーサー。これは設定したペースから大きく外れると知らせてくれるというもの。ペースが落ちた時にアラームが鳴って精神的にダメージを受けそうなので今回は使いませんでした。練習にはよさそうです。
 その他には心拍アラート。自分の最大心拍数に対する心拍数のゾーンでも設定できます。カスタムも可能です。下限、上限の設定が可能です。
 自動ラップは1キロ (もしくは1マイル) 毎に自動でラップタイムを計測してくれる嬉しい設定です。自動ポーズは移動を止めるとタイマーがストップしてくれる設定です。練習の時などは信号で止まったりするのでオンにしています。レースの時

はエイドステーションなどで止まった時にもタイマーが一時停止するのでオフにした方がいいと思います。
 <データ項目>
 本体に表示できる項目を設定できます。一画面に表示できる項目は2つで、画面切り替えが5ページあります。
 設定できる項目は7種類。なので、2項目ずつフルに設定していくと重複して表示される項目が出てきます。画面がそこまで大きくないので、「なし」を使うと大事な項目を大きく表示できます。画面を切り替える場合は本体を指でスワイプする必要があります。ページの項目を両方なしにすれば、切り替えページを減らすことが出来るので、よりシンプルになります。
 レース当日はスタート時間だけが気になるかもしれないですが、アクティビティモードにしなければ普通の時計として時刻表示をしてくれるので、時刻と日付はあまり必要ないかなと思います。スタート直前にランニングモードにすればいいと思います。
 ペースについては、「ペース/スピード」を選択して、「キロ何分で走っているか」/「今走っている速さ=時速km/h」を選択できます。私は普段1キロずつのラップを取りながら走っているのですが、ペースを選択しました。設定が終わったら、後はスタートするだけ。
 マラソンの後はしっかりデータが取れていました。
 記録自体は練習不足が響き散々な物となりました…。約4時間、しっかりデータを取って来ていました。フルマラソンでも使えることを証明できました。
 1キロごとのラップタイムもきちんと最後まで取っていました。ああ、このままゴールまで行きたかったな…。と後で色々振り返ることが出来ますね。
 VIVOSMART J HR+をランニングで使おうと検討されている方にはかなりおすすめかなと思います。フルマラソンを4時間をちよっと切るタイムで完走できる方はバッテリーも問題ないです。

ヴィヴォ スマート 4

vivosmart® 4

毎日を記録する様々な機能が搭載された、スリムでスマートなvivosmart4

デバイスに搭載されている光学式心拍計は心拍数計測のほかストレスやBody Battery エネルギーモニタリング、VO2maxなど身体の情報を計測可能です。最大7日間の長時間バッテリーで24時間いつでも装着する事が出来ます。

- 発注番号
002826 ブラックスレート
002827 メルローローズゴールド
002828 グレーローズゴールド
002829 ブルーシルバー
002830 ブラックスレート
¥16,482 (税別)

- サイズ
 レギュラー
 レギュラー
 レギュラー
 レギュラー
 L

- 標準付属品
USBケーブル
操作マニュアル



ヴィヴォ フィット 4

vivofit® 4

1年間のバッテリー寿命でアクティビティラッカー

アクティビティの記録や充電が不要なのでアクティビティを中断せずにご利用いただけます。vivofit 4は1年以上のバッテリー寿命で24時間365日着用でき、常にあなたのアクティビティを記録し、Move IQで自動的にアクティビティを認識するなど多くの機能が搭載されています。



- 発注番号
002820 ブラック
002821 ホワイト
002822 ブラックスペックル
002823 ブラック
¥11,852 (税別)

- サイズ
 レギュラー
 レギュラー
 レギュラー
 L

- 標準付属品
充電ケーブル
操作マニュアル

製品仕様	NEW vivofit 4	vivofit jr
バンドサイズ	レギュラー: 122-188mm ラージ: 148-215mm	145mm
ディスプレイ	10×10mm/ 64×64 ピクセル	10×10mm/ 64×64 ピクセル
重量	レギュラー: 25 g ラージ: 25.5 g	17.5g
バッテリー	ボタン電池 SR43 2個	ボタン電池 CR1632 1個
稼働時間	最大1年	最大1年
防水性能	スイム	50m防水
GPS 機能	-	-
気圧高度計	-	-
電子コンパス	-	-
加速度計	○	-
光学式心拍計	-	-

ヴィヴォ アクセサリー

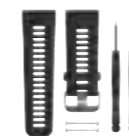

ベルト交換キット
 発注番号
004600
¥5,000 (税別)
 ヴィヴォアクティブJ HR用



充電ングクレードル
 発注番号
004601
¥5,000 (税別)
 ヴィヴォアクティブJ HR用



充電ングケーブル
 発注番号
004641
¥3,800 (税別)
 ヴィヴォスマート4用

GARMIN

ヴァリア RTL510 リアビューレーダー

Varia™ RTL510 Rearview Rader

世界初の自転車用後方レーダーが第二世代へと進化。本体デザインを横型から縦型にすることで、よりスマートにバイクへのマウントが可能となり、また稼働時間や可視性能が大幅に向上。昼夜を問わずライダーの安全確保に貢献します。



- 標準付属品
- シートポストマウント
 - microUSBケーブル
 - クイックスタートマニュアル

後方レーダー

約40m後方からの車両の接近を検知。サイコン上のアラートと発光パターンでライダーとドライバー双方に注意を促します。

可視性能

デイライトで65lm、約1.6km後方からでも視認できる明るさです。ナイトモード時は29lm、点灯20lm)

デザイン

シートポストに垂直にマウントできる縦型デザイン。ペダリングを妨げにくく、取付イメージもスマートです。

製品仕様比較	NEW RTL510	リアビューレーダー(現行品)
サイズ(W×H×D)(mm)	39.6×98.6×19.7	73×44×23
重量	71 g	63.5 g
モード	点灯・点滅 (デイモード・ナイトモード)	点灯・点滅
明るさ	最大65ルーメン	最大16ルーメン
稼働時間	15時間(デイモード) 6時間(ナイトモード・点灯)	8時間(点滅) 5時間(点灯)
防水性能		IPX7

ヴァリア スモールパーツ

シートポストマウント



発注番号
004474
¥23,800 (税別)

ユニバーサルシートポストマウント



発注番号
004409
¥3,800 (税別)

●エアロシートポスト対応。

ヴァリア ビジョン J

Varia Vision™ J

Varia J シリーズにウェアラブルディスプレイデバイスが登場。サングラスのフレーム(テンブル部)に装着することで、Edge 本体などの走行データが視界内に表示されます。視線を下げることなく、ライディングを安全にサポート。



発注番号
004410
¥49,800 (税別)

※ Edge 本体、サングラスは別売です

- 標準付属品
- テンブルマウント用ゴムバンド(S・M・L・XL)各4本
 - テンブルマウント2個
 - 充電ケーブル
 - 操作マニュアル

●本体はタッチパネルを採用。スワイプで画面を簡単に切替可能。グローブにも対応しています。●お好みのサングラスで使用可能。テンブル装着用に4種類サイズのバンドを用意。●左右どちらのテンブルにも装着可能。左右どちらに取り付けるかで自動で画面の向きを調整。●本体重量 29.7g と軽量で長時間の装着でもストレスなく使用が可能。●VariaJ リアビューレーダーの連携にも対応。後方からの車両の接近情報もディスプレイに表示します。

製品仕様	
本体サイズ	60.0×19.7×19.8mm
重量	29.7g
解像度	428×240pixels
防水	IPX7
動作時間	約7時間
充電時間	約1.5時間
ワイヤレス通信	ANT+
バッテリー	充電式リチウムイオン電池
センサー	輝度センサー
対応機器	Edge1030、Edge820J
ソフトウェアバージョンアップにより対応	Edge1000J、Edge520J、ForeAthlete735XTJ、VivoactiveJ HR、VariaJ Rearview Rader

対応機器のデータの表示	
Edge Vivoactive HR	最大4項目×5ページ作成(Edge本体とは別に作成可能)
ForeAthlete 735XTJ	最大4項目×3ページ作成(ForeAthlete本体とデータ項目は連動します)
VariaJ Rearview Rader※	後方からの車両の接近を車両位置とともに接近レベルをカラーで表示

※Edgeとのペアリングが必要

社員ブログ

ガーミン ヴァリアビジョンをインプレッション

こんにちは、自転車通勤担当のサキです。GARMINの新品「ヴァリアビジョン VARIA VISION」を都内の通勤で実際に使ってインプレッションします。

このウェアラブル端末は、サイクルコンピューターのEdgeとは別カテゴリーのVaria (ヴァリア) という商品群に入ります。サイクリングをしていて、今まで見えなかった物を見るようにしよう! というのがブランドコンセプトです。

本体とサングラスに固定するためのバンドとブラケット、充電ケーブルがセットになっています。バンドの長さは4種類あるので、ほぼ全てのテンブル形状に対応します。ブラケットをラバーバンドで固定。ヴァリアビジョンを装着しない状態でも普通にサングラスとして使用できます。

Edgeと同じように、90度回転させて本体に装着します。装着するとこのようになります。(左記写真参照) 未来感満載の人になれること間違いなしです。

〈装着した感想〉
サングラスが1本30gぐらいなので、2本サングラスを装着しているような印象です。片側だけに重量がかかるので、ずれることはありませんが、慣れるまでは違和感があります。走り始めると、それほど気になりませんでした。
〈使ってみて感じるメリット〉

表示項目はスピードやパワーデータ、ルート案内、リアレーダー等です。使ってみて特にウェアラブルの価値があると思った機能

・リアビューレーダーと組み合わせた後方確認。・ナビゲーション機能
ヴァリアリアビューレーダーと組み合わせると、後方から接近する車の台数、距離が視線を落とさずに分かります。Edgeの画面にも表示はされるのですが、画面をよく見ないと距離や台数が分かりにくいのが難点でしたが、ヴァリアビジョンがあればすぐに分かります。ナビゲーション使用中は、あと* mで右折という情報を出してくれるので、スムーズに市街地を走行できます。

実際に見えている状態に近いのが左の写真です。カメラをサングラスの目の位置に置いて撮影しました。左右の目で見るので、画面がある位置はもっと透けて見えます。装着する位置によりですが、実際は写真のように全画面では無く、視界の1/10ぐらいのスペースに画面が見えます。

画面は常に視界には入っていますが、意識して焦点を合わせないと画面を見ることはできません。そのため、走っていても存在感は少ないです。見たい時だけサッと焦点を合わせてデータを確認できます。視線を下に向ける必要がないので、Edge単体よりもデータを見る回数はぐっと増えました。

使ってみて感じるデメリットとしては、装着した側の後方確認がしづらくなります。自転車は常に道路の左側を走行するので、後方しかり振ることが無いのであまり問題にはなりません。何かの拍子に左後方を振り向くと、ヴァリアビジョンが邪魔で後ろが良く見えません。重量に関しては、私は1時間弱の自転車通勤なら問題無く使用できました。

ヴァリアビジョンJ用

マウント&バンドセット



発注番号
004411
¥2,500 (税別)

チャージングクレードル



発注番号
004412
¥5,000 (税別)

GARMIN

ヴァーブ 360

VIRB® 360

様々なセンサーに対応したアクションカメラVIRBシリーズ

VIRB360は、360°撮影/全方向音声録音を実現したハイスペック360°アクションカメラです。360°映像+Virtual Reality G-METRIX™により、各種アクティビティや日常の出来事を余すことなく伝えることができます。撮影した映像は、スマートフォン、VRデバイスにて視聴可能。映像を通して、驚きの世界観を提供します。



発注番号
004454
¥92,408 (税別)

- 標準付属品
- リチウムイオンバッテリー
 - USBケーブル
 - 三脚クレードル(1/4"-20)
 - アクションクレードル
 - カメラ 三脚/ハンドグリップ
 - クイックスタートマニュアル

ヴァーブウルトラ 30J

VIRB® ULTRA 30J

10Hzの高レート測位によりスムーズで精度の高いGPS受信性能も搭載しました。デザインも大幅に一新。ハウジングが別になり、本体重量は大幅ダウン。新機能ボイスコマンドを搭載。両手がふさがっている状態でも録画の開始や停止、静止画の撮影が可能となりました。



発注番号
004365
¥49,800 (税別)

- 標準付属品
- 防水ハウジング
 - ハウジングドア (防水ドア/防滴ドア)
 - USBケーブル
 - リチウムイオンバッテリー
 - 標準マウントキット
 - 操作マニュアル
 - Garmin VIRBステッカー

ヴァーブウルトラ用

リチウムイオンバッテリー



発注番号
004464
¥3,000 (税別)

※1 手ぶれ補正にはVIRBモバイルアプリがデスクトップ用VIRB編集ソフトウェアを使用し、カメラでステッチングされた映像のみに使用できます。
※2 スロー撮影はレンズモードがフロント/リア/RAWのみ。※3 VIRB ULTRA 30本体と付属のバッテリーは防水加工はしていません。防水ドア装着した場合に限り水深40mまで防水対応となります。



CYCLE COMPUTER HOLDER

サイクルコンピューターホルダー

リーチ&アングル調整可能なCNCガーミンマウント

発注番号
003492 アルミレッド
003493 アルミブルー
¥5,400 (税別)

ハンドルバーサイズ: 31.8mm
参考重量: 20g
材質: 6061アルミニウム合金





世界最高水準の CNC 技術を誇る超軽量パーツブランド

SMART MOUNT スマートマウント

31.8mm と 26mm のパイプが付属し
両方のハンドルサイズに対応。

- 発注番号 003460 シルバー
- 003461 ブラック
- 003462 レッド
- 003464 ブルー
- 003466 グリーン
- 003469 ゴールド

- 発注番号 029001 ブラック
- 029002 レッド
- 029006 グリーン

¥4,200 (税抜)
エクステンション: 60mm

¥4,800 (税抜)
エクステンション: 90mm

エクステンション部の長さを
60mm と 90mm から選べます。

ハンドルバーは含まれておりません。
画像はイメージです。

内容: 31.8mm用チューブ、25.4/26mm用チューブ、エクステンション
積載重量の目安=300g以内
参考重量: 44g

●既存の25.4/26/31.8mm径のハンドルバーにライトやGPSナビゲーションを取り付けるための延長用チューブ。●超軽量CNCマウント。●25.4/26/31.8mm径のハンドルバーに対応。

POP 品番 016412
ライトパーツスマートマウント

POP 品番 016413
ライトパーツスマートマウント

BREVET MOUNT フルベマウント

800gまで対応するハンドルスペース拡張マウント



発注番号 473615 4.5
¥2,900 (税抜)
対応ハンドル径: 31.8/25.4mm
本体バー径: 25.4mm
最大積載量: 800g ※荒れた路面やオフロードを走る時は最大500g ●ハンドルバーのスペースを拡張できるアクセサリマウント。●高精度 CNC 仕上げ。●幅 190mm のワイドバー。

25.4mm径で使いやすいエクステンションバー



スマートフォン、サイクルコンピューター、ライト、バッテリーなど、様々な用品をハンドルに取り付けることができます。*写真は7インチスマホ1台、大型ライト1台、小型ライト2台を装着。



90mmのロングアームなので、フロントバッグの上部からライトを照射したり、ブレーキケーブルを避けてライトを配置できます。



31.8mmと25.4mmの両方に対応。拡張バー側のパイプ径はハンドルバーで一般的な25.4mmなので、ライトやサイクルコンピューター等の取り付けがスムーズ。



高精度なCNC削り出しアーム2本で支えることで、最大800gまで積載可能 ※荒れた路面やオフロードを走る時は最大500g。例えば、7インチスマホ1台、200ルーメンライト2個、大型サイクルコンピューター1個を積載しても600gです。



オフセットさせてブラケットに近い位置にサイクルコンピューターを持って来ることもできます。オフセットさせて使用する場合は最大積載量は500gとなります。



パイプカッターを使用して中心で2つにカットすることで、分割使用もできます。ハンドル上部にサイクルコンピューター、下部にライトを配置したい場合に最適。*カット後の1個当たりの積載量は300g。

スタンド適合表

発注番号	商品名	026613	026650	026673 ブラック 026676 シルバー	026675
		アジャスタブルキックスタンド	アロイセンター用	ビッグアングルキックスタンド	ミニベロジャスタブル
FELT	FR アルミ シリーズ 2016 ~ 2019			○	
	VR アルミ シリーズ 2016 ~ 2019	○			
	BROAM シリーズ 2019	○			
	VERZA シリーズ 2018 ~ 2019	○		○	
	PANTERA シリーズ 2017 ~ 2019	○			
GT	AVALANCHE シリーズ 2017 ~ 2019	○			
	AGGRESSOR シリーズ 2017 ~ 2019	○			
	PALOMER 2017 ~ 2019	○			
	STOMPER26 2017 ~ 2019	○	○	○	
	STOMPER24 2017 ~ 2019	○	○		
	STOMPER20 2017 ~ 2019				○
	GRADE ALLOY シリーズ 2015 ~ 2019	○			
	TRANSEO 2016 ~ 2019	○			
	TRAFFIC シリーズ 2016 ~ 2019	○			
	VIRAGE 2018 ~ 2019	○			



ビッグアングル キックスタンド



発注番号 026673 ブラック 4.7
026676 シルバー 4.7
¥2,000 (税抜)
●チェーンステーとシートステーの角度が開いているフレームにフィットするキックスタンド。●軽量なアルミ素材。●工具無しで脚の長さ調整可能。
対応ホイールサイズ: 26インチ、27.5インチ、700C、29インチ
参考重量: 263g

マルチサイズ チェーンステー
キックスタンド



発注番号 026674 ブラック
¥1,500 (税抜)
●マルチサイズ対応のフレーム直付け型キックスタンド。●様々なブランドに対応できるマルチピッチの取り付け穴。●ねじ間隔 18mm ~ 40mm まで対応。●軽量なアルミ素材。●工具無しで脚の長さ調整可能。
対応ホイールサイズ: 26インチ、27.5インチ、700C、29インチ
参考重量: 180g

26"から29"まで幅広く対応
アジャスタブルキックスタンド



発注番号 026613 ブラック 4.5
¥2,400 (税抜)
26-29-700C
ロングクランプ
●29erMTBにも使用可能。●ディスクブレーキ対応可能。

超ロングクランプでほとんどのディスクフレームにも対応
長さ調整可能
安定感のある樹脂の接地面

26-29シートステー/
チェーンステー用 アロイ



発注番号 026670 ブラック
¥2,100 (税抜)
サイズ: 26"-29" 対応
素材: アルミニウム

アジャスタブル
キックスタンド
24-28アロイ



発注番号 026641 ブラック
¥2,000 (税抜)
長さ: 380mm
参考重量: 274g
24 ~ 28インチ対応

キックスタンド
キック NH-KF96AA



発注番号 026616 ブラック
¥1,800 (税抜)
長さ: 395mm
参考重量: 268g
26インチ用ディスクブレーキ対応キックスタンド。今まで取り付けが困難だったディスクブレーキの補強や台座が付いたフレームへの取り付けを考慮して設計。

センター アルミ
24-700用



発注番号 026621 ブラック 4.5
¥1,500 (税抜)
素材: アルミニウム合金製。
サイズ: 24"-28" まで調節可能。●アルミニウム合金製センターキックスタンド。●回転式調節ノブでロック。●大きなアングルで安定性が向上。●スチール製キャップ付。●ヘキサレンチで固定。●ポリッシュ加工。

アロイセンター用



発注番号 026650 シルバー
¥1,200 (税抜)
長さ: 265mm
参考重量: 244g
20 ~ 28インチ対応

GT/FELT専用
NH-KF54SAJ



発注番号 026611 ブラック
¥2,000 (税抜)
長さ: 375mm
参考重量: 268g
700C 対応
●チェーンステーに専用の台座を装備しているフレームに対応。●GT トランセオシリーズ、FELT QX シリーズ (一部年式) に適合。

ミニベロ
アジャスタブル



発注番号 026675 ブラック
¥1,900 (税抜)
20 ~ 24用。



クランプ式センターキックスタンド



発注番号 026101 シルバー
026102 ブラック
¥1,500 (税抜)
●フレームクランプ式センターキックスタンド。
●700C ~ 24インチサイズ。

センターキックスタンド アロイ



発注番号 026103 ブラック
026104 シルバー
¥2,000 (税抜)
●センタースタンド台座があるフレーム用。
●700C ~ 24インチサイズ。

BBB

QUICKKICK KIDS | BKS-02
クイックキックキッズ



発注番号 **026686** ブラック
¥2,800 (税抜)
参考重量：194g
長さ：236mm
●脚の調節が簡単で、16"~24"の車輪に対応。●クイックリリースハブとナット止10mmシャフトハブに対応。●ディスクブレーキ方式のフレームにも取り付け可能。●耐久性と耐食性にすぐれたアルミニウム合金製。●クイックリリースシャフトの間に挟み込んで固定します。取り付けるには、平らなエンド形状でクイックリリースのシャフトのネジに余裕が必要です。●フレーム形状によって取り付けできない場合があります。

MULTIKICK | BKS-04
マルチキック



上下左右の3次元にステアが曲がり様々なチェーンステアに対応。
最大 380mm
チェーンステア
センター地面
発注番号 **026703** 4/5
¥3,600 (税抜)
26、29インチ、700C
*29インチは車種によっては非対応
●ほとんどのフレームに取付られるキックスタンド。●ステアの角度や長さを自由に調節できるので、ディスクブレーキ付きのフレームにも対応。●引っ掛かりが無いクイックフォールドメカニズムで折りたたみが簡単。●フレーム形状によって取り付けできない場合があります。

バイクをしっかりと支えるセンタースタンド CITYKICK | BKS-05
シティキック

発注番号 **026704**
¥1,900 (税抜)
対応：26~29"、700C
●26~29"に対応するセンタースタンド。●工具無しで長さを変更可能。●特殊な形状で高い安定感。●接地面の大きいコンポジット製フットレスト。

SIDEKICK | BKS-01
サイドキック

発注番号 **026691** ブラック 4/5
¥2,000 (税抜)
26、29インチ、700C
*29インチは車種によっては非対応
参考重量：289g
長さ：430mm
●引っ掛かりが無いクイックフォールドメカニズムで折りたたみが簡単。●安定した立体形状でバイクの転倒を防止。●ほとんどのスポーツバイクに対応する調節可能な脚とアングル。●耐久性と耐食性にすぐれたアルミニウム合金製。●フレーム形状によって取り付けできない場合があります。

アジャスタブルクランプ | BKS-01

発注番号 **026680** ブラック
026681 シルバー
¥800 (税抜)
●SIDEKICK (BKS-01) 用クランプ。
●シートステアへの取り付けブラケット。

*ブランドのロゴマークが変更になりました。カタログ掲載画像は全て新ロゴマークのデザインです。旧ロゴマークの製品が終了となり次第、順次新ロゴマーク製品へと切り替えさせていただきますので、アイテムやカラーによって新旧の製品が混在することをご了承下さい。ご注文いただいた製品につきましては、ブランドロゴの新旧をご指定いただくことは出来ません。予めご了承ください、ご理解くださいますようお願いいたします。

社員ブログ

クロスバイクにフルフェンダーを取り付ける
カスタム クラナxベルザ

こんにちは、自転車通勤担当のサキです。今回はFELTのベルザにクラナのフルフェンダーを装着してみました。クラナのフェンダーはアールが緩く、横から見ると薄く見えてスタイリッシュな商品です。樹脂をアルミでサンドイッチする特殊な製法だからできる形状ですね。取り付けに必要なボルト、ナット、ステーは一式セットになっていますので、ベルザには追加のパーツは必要ありませんでした。早速フロントフォーク側を取り付けます。結構タイヤとフォークのクリアランスが少なかったため、そのままだと30mm幅のクラナがベルザにぴったりでした。フォークエンド側もフェンダーステーを固定します。(リアホイール側作業)ベルザはシートステーブリッジのネジ穴が縦なので、穴あけ加工が必要になります。横に穴が開いているクロスバイクの場合は黒のブリッジが使えます。フェンダーをセットして、ネジ穴の位置をマークして、穴あけします。BB側のボルトはそのまま取り付けできます。前後フルフェンダーを取り付け完了しました。これで雨の日も安心ですね。

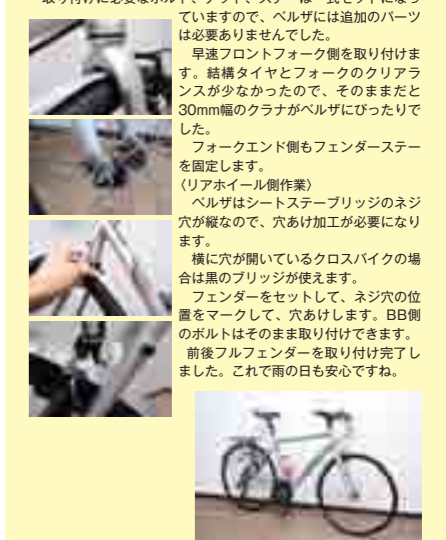

curana

- 発注番号 **365527** カルトスター
- 365530 キューバブラウン
- 365531 キューバホワイト
- 365536 マリンフラワー
- 365537 サクラフラワー



シーライト 700

¥5,800 (税抜)
サイズ：700x35mm

補修品

ボルト & パーツキット
発注番号 **365591**
¥1,500 (税抜)
各種取り付け用ボルトのセット。
*ステーは付属しません。

ステークリップ
発注番号 **365590**
¥450 (税抜)
フェンダー取付用
2個入り

フック
発注番号 **365592** 30mm
365593 35mm
365594 40mm
365595 45mm
365596 55mm
¥250 (税抜)
1個入り

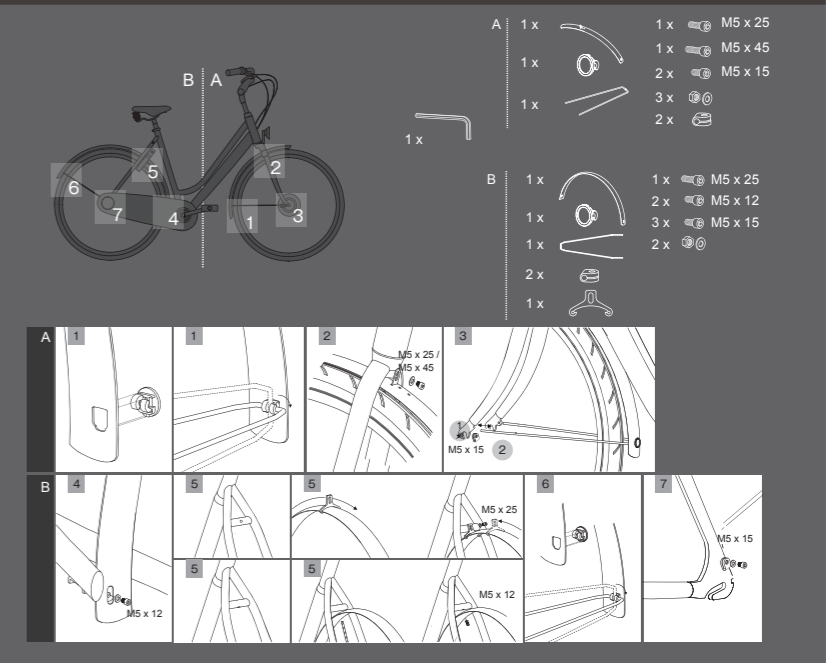

ベルギー生まれの高級フェンダー
curana
クラナ

1946年から約70年フェンダーを製造し続けてきた本物を目指す製造メーカー。全てベルギーの工場で最高の品質のフェンダーを製造しています。美しく耐久性の高い三層構造(アルミ/樹脂/アルミ)のフェンダーCliteはユーロバイクアワードを受賞。デザインと性能にこだわったヨーロッパブランドです。

Clite フェンダー
シーライト

ウルトラスリム、スタイリッシュ、軽量、強靭な最高級フェンダー。しなやかな樹脂をアルミ合金で挟み込む技術を採用。取り付けが簡単で傷にもねじれにも強い。

素材：アルミニウム
取り付け可能車種：フロントフォーククラウン、フロントフォークエンド、チェーンステアブリッジ、シートステーブリッジ、リアエンドそれぞれにねじが取り付け可能なフレーム。
セット内容：フェンダー本体(前後)、ステー固定ボタン(フェンダー側)、ステー(前後)、リア取り付けフック、ステンレスステー取り付けクリップ、M5ボルト(各サイズ)、M5ナット、M5六角レンチ。
EUの自転車安全規格EN14764に適合。



タイヤ幅適合表

フェンダー幅	C	インチ
30mm	20~28	1.0
35mm	28~38	1.0~1.3
40mm	35~42	1.3~1.6
45mm	42~48	1.75~1.95
55mm		2.0~2.2



シーライト 20 (ETRTO 406)

発注番号 **365500** 20x35mm シルバー
365501 20x35mm ブラック
365502 20x45mm シルバー
¥5,800 (税抜)

シーライト 26

発注番号 **365512** 26x45mm シルバー
365513 26x45mm ブラック
365515 26x55mm ブラック
¥5,800 (税抜)

シーライト 700

発注番号 **365521** 700x30mm ブラック
365522 700x35mm シルバー
365523 700x35mm ブラック
365524 700x40mm シルバー
365525 700x40mm ブラック
¥5,800 (税抜)



FELT

フェルトVRシリーズ用
フルフェンダー

VR フェンダーキット

発注番号 **365199**
¥5,800 (税抜)
●フェンダー本体と取り付けに必要なステー、ボルト類。●バイクとの一体感を追求したVR専用デザイン。



ボルト & ステーキット

発注番号 **365200**
¥2,400 (税抜)
●VRフェンダーの補修用ステーキット。





豊かなライフスタイルを提案する日本のスポーツバイクブランド

new

ダブルステー クロスバイクフルフェンダー



700C用

- 発注番号 **365550** ミラーシルバー **2,410**
¥4,100 (税抜)
 - 発注番号 **365551** グロスブラック **2,410**
¥3,600 (税抜)
- フェンダー幅：35mm



●前後両方とも2本ステーの固定力に優れたフルフェンダー。



●プラスチック素材で最高レベルの耐衝撃性を持つポリカーボネート素材を使用し、ハンマーで叩いても壊れません(アクリル素材の50倍)。

26インチ用

- 発注番号 **365552** グロスブラック **2,410**
¥3,600 (税抜)
 - 発注番号 **365553** ミラーシルバー **2,410**
¥4,100 (税抜)
- フェンダー幅：45mm



●前後の吊り金具はステンレス製なのでキャリアブレーキの共締めに対応。



●各種取り付けボルトが豊富で取り付けがスムーズ

24インチ用 ETRTO 507

- 発注番号 **365554** グロスブラック **2,410**
¥3,600 (税抜)
 - 発注番号 **365555** ミラーシルバー **2,410**
¥4,100 (税抜)
- フェンダー幅：45mm



【取り付け時の注意】

●吊り金具はプライヤーを使用して、フェンダー本体に合うように取り付け時に曲げてください。●ステーはダボ穴位置に合わせてカットしてご使用ください。●タイヤの幅はメーカーによって異なります。タイヤとフェンダーのクリアランスが十分にあるか確認してください。

フェンダー互換表

商品名	発注番号			
	365550 シルバー	365552 ブラック	365554 ブラック	365555 シルバー
ダブルステー クロスバイクフルフェンダー 700C×幅36mm	○	×	×	×
ダブルステー クロスバイクフルフェンダー 26インチ×幅45mm	×	○	×	×
ダブルステー クロスバイクフルフェンダー 24インチ×幅45mm	×	×	○	×
シェファードシティ	○	×	×	×
シェファード700C	○	×	×	×
シェファード26	×	○	×	×
シェファード24	×	×	○	×
スタイル700C	○	×	×	×
スタイル26	×	○	×	×
スタイル24	×	×	○	×
バスチャー	×	○	×	×
ソノマ700C	○	×	×	×
ソノマ650b	×	×	×	×
ベルザ50/40	○※1	×	×	×
フローム	△※2	×	×	×
VRアルミ	×	×	×	×
FRアルミ	×	×	×	×
アグレッサー	×	×	×	×
ハロマー	×	×	×	×
アバランチ	×	×	×	×
トランセオ	×	×	×	×
ヴィラージュ	×	×	×	×

●シルバーカラーはアルミ膜を透明のポリカーボネート樹脂でサンドすることで金属の質感を100%再現しながら、軽さと耐久性を両立。サングラスにも使用される透明度の高いポリカーボネートの性能を活かした設計です。

- 付属品 (各サイズ共通)
 M6×60：1本 (アルミフォーククラウン用)
 M6×45：1本 (スチールフォーククラウン用)
 M6×35：2本 (チェーンステー、シートステー用)
 M5×12：6本 (フレームダボ穴用)
 ステンレス吊り金具：1本 (シートステー用)
 M6用スペーサー×2(吊り金具位置微調整用)
 V型ステー：4本
 ステーキャップ：8個
 各ワッシャー、ナット

※1. FELTベルザスピード50への取り付け時、長い方のステーが後輪下側に来るようにセットしてください。
 ※2. タイヤサイズを35C以下に変更し、長いフォーククラウンボルト※(M5×70mm)が必要。
 ※ボルトの販売はございません。



MTBに最適な大型フェンダー

フェンダー
フェンダーデザイン
ファットガード



発注番号
19365290
¥3,900 (税抜)

- ハイスピード走行時にも効果的に雨や泥の飛散を防止。●ステアリングコラム固定でサスペンションフォークにも対応。●リアはシートポスト固定式。●リアは40mm微調整ができるアジャスター機能付き。●MTBやクロスバイクに最適。●前後セット。
- 推奨ホイールサイズ：26～29インチ、700C
- 推奨タイヤ幅：32～43C、1.5～2.125インチ
- 対応ステアリングコラム：18.5～34.5mm
- 対応シートポスト径：25～32mm

軽量で細身のクロスバイク用フェンダー

フェンダー
フェンダーデザイン
クロスバイクガード



発注番号
19365291
¥1,900 (税抜)

- 雨の日のクロスバイクやロードバイクに最適。●本体と取り付け金具が簡単に取り外せるクイックリリース式。●前後セット。
- 推奨ホイールサイズ：26インチ、700C
- 推奨タイヤ幅：23～38C、1.00～1.75インチ

タイプで選べるフェンダーセット! 通勤・通学の必需品!!

フェンダー
コンフォート用
フロント/リア

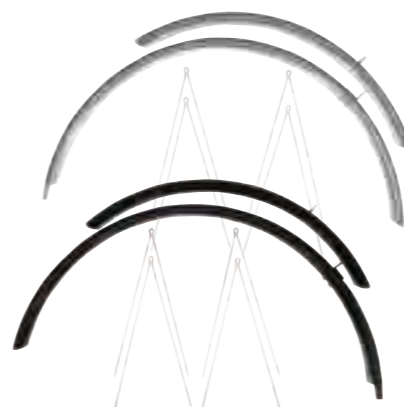

- 発注番号
19365270 シルバー
19365271 ブラック
¥2,800 (税抜)
- サイズ：700C
幅：48mm
重量：560g (700C)
樹脂製
●フレーム形状、サイズにより取り付けに加工が必要な場合があります。(工賃は含まれておりません)

フェンダー
リジット700C用
前後セット



- 発注番号
365131
¥2,500 (税抜)
- カラー：ブラック
幅：45mm
樹脂製/ラバーフラップ付き
●リアはフロント変速機に干渉しないショートタイプ調整可能なステー付き。●フレーム形状、サイズにより取り付けに加工が必要な場合があります。(工賃は含まれておりません)

フェンダー
26インチ用 フロント/リア



- 発注番号
19365250 シルバー
19365251 ブラック
¥2,800 (税抜)
- サイズ：26×1.75インチ対応
幅：50mm
重量：507g
樹脂製
●RITEWAYバイクバスチャーにも最適。●フレーム形状、サイズにより取り付けに加工が必要な場合があります。(工賃は含まれておりません)

フェンダー MTB 用前後セット

リジットフォーク用



- 発注番号
365122 ブラック
¥1,800 (税抜)
- フロント長さ/幅：370×100mm
リア長さ/幅：375×91mm
参考重量：345g (前後セット)
●樹脂製。●26インチ用。
●リジットフォーク対応。

フロントサスフォーク用



- 発注番号
365121 ブラック
¥1,800 (税抜)
- 380×85mm
280×85mm
360g (前後セット)
●樹脂製。●26インチ用。
●サスペンションフォーク対応。

気軽につけられるMTB用樹脂ショートフェンダー。Fサスは前つばがなくコラム挿入式、リジット用はブリッジ穴取付式なのでほぼ全ての自転車に装着可能です。

マッドガード リアフェンダー用

発注番号
365204
¥680 (税抜)

- カラー：ブラック
材質：PP
●サドルレールに差し込むだけで簡単に装着が出来る軽量マッドガード。
●幅広構造のため、路面からの跳ね上がりをしっかりガード。●ガード効果が高く、日々のトレーニング中に合う突然の雨にも対応可能。



new

BBB

※ブランドのロゴマークが変更になりました。カタログ掲載画像は全て新ロゴマークのデザインです。旧ロゴマークの製品が終了となり次第、順次新ロゴマーク製品へと切り替えさせていただきますので、アイテムやカラーによって新旧の製品が混在することをご了承下さい。ご注文いただいた製品につきましては、ブランドロゴの新旧をご指定いただくことは出来ません。予めご了承ください、ご理解くださいますようお願いいたします。

ロードレーサー用フェンダーの決定版 SLIMGUARD FENDERS | BFD-22

スリムガードフェンダー
発注番号 365322 [4.5]
¥8,437 (税抜)
●フロントフェンダーとリアフェンダーのセット。●アルミニウム製のシャフトで安定性を向上。●ブレーキボルトとクイックリリースアックスルへの取り付けで安定した固定力。●タイヤと一体化するマットブラックのスリムなデザイン。●泥と水はねから完全に保護。●フォークとタイヤのクリアランスが5mmあれば取り付け可能。●700×23~30Cまでのタイヤに対応。



ROADCATCHER II | BFD-04

ロードキャッチャーII
ダイヤル式で簡単とりつけ
変形しにくい補強
POP 品番 016676
ロードキャッチャー
発注番号 365348 [4.5]
¥2,000 (税抜)
対応：直径25.0~57.3mm
●エアロシートポストにも対応するアップデートバージョン。●リア用。●コンポジットマテリアル製。●リングフィックスクイックリリースシステム。●長くエアロダイナミックなデザイン。



クロスバイクやロードバイクに簡単取り付け ROADPROTECTOR

ロードプロテクター フロント/リア
補強入りで変形しにくい
BFD-21F
発注番号 365337 [4.5]
¥1,700 (税抜)
参考重量：52g
長さ：453mm
幅：46mm
BFD-21R
発注番号 365336 [4.5]
¥1,600 (税抜)
参考重量：40g
長さ：358mm
幅：46mm
POP 品番 016677
ロードプロテクター
●洗練されたデザインのロード用フロントとリア。●簡単なクイックリリース方式。●フェンダー本体を外すと取付金具がバイクに残ります。●水や汚れを防止。●コンポジットマテリアル製。



TPR素材のマッドフラップ付き26" MTBフェンダー

MTBPROTECTOR F | BFD-13F
MTBプロテクター フロント
発注番号 365300 [4.5]
¥2,800 (税抜)
ステアチューブの内径：18.5~25.4mm
●ツートーンのコンポジット素材。●特殊な設計のジオメトリーで汚れや水から最大限に保護。●サスペンションフォーク付の26インチMTBに適合。



MTBPROTECTOR R | BFD-13R

MTBプロテクター リア
発注番号 365301 [4.5]
¥3,200 (税抜)
●ツートーンのコンポジット素材製。●特殊な設計のジオメトリーで汚れや水から最大限に保護。●リングフィックスクイックリリースシステム。●シートポスト保護用ステッカー付属。●26インチMTBバイクと700Cのクロスバイクに適合。●直径25.0-34.9mmのシートポストに対応。



サスペンションフォーク用MTBフェンダー GRAND PROTECT | BFD-16F

グランドプロテクト
発注番号 365349 ブラック [4.5]
¥2,400 (税抜)
適合ホイール：27.5"、29"、(プラスサイズを含む)
適合フォークコラム：内径 18.5-34.0mm
●TPR製の先端が柔らかく安全性の高いMTBフロントフェンダー。●軽量で頑丈なコンポジット素材。●泥や砂から最大限ガードするための特別なデザイン。●ターンフィックスリリースシステム。



シートポスト用MTBリアフェンダー GRAND PROTECT | BFD-16R

グランドプロテクト
発注番号 365350 ブラック [4.5]
¥2,400 (税抜)
適合ホイール：27.5"、29"、(プラスサイズを含む)
適合シートポスト：直径 25.0-57.3mm
●TPR製の先端が柔らかく安全性の高いMTBリアフェンダー。●軽量で頑丈なコンポジット素材。●泥や砂から最大限ガードするための特別なデザイン。●リングフィックスクイックリリースシステム。●シートポスト保護用ステッカー付。



安全なライディングをサポートする27.5/29" MTBフェンダー

GRAND PROTECT F | BFD-14F
グランドプロテクト フロント
発注番号 365338 ブルー
365339 レッド
¥2,400 (税抜)



●TPR(熱可塑性ゴム)製マッドガード付MTB用フロントとリアフェンダー。●2色のデザインのコンポジット素材製。●工学的にデザインされた形状で泥や水の飛び跳ねを最大限ガード。

GRAND PROTECT R | BFD-14R

グランドプロテクト リア
発注番号 365341 ブルー
365342 レッド
¥2,800 (税抜)



安全性の高い先端素材

シティライド用フルフェンダー CITYGUARD | BFD-40

シティガード
発注番号 365344 20
365345 24
365346 26
365347 700C
¥3,400 (税抜)
幅：48mm(全サイズ同一)
●シティ向けの軽量フルフェンダーセット。●フレーム側のアイレットとブレーキボルトに固定。●ステンレス製のプレににくいステー。●頑丈なポリプロピレン製の本体。●取り付け金具付き。



RAINWARRIORS | BFD-01

レインウォーリアー
発注番号 365299 [4.5]
参考重量：80g(F) 120g(R)
長さ：490mm 幅：60mm(F)
597mm 幅：64mm(R)
適応サイズ：24"~26"
365287 [4.5]
参考重量：100g(F) 160g(R)
長さ：580mm 幅：63mm(F)
705mm 幅：69mm(R)
適応サイズ：26"~28" (700C)
¥2,000 (税抜)
●工学的にデザインされた形状で泥や水を防止。●コンポジットマテリアル製。●フロントとリア1組セット。●フレームに取り付けるためのボルトやナットが付属。



RAINPROTECTOR | BFD-25

レインプロテクター
発注番号 365310
¥2,200 (税抜)
適応サイズ26"~28" (700C)
●2色のコンポジットマテリアル製。●工学的にデザインされた形状で泥や水を防止。●大部分のバイクや大きめのタイヤにも装着可能。●固定用シートチューブクランプ付。●フロントとリア1組セット。●フレームに取り付けるためのボルトやナットが付属。
フロントサイズ
長さ：635mm
(金具前側240mm、金具後ろ側395mm)
幅：62mm
リアサイズ
長さ：810mm
(金具前側295mm、金具後ろ側515mm)
幅：62mm



軽量で耐久性の高いポリプロピレン製 FLEXFENDER | BFD-31

フレックスフェンダー
発注番号 365323
¥1,200 (税抜)
参考重量：38g
●フロントとリア用。●フロントフォークスタントオン(インナーチューブ)を守るエクストラカバー付。●フレームやフォークの摩擦を防止する保護層。●取り付け用ストラップ4本付属。



※画像の取り付け商品は旧ロゴ商品です。

MUDCATCHER XL | BFD-18

マッドキャッチャー XL
発注番号 365315 [4.5]
¥1,600 (税抜)
長さ：300mm
●ダウンチューブに装着するフェンダー。●テーパーデザインにより必要な場所を必要だけ保護。●柔らかいTPRフラップとのコンポジット。●エクストリームMTBライドにも対応。●エラストマーの固定バンドが付属。



MUDCATCHER II | BFD-03

マッドキャッチャー II
発注番号 365281 [4.5]
¥1,200 (税抜)
参考重量：76g
長さ：300mm
幅：90mm
●MTBダウンチューブ用フェンダー。●直径76mmまでのダウンチューブに対応。●コンポジットマテリアル製。●ハンドルの操作を妨げない固定位置。●2本のエラストマーストラップで装着。



ファットバイク用大型フェンダー

FATFENDER | BFD-35F
ファットフェンダー
発注番号 365324
¥1,600 (税抜)
●フロント用。●軽量で耐久性の高いポリプロピレン製のフェンダー。●ダウンチューブに取り付けるタイプのフェンダー。●デュレルエラストマー製のストラップで取り付け可能。●ファットバイク用のデザイン。
参考重量：106g



FATFENDER | BFD-35R

ファットフェンダー
発注番号 365325
¥2,400 (税抜)
●リア用。●軽量で耐久性の高いポリプロピレン製のフェンダー。●脱着が簡単なリングフィックスクイックリリースシステム。●角度調整機能。●ファットバイク用の幅広デザイン。
参考重量：186g



ライト

鍵

ベル

サイクルコンピュータ・カメラ

キックスタンド・フェンダー

ボトルケージ

カゴ・キャリア・バッグ

ハンドルバー

ステム

ハンドル周りパーツ

ヘッドセット

フォーク

BBB

フェンダー用補修パーツ

RINGFIX | BFD-90
リングフィックス



発注番号
365306
¥1,000 (税抜)
適合シートポスト径: 25.0~34.9mm
●BFD-04/13R/15R用ブラケット。●リングフィックスクイックリリース方式。●シートポストに素早く簡単に装着可能。

POSTFIX MINI | BFD-92
ポストフィックス



発注番号
653209
¥1,000 (税抜)
適合シートポスト径: 10.0~35.0mm
●ミニフィックスエアロリリース方式。●ブラケット部分は適合範囲が広いので、エアロシートポストを始め、様々な自転車の部位に取付け可能。●先端固定部はM5のボルト径に対応しており、アイデア次第で様々なパーツを取付け可能。

発注番号	商品名	用途	取扱価格
365275	マウンティングブラケット	BFD-21F用	¥600
365276	マウンティングブラケット	BFD-21R用	¥600
365277	ブラケット+10mmロングタイプ	BFD-21F/21R用	¥800
365305	マッドキャッチャーゴムストラップ2PCS	BFD-03用	¥800
365311	マウンティングブラケットセット 28/26 26/24 2009以降	BFD-01用	¥800
365312	ブラケット	BFD-13F用	¥800
365313	マウンティングブラケットセットリア	BFD-15R用	¥800
365314	マウンティングブラケットセットフロント	BFD-15R用	¥800



BBB

STAYGUARD M | BBP-12M
ステーガードM



発注番号
035627 ブラック
¥1,000 (税抜)
250×90×110mm
●特別なカットデザインで大部分のチェーンステーに適合。●高品質で丈夫なネオプレン素材でチェーンステーを保護し、チェーンによるキズを防止。●伸縮性のある素材なので完全にフィット。●ベルクロストラップでしっかり固定。



高耐久チェーンステーガード
STAYSKIN | BBP-21
ステースキン



発注番号
035646
¥1,200 (税抜)
サイズ: 260 x 50mm
●チェーンの傷からバイクを守るチェーンステーガード。●水や熱にも強いためどんな天候にも対応。●柔軟性が高い素材で平らな面でも取り付けが簡単。●強力な接着力で過酷な使用環境でも剥がれにくい。



CLEASKIN | BBP-57
クリアスキン

発注番号
035645
¥1,800 (税抜)
セット内容: 30mmパッド4つ
20×40mmパッド4つ
80×152mmスクエア1つ



BIKESKIN | BBP-51
バイクスキン

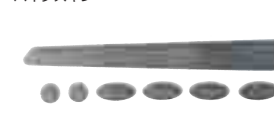

発注番号
035641 カーボンプリント
¥1,000 (税抜)
内容: チェーンステーガード×1、
30mmパッド×4、
20mmパッド×4



BIKESKIN | BBP-50
バイクスキン



発注番号
035630 透明 **4.5**
¥800 (税抜)
内容: チェーンステーガード×1、
30mmパッド×4、
20mmパッド×4



●パーツとの接触で発生するフレームのダメージを防止。●ステッカータイプで簡単に取り付け。●耐久性と耐熱性があり全天候型。●ステッカーシールのようなソフトタイプ。

ビッグサイズフレームガード
FRAMESKIN | BBP-61
フレームスキン



発注番号
035648
¥1,500 (税抜)
サイズ: 500 x 70mm
●フレームチューブやカットして様々な場所に使用できるビッグサイズフレームガード。●他社より厚みがあり、接着力も協力的なため、過酷な環境にも対応。

TUBESKIN | BBP-60
チューブスキン



発注番号
035643
¥1,400 (税抜)
サイズ: 50×500mm
参考重量: 40g
●厚い粘着性パッドがダウンチューブの塗装を泥や小石の跳ね上がりから保護。●厳しいコンディションでも強い粘着力で剥がれません。



※ブランドのロゴマークが変更になりました。カタログ掲載画像は全て新ロゴマークのデザインです。旧ロゴマークの製品が終了となり次第、順次新ロゴマーク製品へと切り替えさせていただきますので、アイテムやカラーによって新旧の製品が混在することをご了承ください。ご注文いただいた製品につきましては、ブランドロゴの新旧をご指定いただくことは出来ません。予めご了承ください、ご理解くださいますようお願いいたします。

cycle design

フレームプロテクター
チェーンステープロテクター

new



発注番号
035720
¥800 (税抜)
材質: ネオプレン
サイズ: 250×115×95mm
●伸縮性のあるネオプレン素材がチェーンステーにフィット。
●チェーン当たりによるキズを防止。

new



発注番号
035721
¥850 (税抜)
材質: ライクラ+ネオプレン
サイズ: 260×100×80mm
●チェーン当たりによるキズからチェーンステーを守るライクラ/ネオプレン素材のガード。●柔軟性が高い素材を使用しているため平らな面でもぴったりとフィット。

フレームプロテクター
プロテクタースキン

new

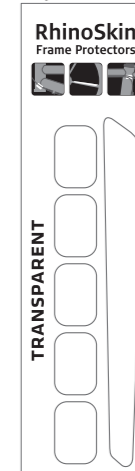

発注番号
035722
¥700 (税抜)
材質: TPU
サイズ: 225×24(14)×0.3mm×1枚
40×26×0.3mm×5枚
●プレーキケブル、チェーンステーなどパーツとの接触から発生するフレームへのダメージを防止。●透明でどんな色のフレームにも合います。

charge

CHIPPER CHAINSTAY PROTECTOR
チップチェーンステープロテクター



発注番号
035717 ホワイト/XL
¥1,000 (税抜)
フェイクレザーと衝撃吸収ネオプレン素材を組み合わせたチェーンステーガード。スチールフレーム用のスタンダードサイズとアルミフレーム用のXLサイズ。

FELT

チェーンプレートプロテクター

発注番号
035700
¥2,000 (税抜)
2011~2016 F シリーズ用、
2013~2016 Z シリーズ用

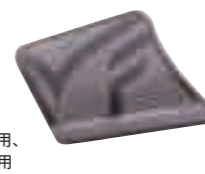

発注番号
035703 IA シリーズ用
035701 AR 2014~2019用
¥2,800 (税抜)



チェーンステーをチェーン脱落時のダメージから保護。ステンレス製裏面は粘着素材

ヘッドチューブプロテクター

new



発注番号
035702
¥1,200 (税抜)
TRI/TT Bayonet 用

BBB

FRAME PROTECTOR | BCB-171
フレームプロテクター



発注番号
035650 ブラック
¥3,600 (税抜)
●フレーム保護用ケーブルラップ。●フレーム塗装を保護。●シリコン製。●4-5mmハウジングに適合。●25個入り。

FRAME PROTECTOR | BCB-172
フレームプロテクター



発注番号
035651 ホワイト
¥3,600 (税抜)
●フレーム保護用ケーブルラップ。●フレーム塗装を保護。●シリコン製。●4-5mmハウジングに適合。●25個入り。

FRAME PROTECTOR | BCB-170
フレームプロテクター



発注番号
035649 ブラック
¥6,600 (税抜)
●フレーム保護用ケーブルラップ。●フレーム塗装を保護。●シリコン製。●1.8mmケーブルまで適合。●150×3個。

CAMELBAK®

PODIUMは、保温・保冷性、飲みやすさ、洗いやすさ、耐久性など、サイクリストが求める全てを備えた理想のボトルシステムです。ボトルを引っ張ったり、噛んだりする必要はありません。ボトルを押しても吸っても給水が出来ます。TRUTASTE POLYPROPYLENEとHYDRO GUARD加工を組み合わせた内部は嫌な臭いがゼロ。豊富なカラーバリエーションで、どんなバイクやウェアにも合わせていただけます。
※熱湯には対応いたしません。

4倍の保冷性能を持つポディウムアイス NEW

1 TRUTASTE™ WITH HYDROGUARD™

TruTaste™ ポリプロピレンと Hydro-Guard™ 加工を組み合わせた内部は臭い移りやカビの繁殖を抑えます。ボトル特有のニオイもありません。



2 4X COLDER

エアロジェルテクノロジーにより通常のボトルと比べて4倍の保冷性を保ちます。



3 OPTIMIZED CAGE FIT

新しい形状でさまざまなボトルケースに合う形状設計。簡単に抜き差しができます。

4 EASY SQUEEZE

ボトル本体がしなやかなので軽い力で押せます。他社保冷ボトルと握り比べた10人全員がやわらかくて飲みやすいと回答。



5 HIGH FLOW AND SELF SEALING

カバンに収納する時はバルブを回転させれば完全にロックが可能のため、こぼれる事はありません。セルフシーリングジェットバルブで自動開閉、開け閉めのストレスもありません。



6 100% FREE OF BPA, BPS AND BPF

健康に害を及ぼすビスフェノール A(BPA) やビスフェノール S(BPS)、ビスフェノール F(BPF) といった化学物質を使用していません。全ての CAMELBAK ボトルは第三者機関で安全性の認証を受けています。



7 CAP DISASSEMBLES FOR EASY CLEANING

キャップだけでなく飲み口も取り外しできるので簡単に洗えます。



SELF SEALING JET VALVE™

発注番号
18892125
ブラック

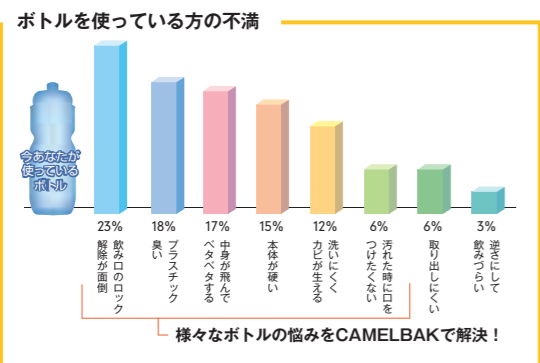
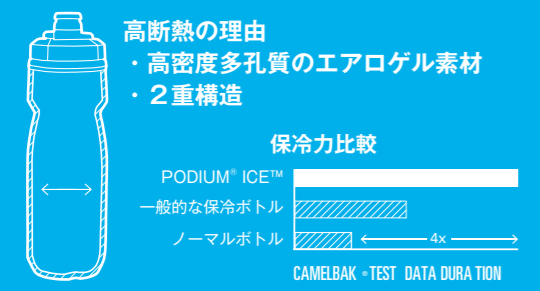

社員ブログ

アツアツのコーヒーが飲みたいなら キャメルバッグ ボトルシリーズ

<冬でもアツアツのコーヒーを！>
夏の救世主、保冷ボトルですが、冬でも出番ありますよ！寒さが厳しい日には、あたたかいドリンク飲みたくありませんか？なら入れちゃいましょうよ！

うっすら湯気が…（見えますか？） その温度85℃。お茶を入れるのに最高の温度なんです。が、気温4度近い状態で何分で冷めてしまうのか？
<実際に比較してみた>
通常の保冷性能 ポディウムテルと、その4倍の保冷性能を持つとされるポディウムアイス比べていきます！

まずお湯を入れた瞬間に違いが！「ポディウムテル」は、お湯によってボトルが温まり、ホッカイロのように暖かい！一方、「ポディウムアイス」は変化なし！熱が逃げない証拠。

結果：おいしく飲めるのはテルは1時間半まで！アイスは、2時間まで！
何分間の世界かと思ってきました。驚きです。30分経っても、ふうふうしないし飲めません！ノズルをロックして蓋を開けてタンブラーのように飲むといいと思います。（ノズルから飲んでみたらヤケドしました）

ボトルゲージにさしておけば、さっと飲めるのもボトルならではの。通勤や通学、朝練の終わりのブレイクにいかがですか？

エアロジェルテクノロジーによる従来比4倍の保冷性を持つボトル。620mlタイプ。

PODIUM® ICE™ NEW

21 OZ / .62L

¥3,600 (税抜)



発注番号
18892125
ホワイト/ブラック

18892126
ホワイト/ホワイト

18892127
ホワイト/レイクブルー

社員ブログ

いつまでも冷たいのにやわらかくて飲みやすい！ PODIUM ICE

坂バカプロモーションスタッフRYOです。みなさん、ボトルなに使ってますか？私はキャメルバッグのポディウムテルボトルを使い続けています。ポディウムボトルはつくりが丁寧で長持ちです。ですが、外観は薄汚くなってきています(´▽`)そろそろ新しいポディウムボトルにしようかな〜と。せっかくなんで通常の4倍の保冷力を持つというポディウムアイスにしてみました！
保冷ボトルというのは普通、本体の壁に保冷素材をはさむので硬くなってしまい、ライド中の水分補給のストレスになってしまいます。キャメルの保冷ボトルは、それが硬くない！下手な非保冷ボトルよりやわらかい！というのが売りで私も始めて使ったとき感動してしまいました。ですが、さすがにさらに保冷力の高いポディウムアイスは多少硬いんだろうな〜なんて思っていたんですが！ほとんど変わらない！これなら正直使わない理由がないです(´ロ´)
水分を体内に最も吸収しやすい温度は5〜15℃。知ってましたか？ただ冷たい方が美味しいから、ってわけではないんです。パフォーマンスを高めるためにポディウムアイスです。

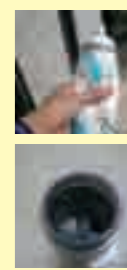

インサレーション機能により通常ボトルの2倍の保冷性。710mlタイプ。

PODIUM® CHILL™ NEW

24 OZ / .71L

¥1,950 (税抜)



発注番号
18892128
ブラック

18892129
カスタムブラック/ブラック
※グラフィック無し

18892130
ホワイト/ブラック

18892131
カスタムホワイト/ブラック
※グラフィック無し

18892132
ティール

18892133
レイクブルー

18892134
ファイアーレッド

18892135
ピンク/ウルトラマリン

インサレーション機能により通常ボトルの2倍の保冷性。620mlタイプ。

PODIUM® CHILL™ NEW

21 OZ / .62L

¥1,750 (税抜)



発注番号
18892136
ブラック

18892137
カスタムブラック/ブラック
※グラフィック無し

18892138
ホワイト/ブラック

18892139
カスタムホワイト/ブラック
※グラフィック無し

18892140
ティール

18892141
レイクブルー

18892142
ファイアーレッド

18892143
ピンク/ウルトラマリン

18892144
リフレクティブイエロー

CAMELBAK®

スポーツ給水ボトルの新しい姿。710mlタイプ。

PODIUM® NEW 24 OZ / .71L

¥1,500 (税抜)



スポーツ給水ボトルの新しい姿。620mlタイプ。

PODIUM® NEW 21 OZ / .62L

¥1,300 (税抜)



ライド中に泥はねしても飲み口が汚れない
キャップ付きボトル。620mlタイプ。

PODIUM® DIRT SERIES CHILL

¥2,400 (税抜)

21 OZ / .62L

NEW



ライド中に泥はねしても飲み口が汚れない
キャップ付きボトル。620mlタイプ。

PODIUM® DIRT SERIES

¥1,850 (税抜)

21 OZ / .62L

NEW



2倍の保冷性を持つボトル。余裕の大型750mlタイプ。

PODIUM® BIG CHILL™ 25 OZ / .75L

¥1,950 (税抜)



2倍の保冷性を持つボトル。小型の620MLタイプ。

PODIUM® CHILL™ 21 OZ / .62L

¥1,750 (税抜)



スポーツ給水ボトルの新しい姿。710mlタイプ。

PODIUM® 24 OZ / .71L

¥1,500 (税抜)



※クリアカラーの商品は画像とは異なり、中身が透けて見える透明な仕様です。

スポーツ給水ボトルの新しい姿。小型の620mlタイプ。

PODIUM® 21 OZ / .62L

¥1,300 (税抜)



社員ブログ

キャメルバッグのボトルだって油断大敵！
サイクルボトルのカビ対策

<ノズル&ボトルの底をよ〜く目を凝らして覗いてみてください！>
黒い物体ひそんでいませんか？それ「カビ菌」ですよ！お気に入りのドリンクもカビで台無し…そんな時！キッチン用の漂白剤でカビを撃退しましょう！ボディウムのイイトコ口は、キャップとノズルが外れます。この内部が1番キタナイです。

方法はいたって簡単。20倍程度に薄めた塩素系漂白剤で数分、漬け置きするだけで、カビ・ヌメリ・ニオイとおさらばです！
よくやってしまいがち、使用済みボトルを数日間放置プレー（苦笑）スポーツドリンクに含まれる糖分がカビを発生させる原因です。コマメな洗浄と定期的な漂白を！いつでもクリーンなボディウムで夏を乗り切りましょう！



ライト
鍵
ベル
サイクルコンピュータ・カメラ
キックスタンド・フエンダー
ボトル・ケージ
カゴ・キャリア・バッグ
ハンドルバー
ステム
ハンドル周りパーツ
ヘッドセット
フォーク

ライト
鍵
ベル
サイクルコンピュータ・カメラ
キックスタンド・フエンダー
ボトル・ケージ
カゴ・キャリア・バッグ
ハンドルバー
ステム
ハンドル周りパーツ
ヘッドセット
フォーク

CAMELBAK®

ポディウム フィットネス リプレースメントキャップ ブラック

発注番号
18852106
¥900 (税抜)
ポディウムボトル用交換キャップ。



NEW

社員ブログ

ポディウム チルボトル キャップの変色を白く戻す方法

こんにちは、自転車通勤担当のサキです。
楽らくて飲みやすいキャメルバックのポディウムチルボトルのキャップのメンテナンスについてご紹介いたします。
2年ぐらゐ使用するとちゃんと毎回洗っていても、飲み口の部分が黄色く変色してきます。
これはシリコン素材の宿命です...スマホのカバーなども、少しづつ黄色くなっていくのと同じ仕組みのようです。
実は洗っても取れない黄ばみが「酸素系漂白剤+紫外線」で綺麗になるんです。酸素系漂白剤と言えば、どこの家にもあるワイドハイターですね。
紫外線が当たりやすいように透明のガラスに入れて外へ2日ほど置いておきます。
左側が使用後、右側が使用前です。新品までいきませんが、見た目ではわかるほど黄ばみが取れました。
<ワイドハイターのデメリット>
ワイドハイターはさわやかなお花の香りがついていて、それがキャップに結構残ります。いろいろやりましたが、お花の匂いはなかなか取れませんでした。
そもそもワイドハイターは衣料用なので、水筒に使うことはメーカーは想定していませんので、食器用を使いましょう。無添加のやさしい酸素系漂白剤がおすすです。
黄ばんだポディウムボトルのキャップは酸素系漂白剤でキレイにしてからサイクリングへ!! 洗うのが面倒! という方は交換用キャップもご用意しております。

ポディウム リプレースメントキャップ

発注番号
18892041
¥900 (税抜)
旧ポディウムボトル用交換キャップ。



ポディウム マッドキャップ ブラック

発注番号
18852107
¥800 (税抜)
ポディウムボトル用バルブキャップ。ドロ汚れ等の防止に。



NEW

社員ブログ

汚れサヨナラ、CAMELBAKポディウムボトル専用キャップがイイ!

<使ってみたら意外と好印象でした>

どうしても気になるのが、走行中に付着するノズルの汚れ。砂埃や雨水だったり、いろいろな環境化にさらされます。そんな状態とわかっていても使わざるを得ないボトルの性。綺麗なノズルで水を補給したい!
今回は、ポディウムボトルにつける専用キャップのご紹介です! パッケージの裏面を確認すると、どうやらアウトドアブランドの「SEA TO SUMMIT」とのコラボ商品のようなです。素材はシリコン素材。汚れてもカンタンに洗えます。

取り付け方法は、ノズルにキャップの輪を適すだけ。通りにくい場合は、石鹸水をつけると入りやすいです。キャップは専用設計になっていてノズルにぴったりはまります。振動などで不意にキャップが外れるということはありません。これさえあれば、安心して補給出来ますね~泥が付きやすい、MTBライドにもいいですね!(SDA大満など)サイクリング、バッグに入れて持ち運び方はいかがでしょう?

ボトルブラシキット

発注番号
18852103
¥1,600 (税抜)
ポディウムボトル用クリーニングブラシ。

BBB

*ブランドのロゴマークが変更になりました。カタログ掲載画像は全て新ロゴマークのデザインです。旧ロゴマークの製品が終了となり次第、順次新ロゴマーク製品へと切り替えさせていただきますので、アイテムやカラーによって新旧の製品が混在することをご了承下さい。ご注文いただいた製品につきましては、ブランドロゴの新旧をご指定いただくことは出来ません。予めご了承ください。ご理解くださいますようお願いいたします。

軽量でホールド力の高いカーボンボトルケージ

FIBERCAGE | BBC-37

ファイバーケージ



NEW

発注番号
062113 マットブラック/ブラック

発注番号
062068 マットブラック/レッド
062069 マットブラック/ホワイト

¥4,800 (税抜)
参考重量: 24g
●軽量なユニダイレクションカーボン素材。●特殊な形状でケージへの収納がスムーズ。●アルミボルト付属。

サイドから取り出せるカーボンボトルケージ

SIDECARBON | BBC-38L/R

サイドカーボン



発注番号
062114 ライト
062115 レフト

¥4,800 (税抜)
カラー: マットブラック
参考重量: 29g
●ボトルケージ上部のスペースが無くて取り出せるので、フルサスペンションやサイズの小さなロードバイクに最適。
●軽量なユニダイレクションカーボン素材。●特殊な形状でケージへの収納がスムーズ。●アルミボルト付属。

サイドからボトルにアクセスできるデュアルコンポジット製ボトルケージ

DUAL ATTACK | BBC-40

デュアルアタック



NEW

発注番号
062066 ブラック/ダークグレー
062067 ブラック/ホワイト

発注番号
062070 ブラック/レッド
062071 ブラック/グリーン

¥1,800 (税抜)
重量: 42g。
●正面と横の2つの方向から簡単にボルトを取れるデザイン。●スモールサイズのフレームとフルサスペンションフレームに最適。●取り出し方向を右左で選択可能。●軽量な樹脂製。●2種類の樹脂素材を組み合わせボルトをしっかりと固定するオートアジャストブレックスシステム。●ステンレススチール製ボルト。

COMPCAGE | BBC-19

コンプケージ



発注番号
062058 ブラック
062059 ホワイト

¥1,400 (税抜)
参考重量: 38g
●ガラスファイバー強化コンポジットボトルケージ。●確実なボルトホルド。●ステンレス製取り付けネジが含まれています。

左右から出し入れできる最新ボトルケージ

DUALCAGE | BBC-39

デュアルケージ



発注番号
062116 ホワイト/ブラック
062117 ブルー/ブラック
062118 レッド/ブラック
062119 グリーン/ブラック
062126 オレンジ/ブラック
062127 ネオンイエロー/ブラック
062128 マゼンタ/ブラック

4/5
4/5
4/5
4/5
4/5
4/5
4/5

¥1,500 (税抜)
参考重量: 37g
●硬度の異なる樹脂を組み合わせ軽量ボトルケージ。●正面からだけでなくサイドからも出し入れしやすい形状。●柔軟性が高くあらゆるボルトを確実にホルド。●錆びにくいステンレスボルト付属。

FUELTANK | BBC-03

フューエルタンク



発注番号
062000 シルバー
062001 ブラック
062002 レッド
062004 ブルー
062005 ホワイト
062007 シャイニーブラック
062008 マットチタン
062065 グリーン

4/5
4/5
4/5
4/5
4/5
4/5
4/5

¥900 (税抜)
参考重量: 65g
●耐久性と防錆力にすぐれた軽量アルミニウム合金製。●T-シェイプデザインでボルトを確実にホルドする仕様。●スペシャルダンパーがひっかけ傷を防止。●ステンレススチール製ボルト。

アルミ素材

ECOTANK | BBC-01

エコタンク



発注番号
062016 シルバー
062017 ブラック

¥800 (税抜)
参考重量: 60g
●シンプルなスタンダードデザイン。●軽量なアルミニウム合金製。●取り付けネジは含まれません。

CO2HOLD | BBC-90

CO2ホルド



発注番号
062150 **4/5**

¥1,000 (税抜)
参考重量: 12g
●2本のCO2カートリッジ用マウント付6061アルミニウム合金製ブラケット。●ボトルケージの下に取り付け可能。●安全で手の届く場所にカートリッジを収納。

どこでも取り付け可能なボトルケージマウント

CAGEFIX | BBC-110

ケージフィックス



NEW

発注番号
062151

¥1,350 (税抜)
カラー: ブラック
●これを使えばボトルケージをどこでも取り付け可能(ブラケット2個付属)。●φ10~35mmに装着可。●ミニフィックスエアロクイックリリース方式。

ボトルケージボルト 100本入り

FRAME SCREWS | BBC-99

フレームスクリュー



発注番号
062129

¥2,200 (税抜)



しっかりとしたボトル固定力、軽量で耐久性のあるカーボンケージ

ボトルケージ
スタッフ カーボンケージ

new



発注番号
062103 マットブラック
062104 ホワイト
¥3,700 (税抜)
参考重量: 30g
●カーボンインジェクション工法を採用した軽量で、ボトル固定力のしっかりしたケージ。●ステンレス取付けネジが含まれています。



BOTTLE CAGE BOLTS ボトルケージ ボルト



ワッシャー付属でケージを傷つけない

7075 アルミ合金で軽量
アルマイト加工で耐食性が向上

発注番号
06210 シルバー
06211 ブラック
06212 レッド
06214 ブルー
06216 グリーン
06219 ゴールド

¥980 (税抜)
材質: 7075 アルミニウム合金
サイズ: 5 × 15mm
*ボルト 2本入り。

TORX SCREW 2PCS トルクスクリュー



発注番号
083040 シルバー
083041 ブラック
083042 レッド
083044 ブルー
083046 グリーン
083049 ゴールド

¥1,200 (税抜)
材質: 7075 アルミニウム合金
サイズ: M5 × 15mm, T25
参考重量: 2g (1本)
●ボトルケージ用ボルト。●トルクス採用によりネジの高さが低く、ボルトに傷がつく心配がありません。●ボルト2本入り。

社員ブログ

ボトルに傷つかない!!

いつのまにかボトルが傷だらけ!!
「犯人はこの飛び出たボトルか〜?!」っていうことを解決するボルト、あります。ボトルケージ専用ボルトです。素材は7075アルミ合金。「超々ジュラルミン」と呼ばれる最高強度を誇るアルミ素材です。萌えますね。
ああ〜!!ボトルと!ボトルが! (まぎらわしい) ぶつかって! 傷がつく!! ってことありますよね?



左が KCNC。右が普通のボルト。頭の高さが全然違います。

KCNCなら傷つきません!! 非常に低い頭ですが、高強度のアルミ合金と、接触面積の多いトルクスボルト (トルクスレンチが必要) のおかげで締めつけもバッチリです。そして美しい... ボトルのキズにお困りでも、ただのドレスアップにもおすすすめな素敵なボルト、いかがですか?

SEATPOST BOTTLE CAGE CLAMP

シートポストボトルケージクランプ



クランプ径	27.2mm	30.9mm	31.6mm	34.9mm
シルバー		063010	063020	
レッド		063012	063022	
ブルー	063004	063014	063024	
グリーン	063006	063016	063026	063036
ゴールド		063019	063029	063039
参考重量	30.4g		31.6g	
	¥4,400 (税抜)	¥3,200 (税抜)	¥4,400 (税抜)	¥3,200 (税抜)

対応シートポスト: 直径 27.2/30.9/31.6/34.9mm
●シートポストにボトルケージ台座を追加可能。
●6061 アルミ。●ステンレスボルト付属



RITEWAY BIKEより
便利なバスケットが新登場!

●クロスバイクに取り付けできるキャリア一体型フロントとリア用バスケット。●買い物した荷物や通勤バッグの収納に最適。●バスケット部分は軽量で錆に強いアルミ合金。●丈夫な人工ウッドパネルを底面に使用することで天然木に比べて高い耐久性。●カゴの高さを低くすることでブレーキレバーやワイヤーとの干渉が少なく、見た目もスタイリッシュ。●対応ホイールサイズ: 24インチ、26インチ、700C



フロント マットブラック



アーバンフロントバスケット

発注番号
013405 マットブラック
013406 シルバー
¥7,800 (税抜)

【バスケットサイズ】
外寸: 横380mm × 縦300mm × 高さ100mm
内寸: 横359mm × 縦278mm × 高さ89mm
参考重量: 1100g (ステア類を含まないバスケット単体)
各種取り付け金具が付属
耐荷重: 4kg
●Vブレーキピボットとフォーククラウンの穴を使用して取り付け。

<フロントバスケット>

●フォーククラウンに穴の無いフロントサスペンション付きクロスバイクやMTBには取り付けできません。●Vブレーキピボットボルトの無いロードバイクには取り付けできません。

リア シルバー

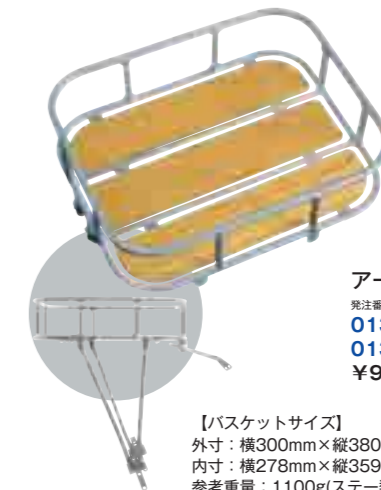

アーバンリアバスケット

発注番号
013403 マットブラック
013404 シルバー
¥9,800 (税抜)

【バスケットサイズ】
外寸: 横300mm × 縦380mm × 高さ100mm
内寸: 横278mm × 縦359mm × 高さ89mm
参考重量: 1100g (ステア類を含まないバスケット単体)
各種取り付け金具が付属
耐荷重: 8kg
●シートステアダボとリアエンドダボを使用して取り付け。

<リアバスケット>

●シートステアダボとリアエンドダボの無い自転車には取り付けできません。●ディスクブレーキ付きモデルへの装着にはキャリア側を約25mm外側にオフセットさせるパイプスペーサーと長い取り付けボルトが必要になります。(弊社にて取扱いがございません)

バスケット互換表

	発注番号	013403 マットブラック	013405 マットブラック
		013404 シルバー	013406 シルバー
	商品名	アーバン リア バスケット	アーバン フロント バスケット
RITEWAY	シェファードシティ	○	○
	シェファード 700C	○	○
	シェファード 26	○	○
	シェファード 24	○	○
	スタイル 700C	○	○
	スタイル 26	○	○
FELT	バスチャー	○	○
	ソノマ 700C	×	×
	ソノマ 650b	×	×
	ベルザ 50/40	×	○
GT	プローム	×	×
	VR アルミ	×	×
	FR アルミ	×	×
	アグレッサー	×	×
	パロマー	×	×
フォーク	アバランチ	×	×
	トランセオ	×	×
	ヴィラージュ	×	×

【使用上の注意】

●耐荷重以上の荷物を載せないでください。●本製品は道路の段差などの衝撃が加わった場合、荷物が飛び出る可能性があります。必要に応じてストラップなどで固定してください。●走行前に取り付けが確実にされているか確認してください。1か月に1度は各ボルトに緩みが無いか点検してください。弊社は破損や荷物の飛び出しによる荷物、自転車本体、事故に関する賠償責任は負いません。





ヨーロッパのライフスタイルをあなたに

BASIL®

spread the cycling joy

BASIL ヒストリー
1970年初頭、創業者であるニコ・ヴァン・バルヴァレンは自転車の販売をしながら、様々なバスケットの制作をしていました。美しく丈夫なカゴは地域で愛され、代々自転車店を家業としてきたニコはそのつながりを活かしてヨーロッパ全土のサイクリストにバスケットやバッグを届けるようになったのです。
BASILの由来は創業者の名前「NicovanBalveren」と、創業した場所の「SIL volde」という地名を合わせたものです。

Basil Buddy

愛犬とともにサイクリングに出掛けられる犬用バスケット

反射材を使用したリフレクティブコード。



簡単に着脱を行える「MIKシステム」を採用。アダプタが付属するため、MIKシステムに対応していないキャリアにも取り付けが可能です。



※キャリアは付属しません。



BASIL SPACE FRAMES

スペースフレーム

発注番号 **014311**
¥3,800 (税抜)
ブラック
Buddy用

発注番号 **014239**
¥6,000 (税抜)
ブラック
ブルー用

●走行中の飛び出しを防ぐ、ペット用のバスケットを覆うスペース・フレーム。

Discover our Wicker Baskets

BASIL PLUTO FRONT BASKET XL

ブルー フロントバスケット XL

発注番号 **014262** ヴァーニッシュドナチュラル
¥19,800 (税抜)
最大積載量：15kg
サイズ：50×37×20cm (幅×奥行×高さ)
●小型犬の散歩に最適なフロントバスケット。●1976年から続く、BASILの籐かご製造技術を受け継ぐペット用バスケット。●かご本体とフットクッション、フレーム取付金具がセット。●フレームへはEDO holderを使用してヘッドチューブに固定します。●ヘッドチューブへの固定には上下30mm、外径30~50mmのスペースが必要になります。●別売のスペースフレームを使用すればペットの飛び出しを防止できます。



※上部のスペースフレームは付属しません。

BASIL SWING

スウィング

発注番号 **012270** ナチュラル
¥12,000 (税抜)
サイズ：42×29×24cm (幅×奥行×高さ)
●リアキャリアに取り付け可能な籐製かばん。●そのまま持ち運びしても違和感のないデザイン。●取り付けは付属のフックを引っかけるだけの簡単な仕組みを採用。



Discover our Rattan Look Baskets



BASIL CENTO RATTAN LOOK

セント ラタン ルック

発注番号 **014249** ナチュラルブラウン
¥9,200 (税抜)
サイズ：42×29×21cm (幅×奥行×高さ)
●リア用バスケット。●人口ラタン製。●水濡れに強い全天候型。●固定式(金具付属)。



Basil Robin

BASIL ROBIN ロビン

発注番号 **014266** プラスゴールド
014267 マットブラック
014268 シルバークラウド
014269 パウダーピンク
¥6,980 (税抜)
素材：スチール
最大積載量：10kg
サイズ：31×47×25cm (幅×奥行×高さ)
対応アクスル径：12mm/13mm
●バスケットとステーがセットになったクルーザー用前かご。●スタイリッシュなワイヤー素材。●フロントハブナットと共締めで使えるマウントステー付属。●ハブナットとフォーククラウンに固定。
*クイックリリースには取り付けできません。



Basil Serious Transport

オランダで人気のフロントキャリアにピッタリなカゴ

●フロントキャリアに取り付けるラック。●MIKマウント機能付き。●最大積載量はフロントキャリアによります。

簡単に着脱を行える「MIKシステム」を採用。アダプタが付属するため、MIKシステムに対応していないキャリアにも取り付けが可能です。



※キャリアは付属しません。



BASIL CRATE S

クレート S

発注番号 **014278** ブラック
014280 シルバークラウド
014281 フェイドブラッサム
¥4,300 (税抜)
容量：25ℓ
サイズ：40×29×21cm (幅×奥行×高さ)

BASIL CRATE M

クレート M

発注番号 **014279** ブラック
¥4,600 (税抜)
容量：33ℓ
サイズ：40×33×25cm (幅×奥行×高さ)

BASIL CRATE L

クレート L

発注番号 **014277** ブラック
¥4,900 (税抜)
容量：50ℓ
サイズ：50×36×27cm (幅×奥行×高さ)

カゴパーツ

BASIL FLOWER GARLAND
フラワーガーランド



発注番号
014215 フーシア
014217 ホワイト
014219 レッド
¥1,100 (税抜)
長さ: 170cm

BASIL FLOWER GARLAND
フラワーガーランド



発注番号
014308 タンジェリン
¥1,800 (税抜)
●リング型の花飾り。●あなたの自
転車を鮮やかに彩ります。●バス
ケットに巻きつけてカスタマイズ。

BASIL DAHLIA FLOWER
ダリア フラワー



発注番号
014216 ローズ
¥320 (税抜)
014304 ラベンダー
014305 イエロー
014306 ミントグリーン
¥350 (税抜)

●ハンドルバーやフレームに簡単に取り付け
られるクリップ式の花飾り。

BASIL FLOWER
フラワー



発注番号
014218 フーシア
014220 ホワイト
¥320 (税抜)
●あなたの自転車のバスケットを
鮮やかに彩ります。●メッシュの
バスケットに対応。

Basil KF

BASIL KLICKFIX ADAPTER PLATE
クリックフィックス アダプタープレート



発注番号
014310 ブラック
¥1,000 (税抜)
●CLICKFIX(クリックフィックス)システムのプラケッ
トに、BASILのバスケットやバッグを取り付けられる
ようにするアダプター。

Basil BasEasy System

バスケットを様々な自転車に安全に取り付けできる数種類の画期的なブラケットシステム。フロントへのチャ
イルドシートの取り付けなども考慮したブラケットは、スポーツバイク、折りたたみ自転車、電動自転車など、
ほとんど全ての自転車に取り付け可能です。さらに BAS EASY CARRIER RACK を使用することで HOOK
ON SYSTEM と BASIL HOOK 採用のリアキャリア用バッグをフロントに取り付けることも可能です。

BASEASY II STEMHOLDER
バスイージーII システムホルダー

22mmから26mmのステム、
もしくはヘッドチューブに対応

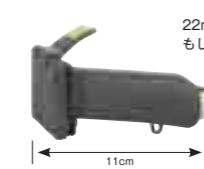

発注番号
014222 ブラック
¥2,800 (税抜)

●BasEasy-system 対応バスケット用ブラケット。●
クイルステムまたはヘッドチューブに取り付け。●簡単
にバスケットの脱着が可能。●直径 22-26mm のクイル
ステムに対応。●別売りの太いバスイージー用バンドに
交換すれば、ヘッドチューブにも取り付け可能。



RITWAY

パニアバッグを 10cm 後ろに装着できるリアキャリア



パニアバッグ対応オフセットリアキャリア

発注番号
020150 ブラックパウダーコーティング

¥4,900 (税抜)
対応オーバーロックナット寸法: 130-135mm
対応ホイールサイズ: 700C / 27.5" / 26" / 24"
寸法: 天板長さ 438mm
天板幅: 105mm
サイドフレーム上下幅: 240mm
キャリアダボ穴~天板上部: 327~370mm (調節可)
●クロスバイクにパニアバッグを取り付けた時に困る、「かかとにバッグ
が当たる」「バッグがホイールに巻き込まれる」を解消する設計。●10cm
キャリアを後方に伸ばすことでバッグとかかとのクリアランスを確保。●
キャリアのサイドフレームを後端下側まで広げることでバッグのホイール
接触を回避。●さらにクロスバイクからMTBまで幅広い車種に対応す
るため、シートステー側のステーは80mmと170mmの2種類を同梱。●
ステーは曲げて角度調整も可能なため、フィット感を高めることができ
ます。●軽量で錆に強いアルミ素材。



キャリア互換表

	発注番号	020150
	商品名	パニアバッグ対応 オフセットリアキャリア
RITWAY	シェファードシティ	○
	シェファード 700C	○
	シェファード 26	○
	シェファード 24	○
	スタイル 700C	○
	スタイル 26	○
	スタイル 24	○
	バスチャー	○
	ソノマ 700C	○
	ソノマ 650b	○
FELT	ベルザ 50/40	○
	ブローム	○
GT	VR アルミ	×
	FR アルミ	×
	アグレッサー	○
	パロマー	○
	アバランチ	○
	トランセオ	○
	ヴィラージュ	○



BASIL®

Basil Portland Front Carrier

BASIL PORTLAND EDGE AROUND
ポートランド エッジア라운드



発注番号
020115 シルバー
020117 マットブラック

¥11,000 (税抜)
最大積載量: 10kg 26インチ~700Cに対応
サイズ: 42.5×34.5×6cm
●直径12/13mmのナット止めシャフト専用。●上部はプレーキャリアバネ穴を使って固定。

社員ブログ

こんにちはライトウェイプロダクツジャパン カ
スターサービス カマタです。バジルのフロント
キャリア、「ポートランドエッジア라운드」のこ
紹介です。
<ヒカヒカ>
金属製で光沢が印象的だ
ですが、アルミフレームになっ
てとても軽いです。
<荷物固定用のベルト>
ボタンで脱着可能なベルトが
付いています。カゴと違って
深さのないキャリアなので、荷
物を載せてベルトで固定します。市販の盗難防止
ネットみたいのを買って使うのもよさそうです。
バジルのロゴが入ったラベルも取り外し可能で
す。
<ナット止めハブ専用>
ナット止めタイプのハブ専用なので、ハブの部
分の取付穴が広く約13ミリあります。

<自己責任>
私のバイクはQR仕様なので、自己責任で丁度いい
ペーサーをこしらえて取付を行いました。ここでBBB
ホイールフィックスの番書。このスペーサーを挿
んで、BBBのホイールフィックスを使って固定。ホイ
ールフィックスは4ミリのアーレンキーを使って固定が
出来るのでホイールの脱着を頻繁にしないようなバ
キには向いていますね。
上部はフエンダーなどを取り付ける
穴を使って固定します。水平位置を出
した後に写真中央左寄りに見えるボ
ルトで固定します。
<この浅さが良い>
カゴだと入れるモノの形や大きさが
ある程度限定されてしまいますが、こ
れなら幅の広いものやみ出るモノも
ざっくりのつけてベルトで固定して運
べてしまいます。素材はアルミなので
取付した後も重くなったという感じ
がしません。クラシカルな仕上げがバ
イクの高級感をアップさせます。自転
車に乗る時の荷物とお悩みの方。ぜひこちらも選択肢
に加えて頂けると幸いです。

cycldesign

折り畳み式ワイドリアキャリア
フォールディングワイドリアキャリア



発注番号
020763 ブラック
¥7,800 (税抜)
対応サイズ: 26" ~ 29" リア用
参考重量: 900g
●大型の箱を積載しても安定する 420mm 幅の荷台。●荷台は折り畳んで一般的
な 130mm 幅にすることも可能。●ワンタッチ機構。

キャリア
クイックリリース ロックキャリア



発注番号
020762 ブラック
¥4,000 (税抜)
対応 OLD: 130/135mm
対応ホイールサイズ: 700C
最大積載量: 25kg
参考重量: 780g
●キャリアダボの無いロードバイクや MTB に取り付け可能なクイックリリース
キャリア。●専用の 9mm クイックリリースを使用してフレームにキャリアを固定。
●ディスクブレーキキャリアバネがあっても取り付け可能なデザイン。●軽量のアル
ミフレームに耐久性のあるパウダーコーティング塗装。

Basil Front Carrier

BASIL FRONT CARRIER L
フロントキャリアL

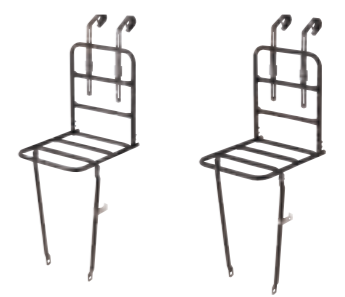

発注番号
020104 ブラック
020106 マットブラック

¥5,500 (税抜)
最大積載量: 10 キロ
●強靭で大きなフロントキャリア。●ナット止めのフロントアク
スルとハンドルバーで固定。●ハンドルバー径 21-31.8mm に対
応。●ヘッドランプ台座付。●クイックリリースハブには取り付
けできません。

キャリアパーツ

BASIL CRATE-MOUNTING SET
クレート マウンティングセット



発注番号
020112
¥1,200 (税抜)
●CRATE や DENTON などフロントキャリアに取り付けるた
めの金具。●カゴ内側にネジが露出しないため、荷物を傷つ
けません。●取り付け金具3個入り。



Thule Pack'n Pedal™

Tour Rack

ツアーラック

発注番号
020433
¥16,800 (税抜)
参考重量: 990g
積載可能物: 上部にパニアバッグ、バックパック、ドライバッグ、テントなど*1、サイドに Thule Pack'n Pedal™ バッグシステムを取り付け可能。
最大積載量: 10kg(フロント)/11kg(リア)*2
対応車種: MTB、ロードバイク、クロスバイク、小径車*3

●MTB、ロードバイク、クロスバイクに取り付け可能なキャリアシステム。●フロント&リア共用でほぼ全てのバイクにも対応。●ラバー加工グリップにより、荷重に対するラックのズレを防ぎ、サイクルフレームを保護。●リフレクターやリアライトが取り付け可能。●固定ベルトのリリース機構を改良。●荷物がかかると干渉しないようにデッキ位置を調整できます。
*1 ドライバッグ等はロープで固定します。
*2 車体側の強度はバイクによって異なります。軽量アルミフレームやカーボンフレームへの取り付けはフレームにダメージを与える可能性があります。車体への補償はございません。特にオフロード走行時は操作性を確保するため、積載量を3kg程度としてください。荷物が多くなるとコントロール性が失われて危険です。
*3 一部取り付けできない車種もございます。



Side Frames

サイドフレーム



発注番号
020432
¥4,800 (税抜)
Thule Pack'n Pedal™ Tour Rack 用のパニアバッグのホイールへの干渉を防ぐフレーム。Thule 専用バッグ使用時は使う必要はありません。



Basket

バスケット



発注番号
020435
¥9,800 (税抜)
容量: 26.5L
重量: 1200g
高さ×幅×奥行: 39 × 20 × 30cm
●多目的に使えるスタイリッシュなサイクルバスケット。●フロント/リアのラックにしっかり装着できて、大きな収納力を発揮します。●大小問わずさまざまなアイテムを安全に運べる、軽量バスケット (レジ袋2つ程度まで対応)。●一般的な工具を使って簡単に取り付け/取り外し可能。●フロントまたはリアにあるラックのデッキ/レールに装着可能 (ラックは別売)。●アルミ素材のアクセントが効いた、上質で長持ちするデザイン。●Thule ラックにベストフィットするのはもちろん、他のあらゆるラックに使用可能。

キャリアパーツ

Handlebar Mount

ハンドルバーマウント



発注番号
020450
¥8,400 (税抜)
●2つのバッグを同時に取り付けられるブラケットシステム。ハンドルを最大限活用できます。●ブラケットの位置を自由に変更可能。
参考重量: 340g



カーボンフレームのVR5にもリアキャリアを装着できます。画像のリアキャリアはP.59 RITEWAYのアーバンリアバスケット。



リアキャリア アダプターキット



発注番号
020503
¥6,800 (税抜)
VRスルーアクスル専用
●キャリアアダプターのないフレームにキャリアを取り付けることが可能。●シムとスペーサーが付属。



Basil Bohème



BASIL BOHÈME ポエム

発注番号
012471 ジェイド
012472 インディゴ
012473 ヴィンテージレッド
¥16,000 (税抜)
容量: 35L (ペア)
サイズ: 35×15×31cm (幅×奥行×高さ)
●エレガントなクロスバイク用ダブルバッグ。●リアキャリアの左右に取り付け。
●撥水性の高いポリエステル素材。●バックル式トップカバー。



p.62 RITEWAYのオフセットキャリアがおすすめ

Basil Wanderlust



BASIL WANDERLUST DOUBLE BAG

ワンダーラスト ダブルバッグ

発注番号
012468 チャコール
012469 アイボリー
012470 ヴィンテージレッド
¥9,800 (税抜)
容量: 35L (ペア)
サイズ: 35×15×31cm (幅×奥行×高さ)
●エレガントなクロスバイク用ダブルバッグ。●リアキャリアの左右に取り付け。
●撥水性の高いポリエステル素材。●バックル式トップカバー。

Basil Triangle & Star



BASIL STAR DOUBLE BAG

スター ダブルバッグ

発注番号
012465 グレー
012466 ピンク
¥9,800 (税抜)
容量: 35L (ペア)
サイズ: 35×15×40cm (幅×奥行×高さ)
●エレガントなクロスバイク用ダブルバッグ。●リアキャリアの左右に取り付け。
●撥水性の高いポリエステル素材。●バックル式トップカバー。



BASIL®

Basil Sport Design

BASIL SPORT DESIGN TRUNK BAG
スポーツデザイン トランクバッグ

発注番号
012479 ブラック
012480 グラフホワイト
¥16,500 (税別)
容量：7-15L
サイズ：36×26×43cm
●防水仕様。●LEDなど取付け可能なベルトループ。●拡張可能なサイドポケット。●ショルダーベルト。●MIKシステム付。



New

Basil GO

BASIL GO DOUBLE BAG
ゴードブルバッグ

発注番号
012474 ソリッドブラック
012475 デニムブルー
¥12,000 (税別)
容量：32L (ペア)
サイズ：35×14×33cm (幅×奥行×高さ)
●シンプルモダンなクロスバイク用ダブルバッグ。●リアキャリアの左右に取り付け。●バッグの外側に小物を収納できるポケット。●撥水性の高いポリエステル素材。●バックル式トップカバー。



発注番号
012476 グレー
New

p.62 RITEWAYの
オフセットキャリアが
おすすめ

Basil Tour

●600 デニールのポリエステル製撥水加工。●フロントに丸みを持たせて強化したダブルバイクバッグ。●2つのジッパー付サイドポケット、ソフトフリンギン素材使用のカバー、前サイドに2本のリフレクター。

BASIL TOUR XL ツアー XL

発注番号
012293 ブラック
¥9,500 (税別)
容量：40L (ペア)
サイズ：34×17×34cm
(幅×奥行×高さ)



BASIL TOUR ツアー

発注番号
012291 ブラック
¥7,600 (税別)
容量：26L (ペア)
サイズ：32×12×32cm
(幅×奥行×高さ)



BASIL TOUR SINGLE
ツァー シングル

発注番号
012272 レフト
012273 ライト
¥7,000 (税別)
カラー：ブラック
容量：17L
サイズ：34×15×33cm (幅×奥行×高さ)
●リアキャリアの片側に取り付けるバッグ。●ポリエステル素材。●両サイドにリフレクターを装備。



社員ブログ

脱着は0.5秒!

坂バカプロモーションスタッフRYOです。大学時代、サイクリング同好会で全国各地を旅していた私は、少なくとも5種類のサイドバッグ・パニアバッグを本格的に使った経験があります。ですがこの「ツァーシングル」ほど、脱着が楽なバッグには出会ったことがありません。プラスチックの反発力を活かしたシンプルな構造には目からウロコです。固定力はガッチリということはありませんが、決して外れることはありません。むしろシンプルな構造ゆえ、脱着することはなさそうです。バッグの前方部分は、ペダリング時の干渉を避ける形状になっています。これが、そのまま四角形だと結構当たる場合があるんですよ〜
とにかく、バッグを付けた外し外しを繰り返す人にオススメ! 形状も防水性もよく考えられていますよ!

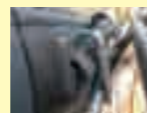

Basil Forte

New

BASIL FORTE

フォルテ
発注番号
012477 ブラック
012478 ブルー
¥12,500 (税別)
容量：35L (ペア)
サイズ：41×15×43cm
●ダブルバイクバッグ●非常にタフで防水加工の施されたポリエステル素材+ターポリン。●アジャストベルト、ユニバーサルブリッジシステム。



Basil Big Black Bags

「普段使いにぴったりの ヘビーデューティーなパニアバッグ」

●バイク用ダブルバッグ。●裏面に防水加工を施したポリエステル素材。●夜間の安全性を高める反射素材。●スポーツバイクはもちろん、低重心で安定するため、小径車やチャイルドシート付きの自転車にもおすすめ。●別売りのキャリアアエクステンダーを使用すればチャイルドシートとバッグの干渉を防ぐこともできます。



BASIL MARA マーラ

発注番号
012256
¥3,800 (税別)
カラー：ブラック
容量：26L (ペア)
サイズ：35×12×31cm (幅×奥行×高さ)
参考重量：780g

BASIL MARA XL マーラ XL

発注番号
012257
¥5,400 (税別)
カラー：ブラック
容量：35L (ペア)
サイズ：34×13×34cm
(幅×奥行×高さ)

BASIL MARA XXL
マーラ XXL

発注番号
012258
¥6,400 (税別)
カラー：ブラック
容量：47L (ペア)
サイズ：35×18×36cm
(幅×奥行×高さ)



社員ブログ

BASILのパニアバッグ、どれがおすすめ?

BASILのパニアバッグの中の「GO DOUBLE BAG」と「MARA XL」を比較してみました。スペックはGO DOUBLE BAGが32L、MARA XLが35Lとどちらも大容量です。

リュックで30L~35Lという、山小屋泊まりの1泊~2泊の登山向けですね。MARAの方がシンプルな作りになっていて、GO DOUBLE BAGの方が厚手な作りになっています。ベルトの素材はMARAの方が太い糸で編まれていて、分厚くなっています。

キャリアサイドの固定方法は同じ。ベルクロ方式のベルトが付いています。これはがっちり固定するというより、はずれたりはたついたりしないようにするための補助的なベルトだと思います。シッカリ止めた場合は別途ベルトを買い足した方がいいと思います。

MARAの細かい部分を見ていきます。底にはプラスチックの板が入り、大容量を支えてくれます。深さは約32センチ。裏地は防水仕上げの生地になっているので、高い防水性になっています。フタの隙間から雨は入り易い構造になっていますが、生地から雨がしみ込むことはなさそうです。小雨でゆっくり走るならバッグ単体でもOKかもしれません。大雨の場合は隙間から雨が入って来ます。

続いてGO DOUBLE BAG。こちらのバッグは生地自体が防水仕様になっていないので、雨が降ってしまうと中まで水がしみ込んでしまう可能性が高いです。底部分には堅いパネルが入っていて、空気や蒸気を排出する穴が付いています。雨がしみ込んでしまった時には水抜きにもなるかもしれませんが、生地自体に防水性がないので、雨の日の単体での使用はお勧めしません。別途レインカバーを使うなど対策が必要です。後面にはメッシュのポケットが付いているので、小物入れだけでなく、リアライトを入れて光らせることもできます。

(まとめ)
総合的に考えて、おすすめなのは「MARA XL」です。ポイントは①生地自体の防水性②バッグ自体の収納性③価格 MARAはGOの半分以下。両者ともにキャンプツーリングで使うとすると、絶対に必要になるのが、レインカバーですが、BASILブランドでラインナップされていないのが残念。THULEのカバーなどをつつか、雨にぬれると困る衣類などは防水バッグに入れてパニアに入れるかして使うかなさそうです。秋のツーリングシーズンのパニアバッグ選びの参考にできれば幸いです。

BASIL MARA 3XL
マーラ 3XL

発注番号
012338
¥9,300 (税別)
カラー：ブラック
容量：52L (ペア)
サイズ：35×20×40cm (幅×奥行×高さ)



BASIL MALAGA マラガ

発注番号
012292
¥6,000 (税別)
カラー：ブラック
容量：13L
サイズ：32×13×29cm (幅×奥行×高さ)
●リアキャリアに取り付け可能なバッグ。●ポリエステル製。●書類を入れるのに便利な長方形。



BASIL®

Basil Urban Dry



BASIL URBAN DRY DOUBLE BAG

アーバンドライダブルバッグ

発注番号

014270 ソリッドブラック

014271 シグナルレッド

¥17,800 (税別)

容量：50L (ペア)

サイズ：36×17×42cm (幅×奥行×高さ)

- 防水性の高いスタイリッシュなドライパニアバッグ。●IPX3の防水性能。
- ターポリン素材を溶着することで水の浸入を防止。●左右2個セット。



p.62 RITEWAYの
オフセットキャリアが
おすすめ



Basil Portland



BASIL PORTLAND SLIMFIT DOUBLE BAG

ポर्टランドスリムフィット

発注番号

012461 ダークレッド

¥22,000 (税別)

容量：24L/29L(トップカバー拡張時)(ペア)

サイズ：32×11×35cm (幅×奥行×高さ)

- バッグを2つに分けて、シングルバッグとしても使用可能。



BASIL PORTLAND SLIMFIT MESSENGER

ポर्टランド メッセンジャー

発注番号

012457 クレーム

012458 ダークレッド

¥19,000 (税別)

容量：16L/20L(トップカバー拡張時)

サイズ：38×13×31cm (幅×奥行×高さ)

- ポーチに入ったレインカバー付属。●ワンタッチでリアキャリアに取り付けできるフック付属。



THULE

Thule Pack'n Pedal™

スウェーデンの機能的なバッグ & キャリアシステム

Commuter Pannier

通勤用 パニア



発注番号

013510 ブラック

¥19,800 (税別)

容量：18L

高さ×幅×奥行：59×40×14cm

参考重量：1500g

防水性：IPX5

その他付属品：Thule Tour Rack用ブラケットとマグネットアタッチメント、一般キャリア用ユニバーサルブラケット、大径キャリアパイプ用アタッチメント

- 通勤に最適な通勤用バッグ。●15インチまで対応するノートパソコン用インナーポケット。
- Thule Pack'n Pedal Tour Rackに完璧にフィット(一般的なキャリアにも取り付けできます)。
- 特許取得のキャリア取り付けフック収納システム。
- Tour Rackを使用すればバイク側へのアタッチメントは不要。
- 微調整可能なコンプレッションシステムで荷物の量に合わせて本体を調整可能。
- メッセンジャースタイルで背負えるストラップ付属。

Shield Pannier (Pair)

シールド パニア (ペア)

Large ラージ

発注番号

013518 コバルト

013519 シャルトリュース

013526 ブラック

¥19,000 (税別)

容量：24L×2個

高さ×幅×奥行：43.2×33×15.2cm

参考重量：1100g (片側)

Small スモール

発注番号

013521 コバルト

013522 シャルトリュース

013527 ブラック

¥16,000 (税別)

容量：14L×2個

高さ×幅×奥行：31.1×25.4×14cm

参考重量：900g (片側)



- 素材：420 デニールナイロン
- 防水性の高いドライバッグ。●溶着縫製とロール式のクローザーでIP64クラスのシールド性能。●IP64：外来固形物に関しては粉塵が中に入らない最高グレードの防塵性と、あらゆる方向からの飛まつによる有害な影響がない防水性能。●装着が簡単なフック & マグネットシステム。
- フロントとサイドパネルには特殊な高反射プリントを施し高い視認性。●テールライトアタッチメント付き。(ライトは含まれません) ●小物を収納できるインナーポケット。●本体のハンドルと取り外しできるショルダーストラップでバイクを降りた後も使いやすい。●THULE ツアーラックに最も使いやすいデザインですが、一般的なダボ止めタイプのキャリアにも対応。●左右ペアのセット。



社員ブログ

自転車通勤に感動のパニアバッグをどうぞ

こんにちは、自転車通勤担当のサキです。まずは取り付け。バッグの裏面に可動式のフックがついており、指をかけているケーブルを引くと、フックが開いてキャリアに固定できます。この機能のおかげで、ワンタッチで取り外しができる点が自転車通勤にオススメのポイントです。

バッグ本体には金属プレートが入っていて、バッグ下部はキャリアに取り付けたマグネットパーツで固定されます。マグネットは結構強力で、カッチリくっついてます。肝心のバッグとしての性能を見ていきましょう。スペックは片側24L×2個なので、合計48L。パニアバッグとしては大型の部類です。バッグ内部はシンプルですが、自転車側にポケットが合計3つあります。場所が固定

されているので、家に帰って鍵を探そうとして、バッグの中を探してもなかなか出てこない! なんていうイライラから解消されます。

上の蓋は本体を丸めてバックルで固定します。バックルがかなり伸びるので、左の写真のようにバッグの上まで荷物を入れて固定できます。これならスーパーの買い物かご1つ分が余裕で入ります。左右合わせれば2個分が一気に運搬できます。

グローバルロードやクロスバイクで自転車通勤をしている人には是非使って欲しい防水パニアバッグです。

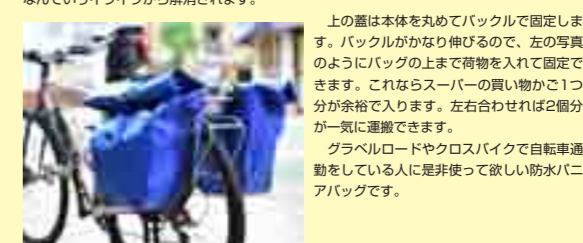
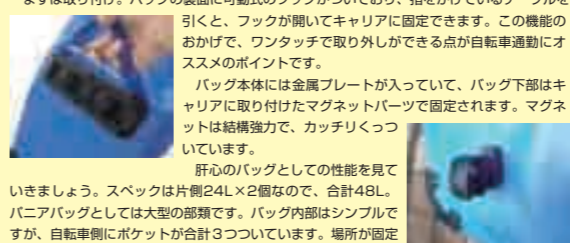

THULE

Tote トート



発注番号 **013524** ブラック
 ¥14,800 (税抜)
 容量: 26.5L
 高さ×幅×奥行: 40×38.5×16.5cm
 参考重量: 1270g
 防水性: IPX3
 その他付属品: Thule Tour Rack用ブラケットとマグネットアタッチメント、一般キャリア用ユニバーサルブラケット、大径キャリアパイプ用アタッチメント
 ●買い物に最適なアーバントートバッグ。●Thule Pack'n Pedal Tour Rackに完璧にフィット(一般的なキャリアにも取り付けできます)。●特許取得のキャリア取り付けフック収納システム。●Tour Rackを使用すればバイク側へのアタッチメントは不要。●メッセンジャースタイルで背負えるストラップ付属。●左右兼用。

社員ブログ

バックペダル トートバッグをインプレッション

こんにちは、自転車通勤担当のサキです。今回はバックペダル(PACKNPEDAL)のトートバッグを実際に使ってみます。

<取付は普通のキャリアでもOK>
 バックペダルの純正キャリア以外でも取付可能です。マグネット式なのでキャリアを選ぶと思われがちですが、普通のミノウラさんやニッターさんのキャリアでも100%の力を発揮してくれます。

キャリアの下部にマグネットパーツを固定するだけです。このパーツはバックペダルツアールック用の太いタイプと普通のキャリア用の細いタイプが付属します。今回はバックペダルに使用したので、太いタイプを使用しました。

<バッグの固定は一瞬>
 コードを引っ張ればフックが回転し、水平になります。そこにパイプを差し込んで、コードを離せば上側の固定完了。下側は強力マグネットなので、何もせずにくっきます。

<お買い物の時はショルダーバッグへ>
 バックペダルのトートバッグはフックが回転して中に落ちます。

付属のショルダーストラップを使う時に金具が体に当たらないための機能です。

<小物入れも充実>
 半透明のポケットとジッパー式の小物入れがあります。

<長物も入ります>
 フロアポンプのような長い物もジッパーを開ければ運べます。大根やゴボウを買っても安心ですね。

<安定性が抜群>
 下側がマグネットで固定されているので、ストラップで縛る方式に比べると、車体を振ってもバッグが揺れにくいです。乗り比べてみると、かなりスムーズに走っていると感じました。

クロスバイクでお買い物に行く方は是非トートバッグを使ってみてください。

クローズドバイクでお買い物に行く方は是非トートバッグを使ってみてください。

クローズドバイクでお買い物に行く方は是非トートバッグを使ってみてください。

クローズドバイクでお買い物に行く方は是非トートバッグを使ってみてください。

クローズドバイクでお買い物に行く方は是非トートバッグを使ってみてください。

スタイリッシュなバイク専用バックパック

Commuter Backpack

通勤用バックパック



発注番号 **013523**
 ¥24,000 (税抜)
 サイズ: 38 × 17 × 60cm
 参考重量: 1160g
 容量: 21L
 素材: 500 デニール コーデュロイナイロン
 防水性能: IPX4
 ●特殊な反射プリントで夜間の視認性を向上。
 ●テールライトアタッチメント。

1. EVA 素材のバックパネルは高い通気性で暑い時期も快適。
2. 全天候に対応する IPX4 の防水性能。ロールトップカバーで水の浸入を防止。
3. U 字ロックを収納できるポケット。
4. ヘルメットアタッチメント付属でヘルメットを確実に収納。
5. 立体的な衝撃吸収スペースを装備しサングラスやカメラなどの貴重品を保護。
6. レインカバー付属。
7. 15 インチのノートパソコンに対応する取り外し可能なスリーブ。



Trunk Bag

トランク バッグ



発注番号 **013515**
 ¥13,400 (税抜)
 容量: 11L
 重量: 550g
 高さ×幅×奥行: 36.5 × 32.5 × 14cm
 防水: IPX4

素材: 高強度 TPU コーティングナイロン (PVC フリー)
 ●防水性を備えた手軽なトランクバッグ。●フロント/リアのあらゆるラックに取り付け可能です。●防水性能に優れたロールトップ構造と溶接シームで、大切なギアをしっかり保護。●セーフティライトを収納してそのまま使用できる、便利な外側の半透明ポケット。●便利なキャリアハンドルを兼ねたロールトップ構造の開口部。●装着はシンプルな面ファスナー式。●しっかりとラックに固定され、素早い取り付け/取り外しが可能。●2つの Thule サイドバッグの間に完全フィットする設計。Thule ラックにベストフィットするのはもちろん、他のあらゆるラックでも使用可能。

社員ブログ

運搬を! PACK'N PEDAL の「トランクバッグ」

車業界で長らくトランスポーターたちから絶大な支持を集めてきた「Thule」。そのノウハウをスポーツバイクに応用。ついにトランクとなるリアバッグを送り出してきました。

取付はいたって簡単。前後2本のベルクロでキャリアに固定するだけ。段差をわざと下りたりしましたが、しっかりと固定され微動だにしませんでした。

バッグの入り口はロールトップ構造。バッグ素材と相まって、素晴らしい防水性能を発揮。突然の雨にも行きずりの雨にも荷物だけを守ってくれます。

気になる内側は、余計な仕切りではなく、シンプルに11Lもの荷物を収納します。壁がしっかりしていて、形が崩れないのもいいですね。外側にはチャックのついたポケットも。薄い物しか入りませんが、小銭やお札入れにぴったりです。

前後にポケットも口を開けて待っています。リア側のポケットは半透明。ライトを点けたまま入れて夜の視認性UP!

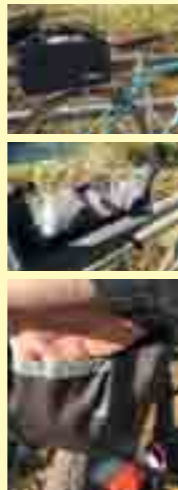

SERFAS

大容量、防水、多機能パニアバッグ

バッグ PANNIER

パニア



発注番号 **013953** ブラウン
013954 ブラック/チャコール
 ¥5,400 (税抜)
 サイズ: 32×38×13cm (18L×2)
 参考重量: 1074g
 素材: 300D ポリエステル

※セーフティライトは付属していません。

●蓋部はフリップトップ方式採用 (シングルバックル×2付)。●ナイロン製手掛け用取っ手×2付。●バッグ角部補強及び背面部バックパネル付。●セーフティライト取付けループ付。●リフレクト機能付サーファスロゴおよびリフレクティブセーフティストライプ。●フラップ部ジッパー付ポケット。●リアキャリアアMount対応●防水素材採用。



p.62 RITEWAYのオフセットキャリアがおすすめ

バッグ PANNIER

パニア



発注番号 **013952** ブラック/チャコール
 ¥4,500 (税抜)
 サイズ: 32×38cm (22L)
 参考重量: 784g
 素材: 300D/1680D ポリエステル

●蓋部はロールトップ方式採用 (シングルバックル付)。●バッグ角部補強及び背面部バックパネル付。●セーフティライト取付けループ付。●ボトル保持用伸縮ネット付。●リフレクト機能付サーファスロゴ●防水素材採用。

BASIL

Basil Miles

BASIL MILES TOPCASE

マイルズ トップケース



発注番号 **014273** ブラックスレート
 ¥9,800 (税抜)
 容量: 7L
 サイズ: 19×32×19.5cm (幅×奥行×高さ)

●クラシックなキャリアバッグ。●キャリアの上に取り付けて着替えやアクセサリを収納。●内部に防水性を高めるポリエステルのロール式インターバッグを装備。●ショルダーベルト付属。●IPX3の防水性能。



THULE

Shield HandleBar Bag

シールドハンドルバーバッグ



発注番号 **013525**
 ¥12,800 (税抜)
 容量: 7.5L
 高さ×幅×奥行: 16 × 25.4 × 22cm

●クリアポケットにスマートフォンや地図を収納し、いつでも確認ができます。●IP54レベルの防水・防塵機能。●視認性を高める反射材を使用。●フロントライトを取り付けられるアタッチメント付き。●側面のメッシュポケットに補給食などの収納が可能。※ライトは付属しません

BBB

様々なキャリアに対応する防水パニアバッグ

PORTOVAULT | BSB-132

ポートバウト



発注番号 **013159**
 ¥9,800 (税抜)
 容量: 20-30L
 サイズ: 32cm×50cm×22cm (幅×高さ×奥行)

●ロールトップ式の防水加工パニアバッグ。●縫い目が無い高周波溶接加工のシール。●16mm径までのバーに取り付けできるマウンティングシステム。●前後両側にリフレクター付。●バッグ内側に書類やノートを保護する仕切り付。

BBB

RAINCOVER | BSB-96
レインカバー



発注番号
013164 イエロー
¥1,900 (税抜)
●防水性のレインカバーでCARRIERBAG (BSB-95) とBACKPACK (BSB-94) に適合。●鮮やかなカラーで安全性に配慮。

THULE

Seat Bag
シートバッグ



発注番号
013509
¥3,800 (税抜)
容量: 0.75L
高さ×幅×奥行: 17×9×10cm
参考重量: 140g
●巻き取りタイプのサドルバッグ。●収納、取り出しに便利な巻き取りタイプ。●ベルクロストラップでどんなバイクにも取り付け可能。

※ブランドのロゴマークが変更になりました。カタログ掲載画像は全て新ロゴマークのデザインです。旧ロゴマークの製品が終了となり次第、順次新ロゴマーク製品へと切り替えさせていただきますので、アイテムやカラーによって新旧の製品が混在することをご了承下さい。ご注文いただいた製品につきましては、ブランドロゴの新旧をご指定いただくことは出来ません。予めご了承ください。ご理解くださいますようお願いいたします。

BBB

サドルと一体化するデザインサドルバッグ
CURVEPACK | BSB-13
カーブパック



発注番号
013183M ¥3,200 (税抜)
発注番号
013177M ¥3,200 (税抜)
発注番号
013176L ¥3,400 (税抜)

サイズ: M (520cm³)、L (690cm³)
●サドルのレールに直接固定できるT-バックルシステム。●内部が青色なので収納時に識別が容易。●防水式のロックジッパーを採用し、高い防水性。●LEDライト用ストラップ付。●バッグを固定させるシートポスト用ラバーストラップ付。

使い勝手の良いハイグレードサドルバッグ
STOREPACK | BSB-12
ストアパック



発注番号
013181M ¥2,800 (税抜)
発注番号
013182L ¥3,200 (税抜)

サイズ: M (640cm³)、L (750cm³)
●サドルのレールに直接固定できるT-バックルシステムで簡単に着脱。●内部が青色なので収納時に識別が容易。●防水式のロックジッパーを採用し、高い防水性。●LEDライト用ストラップ。●ラバー製シートストラップで安定感がアップ。

固定力の強いサドルバッグ
EASYPACK | BSB-31
イージーパック



発注番号
013185S ¥2,700 (税抜)
発注番号
013186M ¥3,200 (税抜)
発注番号
013187L ¥3,800 (税抜)

サイズ: S (370cm³)、M (640cm³)、L (750cm³)
●内部が青色なので収納時に識別が容易。●防水式のロックジッパーを採用し、高い防水性。●LEDライト用ストラップ付。●バッグを固定させるシートポスト用ラバーストラップ付。

サドル下にフィットするベルクロ式サドルバッグ
SPEEDPACK | BSB-33
スピードパック



発注番号
013189S ¥2,200 (税抜)
発注番号
013190M ¥2,400 (税抜)
発注番号
013191L ¥2,800 (税抜)

サイズ: S (360cm³)、M (520cm³)、L (690cm³)
●カーブを描く形状で自然に装着できるサドルバッグ。●ブルーの内面で収納物を確認しやすい。●テイルライトを装着できるストラップ。●後部に視認性を高めるブラックの反射ストラップ。●付け外しが簡単なベルクロストラップ●レーサーパンツとシートポストへのダメージを軽減するラバー製シートポスト固定バンド

RACEPACK | BSB-14
レースパック



発注番号
013180 マットブラック
013188 マットホワイト
¥2,600 (税抜)
サイズ: 1250×80×350mm(長さ×幅×高さ)
容量: 270ml

●簡単なストラップシステムはサドルにピッタリフィット。●自転車で装着していることが目に見えないくらいの特長なデザイン。●ロード用タイヤチューブとタイヤレバーを入れられるサイズ。

社員ブログ

世界一スマートなロードバイクサドルバッグ

ご紹介するのは…BBB RACEPACKです。デザインはシンプル。オールブラックにBBBのロゴが映えていて悪くないんじゃないでしょうか？走行中の機材トラブル対処に必要なものはすべてここに収まります。(ポンプは除きます)。私は、ここに収まる以上のツールが必要ならトランクにあったことはほとんどありませんよ。チューブ、タイヤレバー×2、パッチ、アレンキー5mm、アレンキー4mm、ボタン電池。すべて問題なく収まります！

きれいなシルエットの秘密 その1。バッグのパネルには型崩れを防ぐパッドが仕込まれています。このパッドが、サドルのレールにしばりつけた状態でもバッグのシルエットをキレイに保つ役割を果たしています！

きれいなシルエットの秘密 その2。特設レールに装着するので、サドルと一体化したような見た目。さらにバッグがサドルのど真ん中に収まるように特別なストラップの構造になっているんです！

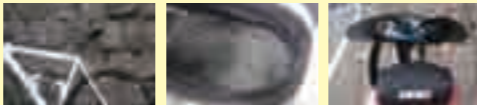

SERFAS

サドルバッグ
MONSOON WATERPROOF
モンスーンウォータープルーフ

発注番号
013233 ブラック
013234 レッド
013235 ブルー
¥3,400 (税抜)
容量1.19リットル
大きさ: 奥行き16.5cm×高さ6.4cm×幅11.4cm
●完全防水のモンスーンバッグは持ち物を安全に、ドライに保ちます。●ロールトップとゴムを組み合わせた開口部で出し入れがラクラク。●バイクを離れる場合にも、簡単に取り外しができるクイックリリースブラケットが付属。●反射ロゴでナイトライドも安心。



サドルバッグ
RD-2 MEDIUM
シートロード ミディアム



発注番号
012985 ブラック
¥3,000 (税抜)
参考重量: 99g
大きさ: 191×57×51mm
最大容量: 86.4cm³
●防水表面加工。●夜間の安全を確保する後側のリフレクター付。●ストラップはテールライトのホルダーも兼用。●キーリング収納。

cycledesign

バイクパッキング用サドルバッグ
バイクパッキングサドルバッグ

発注番号
013946 ¥4,400 (税抜)
サイズ: (S) 34×10×15cm
容量: 5.1L
013947 ¥6,900 (税抜)
サイズ: (M) 48×11.5×14cm
容量: 7.7L
013948 ¥7,900 (税抜)
サイズ: (L) 53×13×16cm
容量: 11L



ブラック
●シートポストとサドルレールとの2点で確実に固定。●ロールアップ式で高い防水性。素材: 210D ナイロン

バイクパッキング用ハンドルバーバッグ
フレームバッグ
ハンドルバーバッグ

発注番号
013945 ブラック
¥5,400 (税抜)
素材: 600Dポリエステル+TPU
サイズ: 400×170×170mm
容量: 11.5L
●ハンドルバーにストラップで固定するバッグ。●2本のストラップで確実に固定。●ロールアップ式で高い防水性。



ボルトオンタイプのトップチューブバッグ
フレームバッグ
エヴァフレームバッグ

発注番号
013943 ブラック
¥3,200 (税抜)
素材: 1200Dポリエステル
サイズ: 200×70×80mm
重量: 95g
●フレーム上部のボルトに固定するタイプのフレームバッグ。●ボトルケージボルトのピッチ(64mm)であれば、トップチューブ以外にも取り付け可能。●ねじピッチの微調整機能。●フレームに優しい表面素材。●内部の整理がしやすい伸縮バンド内蔵。



エアロサドルバッグ



発注番号
013930
¥2,650 (税抜)
サイズ: 150×65×125mm
容量: 0.3L
●マジックテープ仕様、工具なしで簡単に取付け可能。●防水ジッパー仕様。

バイクパッキング用フレームバッグ
フレームバッグ
トップチューブバッグ



発注番号
013944 ブラック
¥4,800 (税抜)
推奨フレームサイズ: 410mm~470mm
(数値はフレーム内側のヘッドチューブ~シートチューブまでの距離)
素材: 500Dターポリン
サイズ: 395×145mm
容量: 2.1L
●トップチューブ下部に固定するフレームバッグ。●4本のストラップで確実に固定。●内部に小物用ポケット。●防水ジッパー。

BBB

※ブランドのロゴマークが変更になりました。カタログ掲載画像は全て新ロゴマークのデザインです。旧ロゴマークの製品が終了となり次第、順次新ロゴマーク製品へと切り替えさせていただきますので、アイテムやカラーによって新旧の製品が混在することをご了承ください。ご注文いただいた製品につきましては、ブランドロゴの新旧をご指定いただくことは出来ません。予めご了承ください、ご理解くださいますようお願いいたします。

直接スマホ操作可能なトップチューブバッグ(サイドポケット付)
TOPTANK X | BSB-19

トップタンク X

発注番号
013137
¥8,200 (税抜)
サイズ: 11×16×20cm
重量: 208g
容量: 1.5L



NEW

●7インチサイズまでのスマホ使用可。●ブルーの内装で中が見やすい。●トップチューブマウント専用設計。●サイドポケットには小物、メイン部にはカメラ、財布、補給食など積載可。●ベルクロストラップ留め。●防水仕様。

直接スマホ操作可能なトップチューブバッグ
TOPTANK | BSB-18

トップタンク

発注番号
013138
¥4,700 (税抜)
サイズ: 8.5×9.5×20cm
重量: 136g
容量: 0.75L



NEW

●7インチサイズまでのスマホ使用可。●ブルーの内装で中が見やすい。●トップチューブマウント専用設計。●カメラ、財布、補給食など積載可。●ベルクロストラップ留。●防水仕様。

スタイリッシュデザインのトップチューブバッグ
FUELPACK | BSB-17

フューエルパック

発注番号
013401
¥3,900 (税抜)
サイズ: 21×5.5×8cm
容量: 550cm³

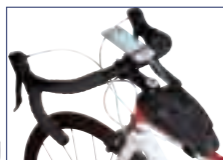

●トップチューブに取り付けるバッグ。●ベルクロを上部に使い、開閉が簡単。●エネルギーバー、財布、カギ、カメラを収納する大きな収納スペース。●内部に2つのメッシュポケット、キーハンガーとケーブルポート。●外側のメッシュポケットは素早く出し入れ可能。●地図やルートマップ用の透明カバー。●滑りにくい素材を底部に使用。●ブラックリフレクティブサイドグラフィック。

テントやドライバッグを自由に取付けできる
ハンドルバーハーネス&専用バッグ
FRONT FELLOW | BSB-141

フロントフェロウ

発注番号
013134
¥8,000 (税抜)
キャリアバッグ: 60×150cm (10L)
ハーネス: 28×16×16cm
重量: 305g



●軽量のナイロン製ハンドルバーハーネスと全天候型キャリアバッグ。●3か所の固定ポイントで走行中も荷物が安定。●キャリアバッグのクイックリリースバックルはハーネスにパーフェクトにフィット。●ブレーキシフターとケーブルへの接触を防ぐハンドルスペーサー付。●従来のドライバッグまたはロールタイプのテントにも対応。●取り外し可能なショルダーストラップ付10L全天候型キャリアバッグ。

ベルクロ仕様でバー、ステム部を中心にどこにでも取付け可能なポーチ
BARBUDDY | BSB-20

バーバディ

発注番号
013139
¥3,200 (税抜)
サイズ: 150×80×80mm
重量: 72g



NEW

●ポーチの使い方は、ボトル・補給食・財布・カギなどアイデア次第。●2本のベルクロで取付け簡単、しっかり付きます。●ブルーの内装で中が見やすい。●ウォッシュ可能な素材。

テントやドライバッグを自由に取付けできる
大型サドルバッグ型ハーネス&専用バッグ
SEAT SIDEKICK | BSB-143

シートサイドキック

発注番号
013136
¥9,800 (税抜)
キャリアバッグ: 60×10×200cm (10L)
ハーネス: 28×16×16cm
重量: 450g

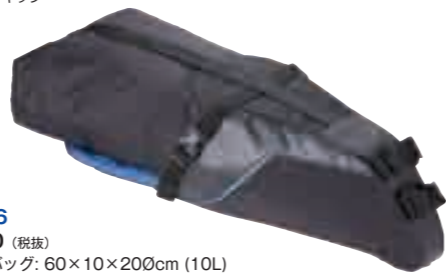

●軽量のナイロン製シートハーネスと全天候型キャリアバッグ。●サドルレールとシートポストを利用して簡単に取付け可能。●クイックリリースバックル一つでキャリアバッグをハーネスに簡単にしっかりと固定可能。●PE強化ハーネスでより安定性アップ。●耐久性が高く簡単に汚れを拭き取れる底部素材がマッドガードとしても機能。●一般的なドライバッグやテントも持ち運び可能。●取り外し可能なショルダーストラップ付10Lの防水キャリアバッグ。

社員ブログ

シートサイドキック インプレ

自転車通勤には荷物が付き物ですね。今までバックパック、フレームバッグ、リアバッグ、シートポストキャリアなど色々試してきました。BBBのシートサイドキックはバイクに固定するホルダーと防水バッグが別体になっているタイプです。メジャーなのはホルダーとバッグ一体型ではありますが、使ってみると別体のメリットが



続々と発掘できました。防水バッグはこちら。容量は10Lあります。中に荷物を入れて、出口をクルクル巻いてバックルを締めます。それをホルダーにスポックに入れて、バックルをカチンと締めれば完成です。会社に行くときに家で荷物をまとめて、自転車に取り付け、会社で取り外し。帰る時にも荷物をまとめて、取り付け、自宅に取り外しをします。この流れをスムーズにこなすためには荷物をポンと出し入れできることが重要。その点において、このセパレートタイプのバイクパッキングサドルバッグはバッチリです。バイクに取り付けられているホルダーにさすだけなので5秒で装着できます。外す時は1秒です。カタログ写真は細いように見えますが、後端部分なら自転車用ヘルメットも入るぐらいの幅があります。ワイシャツ、肌着、書類、レインウェア、財布など、自転車通勤に必要なものは全部入ります。さすがにノートPCは入りませんが、パソコンを運ぶ場合は折り畳みのリュックを中に入れておいて対応です。さらに、荷室量も調節しやすいので、小さな荷物もしっかり運べます。ちょっと暑くて上着を脱いだ時でもバックルを使えば気軽に荷物を追加できます。パソコン以外の通勤荷物を運ぶにはかなりオススメのサドルバッグです!



●IAシートチューブ後方に装備するリアストレージ。●スペアチューブなどの必需品をスマートに収納することが可能です。●CFD解析による形状設計で、IAのエアロ効果をさらに高めます。

BBB

ナイロン製の超軽量フレームバッグ
MIDDLE MATE | BSB-142

ミドルメイト

発注番号
013135
¥5,600 (税抜)
サイズ: 44×7×14cm
重量: 155g



●ループ式ファスナー5つによる固定で様々なフレームに適合。●防水ジッパー。●2つの荷室で容量4L。●青い内部素材で収納物の視認性がアップ。

SERFAS

フレームバッグ
SMART PHONE TOP TUBE BAG

スマートフォン トップチューブバッグ

発注番号
013941
¥2,800 (税抜)
サイズ: 幅10cm×高さ8cm×奥行き18cm
容量: 0.4リットル



●上部にスマートフォンを固定し、下部に収納を備えたチューブバッグ。●バイクから取り外しをしなくても、スマートフォンのタッチパネル操作が可能なお設計。●下部の収納はクッションを備え、補給食はもちろん、バッテリー・ライト・チューブ・工具などを収納可能なゆったりとした容量。●タッチパネル操作部分は取り外して交換が可能。●5.5インチのスマートフォンまで対応するゆとりのあるサイズ。●コラム+トップチューブ2箇所の合計3箇所での固定。

フレームバッグ
AERO TOP TUBE BAG

エアロ トップチューブバッグ

発注番号
013940
¥2,800 (税抜)
サイズ: 奥行き16.5cm×高さ7.6cm×幅8.9cm
容量: 1.11リットル



●エアロダイナミクスと利便性を追求したトップチューブバッグ。●空気抵抗を削減し、ダンシング時にも脚に干渉しにくい形状は、補給食の携帯が必須になるトライアスロンから日常のライディングまで幅広く対応する設計。●二重構造のコラムベルトを採用し、激しいハンドリングや路面の凹凸に対しても安定した固定が可能。●表面仕上げになめらかな黒の反射素材を採用。●安全性の高い2箇所のマジックテープ固定。●内張りにソフトな布地を採用し、ガジェットのキズを防ぐ。

FELT

フレームバッグ
IA BTS シートチューブリア ストレージ

発注番号
013951
¥8,800 (税抜)



●IAシートチューブ後方に装備するリアストレージ。●スペアチューブなどの必需品をスマートに収納することが可能です。●CFD解析による形状設計で、IAのエアロ効果をさらに高めます。

トップチューブ仕様
TOPPACK | BSB-16

トップパック

発注番号
013120
¥2,900 (税抜)
サイズ: 12×17×5cm
容量: 720cm³



●トップチューブ用のバッグ。●エネルギーバー、財布、カギやカメラを収納する大きな収納スペース。●地図やルートマップ用の透明カバー。●滑りにくい素材を底部に使用。●3本のベルクロストラップでバッグを確実に固定。

フレームバッグ
SMART PHONE TOP TUBE BAG

スマートフォン トップチューブバッグ

発注番号
013942
¥1,300 (税抜)

●スマートフォントップチューブカバーの交換用トップパネル。●長期の利用で汚れやキズなどが付いた場合、トップパネルだけを交換可能。



フレームバッグ
**IA カルバック
トップチューブ ストレージ**

発注番号
013950
¥12,800 (税抜)



●2017年発表モデルから採用されるIA トップチューブに装備するストレージ。●ハンドルステム後部を覆い、空気の乱れを防ぐだけでなく、補給食など携行物を確実に保持し、走行中のアクセスも容易です。

CAMELBAK®

バックにプロテクターを内蔵したフリーライドモデル 荷室15L+3Lリザーバー バック 重量1.2kg

K.U.D.U.™ 18 クドゥー 18 **3L/100oz**

¥37,000 (税抜)

荷室 15L+リザーバー 3L
 バック重量: 1.2kg
 バックレングス (背面長): 48-53cm
 ウエスト: 66-116cm
 本体素材: ナイロン
 バックパネル: XV(TM) マルチレイヤー EVA フォーム
 ハーネス: 超軽量メッシュ+インディペンデントサスペンション
 ヘルメットフック、レインカバー、バイクツールオーガナイザー付属

バイクツールオーガナイザー付属



発注番号

18891060

チャコール/アトミックブルー

18891061

チャコール/サルファースプリング

社員ブログ

あなたのバッグは普通のバックパックですか？
 それともプロテクション機能付きバックパックですか？

今回のハイライトはこちら、背面です。蒸れにくいメッシュの背面パネルや肩紐 (ハーネス) を採用しているのは当たり前。中に入っていたのはこのパネル。このプロテクターは衝撃吸収素材「EVA」で出来ているのですが、このEVAはとても優れた素材で今までのような一般的なスポンジよりも優れた柔軟性と弾力性を持っています。そのようなことで各種スポーツ競技のプロテクターなどに採用されており、他にも子供が怪我をしないようにと幼稚園での床や壁にも使われています。頭はヘルメット、ヒジやヒザはプロテクターをしている方が多いですが、とくにトレイルライドやエンデューロレースとなると登り区間で

ライディングの邪魔だし蒸れて熱いということで背中プロテクターを装着したくないですね。そういったシーンでも、このK.U.D.U. 12ならば今まで通りのライディングを楽しみながら背中を守ってくれます。写真のように着脱できるので、そこまで要らないという例えばSDA王滝の際は外して軽量化することもできます。そのほか細かな箇所もよく出来ています。CAMELBAK製品全般に採用されている密かなお気に入り、この紐をまとめまるマジックテープ。グルグル巻いてぶらぶらしないように出来ます。

表側にフルフェイスヘルメットを縛り付けるためのストラップ、底部にはヒジ・ヒザプロテクターを縛り付けるためのストラップが装備されています。「エンデューロ」では、必須の装備ですね！
 チェスト(胸)ストラップに合体しているホースのぶらぶら防止パーツ。通常は1か所しか無いホースを止める場所が2か所あるので、ホースがぶらぶらせずダウンヒルに集中できます！同時にチェスト(胸)ストラップも2本ありますので身体と一体感が高いです。
 今回は日本最高峰ダウンスヒルコースである富士見パラマリソートでインプレを行いました。1番に感じたのはバックと身体の一感。着けてな・いや背負ってないみたい。そしてこのバックを背負っている安心感。A・B・Cコースを安心して走りまわりました。

バックにプロテクターを内蔵したフリーライドモデル 荷室9L+3Lリザーバー バック 重量1.2kg

K.U.D.U.™ 12 クドゥー 12 **3L/100oz**

¥33,000 (税抜)



発注番号

18891063

ブラック/アンディーントゥーカン

18891065

ファイアリーレッド/シルバー

18891066

インベリアルブルー/ブラック

18891062

パルパストチェリー/サルファースプリング

¥29,800 (税抜)

荷室 9L+リザーバー 3L
 バック重量: 1.2kg
 バックレングス (背面長): 48cm-53cm
 ウエスト: 66cm-116cm
 本体素材: ナイロン
 バックパネル: XV(TM) マルチレイヤー EVA フォーム
 ハーネス: 超軽量メッシュ+インディペンデントサスペンション
 ヘルメットフック、バイクツールオーガナイザー付属

バイクツールオーガナイザー付属



バックプロテクターを内蔵したエンデューロ用ハイドレーションバッグ

T.O.R.O.™ PROTECTOR 8 トーロープロテクター 8 **3L/100oz**

¥29,000 (税抜)

発注番号 **18891073** ブラック/バートンオリーブ
 Komperdell社のマルチレイヤークロスフォームでソフトシェルでありながら、CEスタンダード1621-2規格に準拠。 複数回の衝撃でも高い吸収性を維持。3LのCRUXリザーバー。荷室合計8L (5Lカーゴ+3L リザーバー) カーゴコンプレッション 通気性の高いバックパネル。 ツールケース、セーフティホイッスル、ポンプロープ付属。



軽量・低重心のランバーリザーバー搭載モデル。荷室12L+3Lリザーバーバック 重量800g

M.U.L.E.™ LR 15 ミュール LR 15 **3L/100oz**

¥20,000 (税抜)

荷室12L+リザーバー3L
 バック重量: 800g
 バックレングス(背面長): 43cm-53cm
 ウエスト: 76cm-127cm
 本体素材: ナイロン
 ハーネス: ウルトラライト3Dメッシュストラップ
 ヘルメットフック、レインカバー付属

発注番号

18890463

レーシングレッド/ピッチブルー



軽量・低重心のランバーリザーバー搭載モデル。荷室7L+3Lリザーバーバック 重量650g

SKYLINE™ 10 LR スカイライン 10 LR **3L/100oz**

荷室 7L+リザーバー 3L
 バック重量: 650g
 バックレングス (背面長): 43cm-53cm
 ウエスト: 66cm-116cm
 本体素材: ナイロン
 ハーネス: ウルトラライト 3D メッシュストラップ
 ヘルメットフック、レインカバー、
 バイクツールオーガナイザー付属

発注番号

18891071 エンバー / チャコール

18891072 インベリアルブルー / ブラック

¥19,800 (税抜)

NEW

NEW



18891087 ブラック

18891088 ジェラルタルネイビー/セージグレー

¥21,800 (税抜)

重量わずか480g。 荷室6L+リザーバー3L搭載、デイトリップに最適。

LOBO™ ロボ **3L/100oz**

¥17,800 (税抜)

荷室 6L+リザーバー 3L
 バック重量: 480g
 バックレングス (背面長): 43cm-53cm
 ウエスト: 66cm-116cm
 本体素材: ナイロン
 ハーネス: 超軽量メッシュ+インディペンデントサスペンション

発注番号

18891067

ブラック

18891068

インベリアルブルー / チャコール

18891069

チャコール / ホワイト

18891070

チャコール / エンバー

NEW

NEW

NEW

NEW



18891076

ブラック

18891077

ブラウンシール / キャメルフラージュ

18891078

ラビスブルー / シルバー

18891079

レーシングレッド / ピッチブルー

CAMELBAK®

超軽量300g。荷室3L+リザーバー3L搭載スリムモデル。

RATCHET™ ラチェット

3L / 100oz

¥12,000 (税抜)

荷室3L+リザーバー3L
バッグ重量：300g
バックレングス(背面長)：43cm-53cm
ウエスト：66cm-116cm
本体素材：ポリエステル



発注番号
18890464
ブラック/グラファイト

NEW
18891086
グラファイト/ブラック

5L容量のコンパクトバッグ型

ROGUE™ ローグ

2.5L / 85oz

¥9,800 (税抜)



発注番号
18890465 ブラック/グラファイト
18890466 カーブルー/ブラック

NEW
18891080
ラビスブルー/アトミックブルー

2.5LのCRUX LRリザーバー
荷室合計5L (2.5Lカーゴ+2.5L リザーバー)
リザーバータンクを出さずに給水できる
エクスターナルフィルシステム。
通気性の高いハーネス。
伸縮性のあるオーバーフローポケット。
調節可能なチェストベルト。
チューブトラップ付属。



3L容量のコンパクトバッグ型

CLASSIC™ クラシック

2.5L / 85oz

¥7,800 (税抜)

2.5LのCRUX LR リザーバー
荷室合計3L (0.5L カーゴ+2.5L リザーバー)
リザーバータンクを出さずに給水できるエクスターナルフィルシステム。
通気性の高いハーネス。
調節可能なチェストベルト。
チューブトラップ付属。



発注番号
18890469 レーシングレッド/
シルバー

NEW
18891081 グラファイト/
ブラック

NEW
18891082 ラビスブルー/
アトミックブルー

NEW
18891083 セーフ
ティイーエロー/ネイビー

1.5L容量のコンパクトバッグ型

HYDROBAK™ ハイドロバック

1.5L / 50oz

¥6,800 (税抜)

2.5LのCRUX LRリザーバー
荷室合計1.5L (0Lカーゴ+1.5L リザーバー)
リザーバータンクを出さずに給水できるエクスターナルフィルシステム。
通気性の高いハーネス。
調節可能なチェストベルト。
チューブトラップ付属。



発注番号
18890471 ブラック/グラファイト
18890473 レーシングレッド/シルバー

NEW
18891084 ラビスブルー/アトミックブルー
NEW
18891085 セーフティイーエロー/ネイビー

荷物の出し入れが簡単なベスト型

CHASE™ BIKE VEST 1.5L / 50oz

¥15,800 (税抜)



発注番号
18891075 ブラック
1.5LのCRUX LRリザーバー
荷室合計4L (2.5Lカーゴ+1.5L リザーバー)
胸のポケットに補給食やツールを収納して素早い出し入れが可能。
伸縮性のある背中のポケットは衣類の収納に便利。
2本のチェストベルトで高いフィット感。
3Dベンチレーションメッシュで高い通気性。

背中の通気性を重視したウエストバッグ型

REPACK™ LR 4 1.5L / 50oz

¥11,800 (税抜)



発注番号
18891074 ブラック
複数回の衝撃でも高い吸収性を維持。
1.5LのCRUX LRリザーバー
荷室合計4L (2.5Lカーゴ+1.5L リザーバー)
マグネットチューブトラップアタッチメントで飲み口を簡単にバッグへ着脱可能。
小さな荷物を収納できるウエストベルトポケット。
バッグ裏面は通気性の高いエアメッシュ。

子供向けハイドレーション専用モデル

SKEETER™ スケーター 1.5L / 50oz

¥6,400 (税抜)

発注番号
18890475
アトミックブルー/ネイビープレザー
リザーバー1.5L+小型ポケット
バッグ重量：110g
バックレングス(背面長)：30cm
本体素材：ポリエステル



CAMELBAK®

CRUX™ RESERVOIR

新しい「CRUX RESERVOIR」は、従来品と比較してひと口ごとに20%アップの流入を実現しました。飲みやすいビッグバイトバルブ、水漏れせずに取り外しが出来るクイックリンクシステムなど、ライダーにとって理想のハイドレーションシステムを提供します。

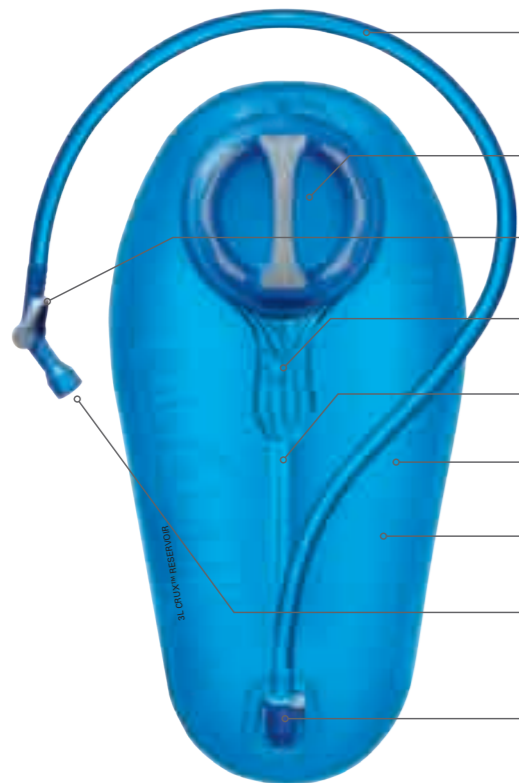

- 20% MORE WATER PER SIP**
ひと口で20%アップの流入量より素早い給水が可能になりました。
- EASY OPEN/CLOSE LEAK-PROOF CAP**
簡単に確実な開閉が可能なキャップ
- LEAK-PROOF ON/OFF LEVER** 流出防止レバー
必要な時にだけ水を出せます。
- HOLD ON** 進化したハンドル
持ちやすいハンドルによって、片手でタンクに補充が出来ます。
- RESERVOIR BAFFLE** リザーバーバッフル
バッフルを加えることで、装着しやすい薄型を実現しています。
- BPA / BPS / BPF FREE** BPA / BPS / BPF フリー
ビスフェノールを使っていません。飲料水を安心して入れられます。
- HYDROGUARD™** ハイドロガード
リザーバーとチューブには抗菌加工を施しています。
- BIG BITE™ VALVE** ビッグバイトバルブ
ひと口ごとに自動的に開閉するビッグバイトバルブを装着。
- QUICK LINK™ SYSTEM** クイックリンクシステム
給水時など、リザーバーをバックとチューブから取り外す時に、自動的に栓が閉まります。

CRUX™ RESERVOIR 3L / 100oz

¥6,200 (税抜)

WEIGHT
235 g (8 oz)

発注番号
18890627



CRUX™ RUMBAR RESERVOIR 3L / 100oz

¥6,800 (税抜)

WEIGHT
229 g (8 oz)

発注番号
18890626



CRUX™ RESERVOIR 2L / 70oz

¥4,700 (税抜)

WEIGHT
210 g (7 oz)

発注番号
18890628



CRUX™ RESERVOIR 1.5L / 50oz

¥4,300 (税抜)

WEIGHT
200 g (7 oz)

発注番号
18890629



ACCESSORIES

クラックス クリーニングキット



発注番号
18891302
¥3,800 (税抜)

クラックス サーモホース



発注番号
18890634
¥3,000 (税抜)
チューブ内の水温上昇を抑える保冷カバーつき。クイックリンクシステムを採用したリザーバーに利用可能。

クラックス サーモダイレクターホース

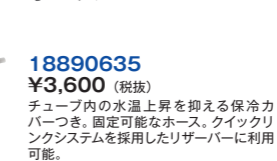

発注番号
18890635
¥3,600 (税抜)
チューブ内の水温上昇を抑える保冷カバーつき。固定可能なホース。クイックリンクシステムを採用したリザーバーに利用可能。

クラックス チューブホース

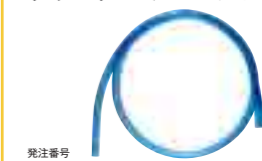

発注番号
18890633
¥1,800 (税抜)
CLUX™ 専用。

クラックス リザーバー オン/オフ バルブ



発注番号
18890632
¥800 (税抜)
CLUX™ 専用。
ビッグバイトバルブ別売り。

リザーバードライヤー



発注番号
18890630
¥1,500 (税抜)
リザーバーを広げて干せる専用ハンガー。

リザーバー ドライヤー



発注番号
18890927
¥1,600 (税抜)
旧タイプのオメガリザーバー用ドライヤー。広げて干せるため、中まで乾きやすい。

リザーバー クリーニングブラシキット



発注番号
18890637
¥1,500 (税抜)
リザーバータンクとホースが洗えるブラシのセット。

エルゴハイドロロック



発注番号
18890928
¥1,000 (税抜)
ビッグバイトバルブを90度曲げて飲みやすくするパーツ。オンオフスイッチ付き。ビッグバイトバルブは付属しません。CLUX™には使えません。

ビッグバイトバルブ



発注番号
18890921
¥800 (税抜)
口でくわえるとオープン、離すとローズの吸いやすく漏れないビッグバイトバルブ。特許取得のワンピースシリコンデザイン。

ビッグバイトバルブカバー



発注番号
18890931
¥800 (税抜)
ビッグバイトバルブの汚れを防ぐカバー。

アンチドートドライヤーキット



発注番号
18890936
¥1,800 (税抜)
アンチドートリザーバー用ドライヤー。広げて干せるため、中まで乾きやすい。

マグネティック チューブ トラップ



発注番号
18890636
¥1,800 (税抜)
リザーバーチューブを好きな場所に固定できるマグネット。全ホース対応。

ピュアフローチューブ



発注番号
18890920
¥1,200 (税抜)
交換用チューブ。98cm

レインカバー



発注番号
18890956 M/L
¥2,800 (税抜)
10-16Lのバッグに対応するレインカバー。

SERFAS

究極の輪行キャスターケース

バイクケース SBC BIKE CASE

SBC バイク用ケース

発注番号
18199222
¥74,800 (税抜)

サイズ：外側：114cm×71.1cm×25.4cm
内側：110cm×67.3cm×23.5cm

参考重量：14.06kg

- 2輪の丈夫なキャスター付で楽に移動できる。
- 頑丈なポリエチレン製の外ケース。●4つのステンレススチール製ラッチ（掛け金）で究極の固定力。●3層のフォーム素材で保護。内部の固定用ストラップ付き。



ケース全体を立体加工し軽量ながら高い耐久性。

バイクを優しく包むフォーム素材。

内部は4カ所ストラップを固定するフックがあり、バイクを確実に固定可能。

タイヤを回転させて4カ所で固定させます。

耐久性の高いキャスター2個。

耐横置きに便利なストッパーゴム。

移動時に引っ張るためのベルト。



超軽量XCレース用カーボンハンドル

COBALT 11 コバルト 11



発注番号 ライズ
473741 8mm
473742 15mm
¥19,800 (税抜)
●素材：カーボン
●バックスイープ：9°
●クランプ径：31.8mm
●幅：780mm
●参考重量：155g

軽量XCレース用アルミハンドル

COBALT 3 コバルト 3



発注番号 ライズ
473743 8mm
¥12,000 (税抜)
●素材：アルミニウム合金
●バックスイープ：9°
●クランプ径：31.8mm
●ライズ：8mm
●幅：780mm
●参考重量：225g



発注番号 ライズ
473740 8mm
¥12,000 (税抜)
●素材：7075 アルミニウム合金
●バックスイープ：6°
●クランプ径：31.8mm
●ライズ：8mm
●幅：680mm
●参考重量：215g

超軽量エンデューロレース用カーボンハンドル

IODINE 11 アイオダイン 11



発注番号 ライズ
473746 30mm
¥19,800 (税抜)
●素材：カーボン
●バックスイープ：9°
●クランプ径：31.8mm
●幅：780mm
●参考重量：215g

軽量エンデューロレース用アルミハンドル

IODINE 2 アイオダイン 2



発注番号 ライズ
473747 30mm
¥6,300 (税抜)
●素材：アルミニウム合金
●バックスイープ：9°
●クランプ径：31.8mm
●幅：780mm
●参考重量：360g

軽量ダウンヒルレース用アルミハンドル

OPIUM 3 オピウム 3



発注番号 ライズ
473751 15mm
¥12,000 (税抜)
●素材：アルミニウム合金
●バックスイープ：9°
●クランプ径：31.8mm
●幅：780mm
●参考重量：295g



発注番号 ライズ
473750 30mm
¥12,000 (税抜)
●素材：アルミニウム合金
●バックスイープ：9°
●クランプ径：31.8mm
●幅：780mm
●参考重量：285g



BOWL ボウル

発注番号 ライズ
473804 レッド
473805 トランスブルー
473818 ブラック
¥5,000 (税抜)

クラシックベンドのドロップハンドル。
素材：アルミニウム
幅：420mm
ドロップ：140mm
クランプ径：25.4mm



SPIT スピット

発注番号 ライズ
473807 レッド
473808 トランスブルー
¥3,600 (税抜)

スタイリッシュなライザーバー。
素材：アルミニウム
幅：560mm
ライズ：50mm
クランプ径：25.4mm
ブレーキクランプ径：22.2mm

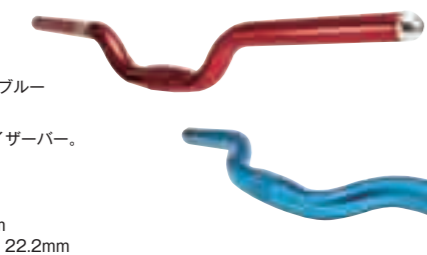

SLICE スライス

発注番号 ライズ
473801 レッド
473802 トランスブルー
¥4,000 (税抜)

ブルホーンスタイルのトラックハンドルバー。
素材：アルミニウム
幅：440mm(芯芯)
ブレーキクランプ径：22.2mm
クランプ径：25.4mm



STRAW ストロウ

発注番号 ライズ
473811 ピューター
473813 トランスブルー
¥3,800 (税抜)

独自のライザーバー。
素材：アルミニウム
幅：420mm
クランプ径：25.4mm
ブレーキクランプ径：22.2mm



ケーシーエヌシーとは？

自動車会社でエンジニアだったケン・リンが独立し、1996年から高水準のバイク用パーツの生産を開始。チタニウム、スカンジウム、アルミニウムを中心に、適材適所に異種素材を駆使し軽量パーツを開発。コンピューターで制御された最新のCNC加工技術によって、高精度、高品質、高性能を実現しています。

超軽量高精度パーツが生み出されるまで

応力解析を重ねCAD図面を設計

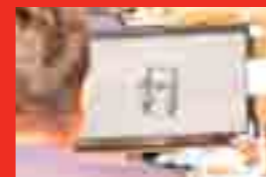

応力解析を重ねCAD図面を設計

高精度CNCマシンを備えた生産設備



高精度CNCマシンを備えた生産設備

設計図面を忠実に再現するCNC切削加工



設計図面を忠実に再現するCNC切削加工



新型ステムの形状を追求



素材や形状別に30種類以上の刃を使い分けています。



高い精度で軽さと強度のバランスを両立させたパーツが生み出されます。

SC FORCE エスシーフォース

スカンジウム製の価格帯最軽量ハンドル210g



¥16,800 (税抜)
材質：スカンジウム
カラー：ブラック
リーチ：85mm
ドロップ：145mm
参考重量：210g
●幅、リーチ、ドロップは芯～芯の寸法です。
●デダアナトミックタイプ



スカンジウム合金製で軽くても剛性十分
31.8mmクランプ、400mm幅で、実測重量は222g (!) スカンジウム合金製なので剛性も充分。1万円台としてはありえない軽さです。これと同じくらい軽量なハンドルを買おうとするとカーボンになりますが、値段は倍になってしまいますね。こんなに軽かったらフニャフニャで剛性が足りないのではという不安が浮かびますが驚くことに剛性不足はまったく感じません。試しにプラケットを持ってグイグイ体重をかけてみましたがかなり高剛性です。



「攻め」のライディングにオススメの形状
ハンドル形状はデダ社のアナトミックとほぼ同じ。00年台では定番だったハンドルで、選手で言うとボーンやバルベルデも使っていました。
①下ハンドルのアールをガッチリ握ってスプリントでパワーをかけやすい
②下ハンドルのエンド部分は比較的近いポジションで楽に巡航できる
③ハンドルとの段差が小さくプラケットも快適
④リーチ、ドロップともに大きめでポジションにメリハリがつけられる昨今見かけない形状ですが、とてもオススメのハンドル形状です。

SC BONE FLAT エスシー ボーン フラット

スカンジウム製



発注番号 クランプ径
473430 31.8mm
473431 25.4mm
¥10,800 (税抜)
材質：スカンジウム
カラー：ブラック
幅：600mm
ライズ：0mm
バックスイープ：8°
参考重量：116g (クランプ径25.4)
140g (クランプ径31.8)

DARKSIDE FLAT ダークサイド フラット

7075 アルミ製



発注番号 クランプ径
473400 31.8mm
473401 25.4mm
¥6,200 (税抜)
¥5,200 (税抜)
材質：7075アルミニウム合金
カラー：ブラック
幅：600mm
ライズ：0mm
参考重量：155g
バックスイープ：8°



RAMPANT FLAT ランパントフラット

6061 アルミ製



発注番号	クランプ径	発注番号	クランプ径	材質
473410	31.8mm	473571	31.8mm	6061アルミニウム合金
¥4,200 (税抜)		¥4,200 (税抜)		カラー：ブラック
473411	25.4mm	473570	25.4mm	幅：600mm
¥3,400 (税抜)		¥3,400 (税抜)		ライズ：0mm
	バックスイープ：8°		バックスイープ：10°	参考重量：168g
				●29erに最適。

RAMPANT RISER ランパントライザー

6061 アルミ製



発注番号	クランプ径	ライズ	カラー
473418	31.8mm	15.0mm/0.6インチ	ブラック
473416	31.8mm	50.8mm/2インチ	幅：710mm
473417	25.4mm	50.8mm/2インチ	参考重量：380g

RAMPANT FLAT 710mm ランパントフラット

6061 アルミ製



発注番号	カラー	クランプ径
473591	ブラック	31.8mm
473592	レッド	幅：710mm
473594	ブルー	ライズ：0mm
473599	ゴールド	バックスイープ：8°
¥5,200 (税抜)		参考重量：340g
		●29er用

クランプ径：31.8mm
材質：6061アルミニウム合金
幅：710mm
ライズ：0mm
バックスイープ：8°
参考重量：340g
●29er用

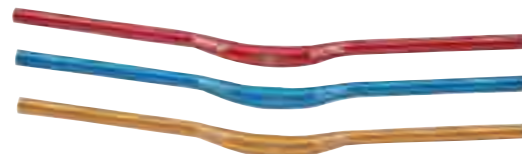

発注番号	カラー	クランプ径
473602	レッド	31.8mm
473604	ブルー	材質：6061アルミニウム合金
473609	ゴールド	幅：710mm
¥5,200 (税抜)		ライズ：15mm
		バックスイープ：8°
		参考重量：385g

BBB

AEROBASE | BHB-52
エアロベース



発注番号	カラー	長さ
470362	ブラック	380mm
¥11,800 (税抜)		参考重量：504g

●タイムトライアルやトライアスロンに使用されるアルミニウム合金製アディショナルバー。●31.8mmのオーバーサイズと26.0mmのロード用ハンドルバーに適合したアルミニウム合金の鍛造製クランプ。●ソフトパッドが腕に快適にサポート。●パッドの位置、バーの前後を調節可能。

ツーピースセットのアルミニウム製タイムトライアル用バー
AEROLIGHTBAR | BHB-58
エアロライトバー



発注番号	カラー	長さ
470366	ブラック	60mm
¥9,800 (税抜)		参考重量：470g

●26.0/31.8mmロード用ハンドルバーに適合した便利なクランプメカニズム。●フォーム製パッドが腕をサポート。●前後調節可能なエクステンションバーと2つの位置を選べるアームパッド。

コンパクト形状のドロップバー
RACER | BHB-35
レーサー



発注番号	長さ	重量
475104	380mm	337g (42cm)
475105	400mm	
475106	420mm	
¥4,900 (税抜)		

●ダブルパテッド6061 T6 アルミニウム製。●強度、剛性、軽量性を向上するオーバーサイズデザイン。●コンパクトドロップとエルゴノミック形状。●ソフトサンドブラスト加工にポリッシュを施したステルスブラックデザイン。

MULTIBAR | BHB-30
マルチバー



発注番号	カラー	幅
475101	マットブラック	570mm
¥3,800 (税抜)		クランプ径：25.4mm

●マルチポジションで快適なデザイン。工学に基づいたデザインでハンドルバーの位置を様々な調整可能。●スポーティで快適なライド用。●6061アルミニウム合金製。●BHS-22アジャスタブルステム、BHG-27マルチフォームがBHG-29エクスクルーシブと併用するとさらに快適。

BBB

ライズ0のフラットバー
HORIZON | BHB-09
ホライゾン



発注番号	カラー	価格
475102	ブラック	¥3,900 (税抜)

ライズ：0mm
バックスイープ：9°
幅：760mm
クランプ径：31.8mm
重量：331g

●ダブルパテッド 6061 T6 アルミニウム製。●ソフトサンドブラスト加工にポリッシュを施したステルスブラックデザイン。

ステルスブラックデザインのライザーバー
ASCENSION | BHB-11
アセンション



発注番号	カラー	価格
475103	ブラック	¥3,900 (税抜)

ライズ：15mm
バックスイープ：9°
アップスイープ：5°
幅：760mm
クランプ径：31.8mm
重量：335g

●ダブルパテッド 6061 T6 アルミニウム製。●ソフトサンドブラスト加工にポリッシュを施したステルスブラックデザイン。

エアロバーロード アームパッド
BHB-51

発注番号	価格
470380	¥2,400 (税抜)

エアロベースロード アームパッド
BHB-52 用

発注番号	価格
470381	¥2,400 (税抜)

エアロスピードロード アームパッド
BHB-53/54/57 用

発注番号	価格
470382	¥2,400 (税抜)

FELT

TTバー用ゲルパッド

発注番号	価格
447827	¥4,800 (税抜)

B16/S22/S32 用交換パッド。



TTバー用ゲルパッド
ディンプル

発注番号	価格
447828	¥4,800 (税抜)

ベイオネット TT バー交換用。



BBB

超高剛性ステム
ULTRA FORCE | BHS-01
ウルトラフォース



発注番号	長さ
681440	60mm
681447	130mm
¥6,800 (税抜)	

カラー：ブラック
ステアチューブ径：1-1/8(28.6mm)
ハンドルクランプ径：31.8mm
アングル：6°
参考重量：129g
●軽量かつ高剛性な2014T6アルミニウム合金製。●3D鍛造製のワンピース構造で強度を確保。●ステンレス製のボルト。

cycledesign

幅広いサイズを取りそろえ、シンプルで
マルチに使える 3D鍛造ステム
アロイアヘッドステム



発注番号	長さ
681162	70mm
681163	80mm
681164	90mm
681165	100mm
681166	110mm
681167	120mm
¥2,500 (税抜)	

カラー：ブラック
ステアチューブ径：1-1/8 (28.6mm)
ハンドルクランプ径：31.8mm
アングル：7° 高さ41mm

ロード用

TT ポジションに最適なローアングルステム
DOWNFORCE | BHS-36
ダウンフォース



発注番号	長さ
681490	60mm
681491	70mm
681492	80mm
681493	90mm
681494	100mm
681495	110mm
¥3,800 (税抜)	

カラー：ブラック
ハンドルクランプ径：31.8mm
アングル：17°
参考重量：162g
●強力な6061アルミニウム製。●3D鍛造製のワンピース構造。●ブラックの上にブラックステッカーのディテール。●オーバーサイズロードハンドル用。

スタンダードなロード用ステム
ROADFORCE II | BHS-08
ロードフォースII



発注番号	長さ
681478	45mm
681470	60mm
681471	70mm
681472	80mm
681473	90mm
681474	100mm
681475	110mm
681476	120mm
681477	130mm
¥3,800 (税抜)	

カラー：ブラック
ステアチューブ径：1-1/8(28.6mm)
ハンドルクランプ径：31.8mm
アングル：6°
参考重量：162g (31.8)
●強力な6061アルミニウム製。●3D鍛造製のワンピース構造。●スタイリッシュなブラックボディ&ブラックステッカー。

BBB

MTB/トレッキング用

HIGHRISE 35D | BHS-24

ハイライズ 35D



発注番号 エクステンション
681480 70mm
681481 90mm
681482 110mm

¥3,800 (税抜)

カラー：ブラック
 ステアチューブ径：1-1/8(28.6mm)
 ハンドルクランプ径：25.4mm
 アングル：35°
 参考重量：162g

●強度に優れた6061T6アルミニウム合金製。●3D鍛造製のワンピース構造で強度を確保。

35°

25.4mm

HIGHRISE OS | BHS-25

ハイライズ OS



発注番号 エクステンション
681485 70mm
681486 90mm
681487 110mm

¥3,800 (税抜)

カラー：ブラック
 ステアチューブ径：1-1/8(28.6mm)
 ハンドルクランプ径：31.8mm
 アングル：35°
 参考重量：178g

●強度に優れた6061T6アルミニウム合金製。●3D鍛造製のワンピース構造で強度を確保。

35°

31.8mm

シティー用

アングル変更でハンドル高さを簡単に調整

HIGHFIX | BHS-34

ハイフィックス



発注番号 エクステンション
682322 80mm
682323 100mm
682324 120mm

¥4,800 (税抜)

カラー：ブラック
 ハンドルクランプ径：25.4mm
 対応コラム径：28.6mm
 コラムミニマムインサート：38mm
 アングル：+60°~-10°に調節可能
 参考重量：283g

●3D鍛造製の角度可変ステム。●6061 T6 アルミニウム製。

60°

-10°

25.4mm

HIGHFIX | BHS-35

ハイフィックス



発注番号 エクステンション
682325 80mm
682326 100mm
682327 120mm

¥4,800 (税抜)

カラー：ブラック
 ハンドルクランプ径：31.8mm
 対応コラム径：28.6mm
 コラムミニマムインサート：38mm
 アングル：+60°~-10°に調節可能
 参考重量：285g

●3D鍛造製の角度可変ステム。●6061 T6 アルミニウム製。

60°

-10°

31.8mm

社員ブログ

クロスバイクのハンドル位置を高くしたい人へ

- ・ステムが付く位置が約4センチ高くなります
- ・角度調整でプラス60° からマイナス10° まで調整可能です

スポーツバイクの前傾姿勢がつかない。初めてのスポーツバイクの方はつかないと感じることがあるかもしれません。もっとハンドルの位置を高くして、シティーサイクルみたいなポジションでのんびり走りたい。という方もいらっしゃると思います。そんな方におすすめなのが、ハイフィックスです。



こんなに高くできる！プラス60°



低くもできる！マイナス10°



下端からMIN INSERT までの深さが38ミリあります。最低でもコラム長は38ミリ出ていると取付が出来ません。通常のバイクであれば少なくとも40ミリ程度はあると思いますので、だいたいのバイクには装着可能だと思います。

HIGHSIX | BHS-29

ハイシックス OS アジャスタブル



発注番号 エクステンション
681411 90mm
681412 110mm
681413 130mm

¥4,400 (税抜)

カラー：ブラック
 ステアチューブ径：1-1/8(28.6mm)
 ハンドルクランプ径：31.8mm
 アングル：+40°/-30°まで調節可能

●オーバーサイズのトレッキング用ハンドルバーに対応。●3D鍛造の6061-T6アルミ合金製。●ステンレススチールボルトが付属。

40°

-30°

31.8mm

HIGHSIX | BHS-28

ハイシックス アジャスタブル



発注番号 エクステンション
681408 90mm
681409 110mm
681410 130mm

¥4,400 (税抜)

カラー：ブラック
 ステアチューブ径：1-1/8(28.6mm)
 ハンドルクランプ径：25.4mm
 アングル：+40°/-30°まで調節可能

●オーバーサイズのトレッキング用ハンドルバーに対応。●3D鍛造の6061-T6アルミ合金製。●ステンレススチールボルトが付属。

40°

-30°

25.4mm



SC WING エスシーウィング

加工の難しいスカンジウム素材を徹底的に軽量化した超軽量ステム



¥18,800 (税抜)
 材質：スカンジウム、チタニウムボルト
 カラー：ブラック
 ライズ：5°
 コラム径：28.6mm
 スタックハイト：38.0mm
 参考重量：93g (80mm/31.8mm)
 適合：ロード、MTB (XC)

クランプ径	発注番号
31.8mm	
突出し量	
70mm	683010
80mm	683011
90mm	683012
100mm	683013

FREE RIDE フリーライド



¥15,000 (税抜)

材質：7075アルミニウム合金、スカンジウムボルト
 カラー：ブラック
 ライズ：10°
 コラム径：28.6mm
 スタックハイト：38.0mm
 参考重量：190g
 適合：MTB (XC、フリーライド)

クランプ径	発注番号
31.8mm	
突出し量	
60mm	682111

11,000円で100g！KCNCの超軽量ステム



美しく徹底的な切削加工
 素材は7075アルミ合金。最高級、最高強度のアルミです。内部やキャップの裏まで徹底的に削り出し。軽量ステムには剛性不足を感じる製品もたまにあります。これは剛性的に不足を感じることではありません。



チタンボルト
 ボルトはすべてチタンボルトで妥協はありません。軽量だけでなく錆びにくいのが嬉しいですね。使用するハンドルによっては固定力が不十分なことありますが、これは剛性的に不足を感じることではありません。



実測重量は？
 31.8mm クランプ、120mm で、実測重量は113g (!) カタログには各サイズの重量を表記してありますのでご確認ください。1万円台前半のステムとしては圧倒的な軽量化です。



インプレッション
 ロードバイクの軽量化の中でも、バイク上部にあるパーツは特に効果的です。重心が下がることによって安定感が高まり、ダンシングやスプリントで車体を軽く振れるようになります。もちろん剛性不足は感じません。

TEAM ISSUE チームイシュー

7075アルミ製の価格帯最軽量ステム

徹底的な切削で最軽量



¥11,000 (税抜)
 材質：CNC切削7075アルミニウム合金、チタンボルト
 コラム径：28.6mm
 ライズ：5°
 スタックハイト：38.0mm
 ●CNCを駆使し軽量化とコストパフォーマンスを両立。●7075アルミを採用することで軽量化しながら十分な剛性を確保。

クランプ径	発注番号	参考重量
31.8mm		
突出し量		
50mm	683250	81g
60mm	683251	87g
70mm	683252	91g
80mm	683253	96g
90mm	683254	100g
100mm	683255	105g
110mm	683256	108g
120mm	683257	113g
130mm	683258	119g

FLY RIDE フライライド

十分な軽量化を持ちながら高いコストパフォーマンスのステム

25.4mm、26.0mm

31.8mm



¥4,200 (税抜)

材質：6061アルミニウム合金、ステンレスボルト
 カラー：ブラック
 ハンドルクランプキャップカラー：25.4mm、26.0mm (ブラック)
 31.8mm (シルバー)
 ライズ：5°
 コラム径：28.6mm
 スタックハイト：38.0mm
 参考重量：120g (100mm、31.8mm)
 適合：ロード、MTB (XC)

クランプ径	発注番号	参考重量
25.4mm		
26.0mm		
31.8mm		
突出し量		
50mm	683031 683041 683051	
60mm	683032 683042 683052	
70mm	683033 683043 683053	
80mm	683034 683044 683054	
90mm	683035 683045 683055	
100mm	683036 683046 683056	
110mm	683037 683047 683057	
120mm	683038 683048 683058	
130mm	683039 683049 683059	



ステム前方からの切削加工により強度を保ちながら内部を軽量化。



CNC加工によるステアリングコラム付近の削り出し。

ステムパーツ

発注番号
683130 シルバー
683132 レッド
683139 ゴールド

¥4,200 (税抜)
 クランプ径：31.8mm
 ●SCウィング用交換フェイスプレート。

発注番号
683140 M5×15.5mm
683141 M5×18mm

¥1,800 (税抜)
 ●チタンボルト。
 ●1本。



RITEWAY

ソノマアドベンチャー ステム

発注番号
687022 ブラック
 ¥2,800 (税抜)
 エクステンション：70mm
 ●ソノマアドベンチャー 2019

シェファード ステム

発注番号
687020 ポリッシュシルバー
687021 ブラック
 ¥3,200 (税抜)
 エクステンション：60mm
 ●シェファード24 2019

エクステンション 90mm 110mm

687014 シルバー **687016**
687015 ブラック **687017**

¥2,300 (税抜)
 ●シェファード、バスチャー、グレイシア 2018-2019

コラム径：1-1/8 (28.6mm)
 ハンドルバー径：25.4mm

スタイルズ ステム

発注番号
687018 シルバー
 ¥2,000 (税抜)
 エクステンション：80mm
 ハンドルバー径 25.4mm
 角度：-18°
 高さ：150mm
 ●スタイルズ 2018-2019

FELT

ステアリングキット
BAYONET

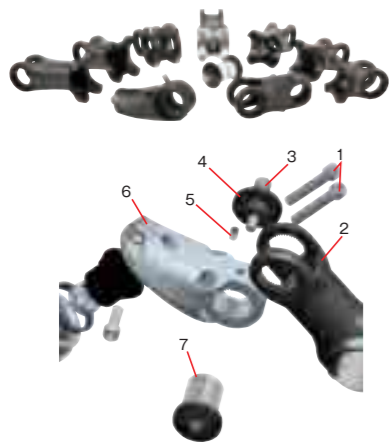

ベイオネット
エクステンション 2/3専用



発注番号
686262 26.0×40mm
686263 26.0×50mm
686264 26.0×65mm
686265 26.0×80mm
686266 26.0×95mm
686267 31.8×40mm
686268 31.8×65mm
686270 31.8×95mm
¥6,200 (税抜)
686269 31.8×80mm
¥3,200 (税抜)
686292 31.8×80mm
¥6,100 (税抜)

ベイオネット エクステンション



発注番号
686261
¥3,000 (税抜)
ベイオネット 2 & 3用
ベイオネットの間に挿入し 50mm 延長。

ベイオネット3
フィックスポジションシステム

発注番号
686293 70×30mm
686294 70×60mm
686295 100×30mm
686296 100×60mm
¥13,000 (税抜)

ベイオネット
トップクラウン

発注番号
686273
¥15,000 (税抜)
ベイオネット 3用

ベイオネット
トップクラウン

発注番号
686272 ベイオネット 2用
686291 ベイオネット SL用
¥4,000 (税抜)

ステムパーツ

ベイオネット
ナックル&スピンドル

発注番号
686271
¥3,400 (税抜)
ベイオネット 2 & 3用

KMC

MTB TPR BAR ENDS MTB TPR バーエンド



発注番号
447862 ブルイッシュブラック
447863 ウォームグレー
447864 ライトブルー

¥2,200 (税抜)
素材：TPRゴムコーティング、樹脂ボディ、アルミニウムロックリング、ステンレスボルト。
内径：φ22mm
重量：125g
●エルゴノミックカーブで手にフィットするバーエンド。●TPR ゴム製のアンチスリップ素材。

CNC BAR ENDS BE1 CNC BAR ENDS BE2
シーエヌシーバーエンド BE1 シーエヌシーバーエンド BE2



発注番号
474081 ブラック
474083 ゴールド
¥8,800 (税抜)
材質：7075アルミニウム合金、スキャンジウムボルト
参考重量：46g (ペア)
サイズ：全長=115mm
グリップ部=85mm
●ワールドカップライダーが使用する世界最軽量レベルのバーエンド。●先端になるほど薄くなるテーパ構造。●CNC加工による中空構造。

発注番号
474091 ブラック
474092 レッド
474094 ブルー
¥5,400 (税抜)
材質：6061アルミニウム合金
参考重量：62g (ペア)

CNC HANDLE BAR CAP



発注番号
447840 シルバー
447842 レッド
447844 ブルー
447846 グリーン
447849 ゴールド

¥3,200 (税抜)
材質：6061アルミニウム合金
適合：ロードハンドルバー用 (内径20mm前後)
重量：27g (ペア)
●2個入

CNC BAR END PLUGS



発注番号
447830 シルバー
447831 ブラック
447832 レッド
447834 ブルー
447836 グリーン
447839 ゴールド
¥3,200 (税抜)
材質：6061アルミニウム合金
適合内径：φ18~25mm
適合：ロード、MTB
参考重量：12g (1個)
●世界最軽量レベルのハンドルエンドキャップ。●2個入

ハンドルの左右に取り付けて、グリップへのダメージを防ぐバーエンドプラグ。

ハンドルの外側から4mmの六角レンチを使ってうすを掛けてハンドルへ固定する方式。固定力が高く、取り付けも簡単。

POP 品番 016576
バーエンドバーエンドプラグ



SERFAS

握りやすさNO.1

バーエンド
STABILIZER AL スタビライザーAL

発注番号
474010 アルミ/ブラック
474011 ブラック
474012 レッド
474014 ブルー
474015 ホワイト

¥2,000 (税抜)
参考重量：110g (ペア)
長さ：100mm
幅：34mm
厚み：20mm

●アルミ素材に握りやすいクレイトンラバーを融合させたバーエンド。●ハンドルの上下に本体が取り付くので、前傾姿勢になりすぎることがなく、自然にバーエンドを握る事が可能。●バイス構造により、4mmボルト1本でカーボンハンドルにも確実な取り付けが可能。●左右の形状は同一です。



滑りにくいクレイトンラバー
ジェル内蔵
落な姿勢を実現する設計

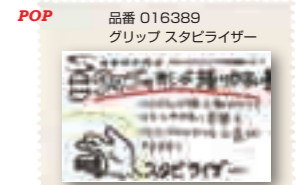

BBB

LIGHTCURVED | BBE-18
ライトカーブ



発注番号
474168 ブラック
¥3,400 (税抜)
長さ：150mm
参考重量：134g
●6061アルミニウム合金鍛造製法と3次元加工によるワンピースデザイン。●軽量にもかかわらず強く硬い。●手にフィットするアナトミックデザイン。

根強い人気のクラシックバンド形状のCLASSICバーエンド
CLASSIC | BBE-07
クラシック



発注番号
474162 ブラック
¥3,000 (税抜)
長さ：150mm
参考重量：144g
●根強い人気のクラシックバンド形状のバーエンド。●耐久性を高めた6061アルミニウム合金鍛造製法。●手のひらに納まるカーブデザイン。

最もスタンダードなサイズのTRAIL MONKEYバーエンド
TRAILMONKEY | BBE-01
トレイルモンキー



発注番号
474160 ブラック
¥2,400 (税抜)
長さ：100mm
参考重量：118g
●最もスタンダードなサイズのTRAILMONKEYバーエンド。●軽量な6061アルミニウム合金製でワンピース構造。●人間工学に基づいた握りやすいデザイン。●安全なハンドルバー取り付けのためのヘックス・ボルト付きワンピースクランプ。●最初の1本に最適なスタンダードサイズ。●少し内側に角度が付いて自然に握る事が可能。

LIGHTSTRAIGHT | BBE-17
ライトストレート



発注番号
474167 グロッシーブラック
¥3,400 (税抜)
長さ：95mm
直径：27.0mm
参考重量：104g
●6061アルミニウム合金鍛造製法と3次元加工によるワンピースデザイン。●軽量にもかかわらず強く硬い。●手にフィットするアナトミックデザイン。

THREE-D | BBE-05
スリー-D



発注番号
474161 ブラック
¥2,400 (税抜)
長さ：105mm
参考重量：119g
●耐久性を高めた6061アルミニウム合金鍛造製法。●3次元加工のワンピースデザイン。

PLUG & PLAY | BBE-50
プラグ & プレイ



発注番号
447700 [4/5]
¥300 (税抜)
適合バーエンド：BBE-01/07/09
形状：丸スタンダード
直径：24mm (外側) / 20mm (内側)
参考重量：2g (1個)
●ハンドル内径15mm~19mmまで対応。

PLUG & PLAY 3D | BBE-55
プラグ & プレイ 3D



発注番号
447721
¥500 (税抜)
適合バーエンド：BBE-06
3次元加工

BBB

しっかり固定できるスクリューオンタイプ
ENDCAPS | BHT-96
スクリューオン



発注番号
447707 ブラック 4.5
447708 シルバー 4.5
¥800 (税抜)
●ハンドルバーテープをねじって
締めるエンドキャッププラグ。
●ステンレス製ボルト。●2ピースセット。●内径18~20mmまで対応。
●ロード用。

ENDCAPS

エンドキャップ

| BHT-90S



発注番号
447703 4.5
¥300 (税抜)
シルバー

| BHT-91S



発注番号
447701 4.5
¥250 (税抜)
ブラック

| BHT-92S



発注番号
447705 4.5
¥600 (税抜)
カーボン

●ドロップハンドルバーに使用するテープ
止めエンドキャップ。●2個1組。



BBB

FLEXRIBBON GEL | BHT-14

フレックスリボン ジェル



発注番号
447742 ブルー
447744 グリーン
¥3,000 (税抜)

●強力で弾力性のあるポリウレタン製ハイグリップ
テープ。●滑りにくいダイヤモンドパターンデ
ザインで最高のグリップ力。●衝撃吸収にすぐれ
たマイクロファイバー素材でさらに快適なライ
ディングを実現。●表面は汚れをふき取りやす
くあらゆる天候でも使用可能。●全てのサイズ
のハンドルバーに対応出来る十分な長さ。●スト
レッチ素材と裏面のゲルでハンドルバーに簡単
に巻きやすい仕様。●フィニッシュテープとエンド
キャップが付属。

RACE RIBBON | BHT-04

レースリボン



販売店様のコメント
お手頃価格ながら手のなじみが良く伸縮
性の良さと切れにくさからビギナーでも
巻きやすい。他社製品と比較しても伸び
るので巻きやすい。

発注番号
447331 カーボンブラック
¥2,000 (税抜)
参考重量: 64g

●軽量のポリウレタン素材にカーボン模様。●伸
縮性があり接着剤でしっかり固定され、付属の補
助テープとバーエンドキャップを使用し、簡単に
ハンドルバーに巻けます。●キングサイズのハ
ンドルバーに対応できる十分な長さ。●フィニッ
シュテープとエンドキャップが付属。

GRIP RIBBON | BHT-11

グリップリボン



販売店様のコメント
よく伸びるので巻きやすい。手に
とてもフィットして自然なグッ
プ感で耐久性も良い。

発注番号
447400 ブラック
¥1,800 (税抜)
長さ: 2070mm
参考重量: 24g

●伸縮性にすぐれたEVAフォーム素材。●表面は
ソフトな感触のスエード仕上げ。●薄くても衝撃
吸収性にすぐれたクッション素材。●多くのプロ
選手が愛用しています。●キングサイズのハン
ドルバーに対応できる十分な長さ。●フィニッ
シュテープとエンドキャップが付属。

ゲル内蔵の3.5mmコンフォートバーテープ
RACERIBBON GEL | BHT-05

レースリボン ジェル



発注番号
447357 ブラック
447358 ホワイト
447745 グリーン
¥1,800 (税抜)

●裏側にゲルがついた厚みのある3.5mmの快適性をもた
すテープ (従来のテープの厚みは2.5mm)。●最高グレード
の人工コルクが滑りを防止し衝撃を吸収。●天然コルクと異
なり、過酷な使用環境での耐久性を持つ。●大きいハンド
ルもカバー出来る十分な長さ。●ストレッチ素材でハンド
ルバーに簡単に巻き付け可能。●フィニッシュテープとエンド
キャップが付属。

RACERIBBON | BHT-01

レースリボン



発注番号
447311 ブラック 4.5
447312 レッド 4.5
447314 ブルー 4.5
447315 ホワイト 4.5
447319 イエロー 4.5
447321 ブラック/コルク 4.5
447325 ホワイト/コルク 4.5
447356 グリーン 4.5
447460 プロセスブルー 4.5
447461 マゼンタ 4.5

¥980 (税抜)
長さ: 1900mm
参考重量: 28g
●最高グレード人工コルクで高強度かつノンスリップ ショック吸収グリップ。●全てのハンドルサイズ
に対応する長さ。●ストレッチ素材で簡単に組み付け。●フィニッシュテープとエンドキャップが付属。



バーテープ
ECHELON SYNTHETIC
CORK BAR TAPE

エセロン シンセティック コルク バーテープ

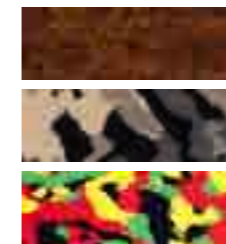

発注番号
447281 ブラック
447286 チェレステ
447285 ホワイト
447295 ブラック/グレー
¥1,300 (税抜)

474276 ダークブラウンマープル
474280 グレーカモ
474281 レッド/グリーン/イエロー
¥1,600 (税抜)

長さ: 1850mm
●触り心地が良く、耐久性の高いバーテープ●裏側の特殊な両面テープで簡単
な取り付け。●薄く、軽く、伸縮性に優れた人口素材。●ショックを吸収する
エセロン製コルクタイプ。



ロード ハンドル バーテープ



発注番号
447813 グレー
447815 ホワイト
¥3,000 (税抜)
長さ: 1910mm
参考重量: 35g



U-BEND 45 ユーベンド 45



発注番号
447444 ブラック
447445 ホワイト
¥2,400 (税抜)

クラシックスタイルのバーテープ。人工合皮素材でクラシックな
見た目と耐久性を両立。長さ: 2m

U-BEND ユーベンド



発注番号
447440 ブラック
447441 ホワイト
447443 レッド
¥2,300 (税抜)

握り心地の良いバーテープ。表面にchargeロゴエンボス加工。
裏面は2mの粘着テープ加工。

バーテープ
TWO TONE STITCHED 2トーンスティッチ



発注番号
474242 レッド
¥2,600 (税抜)

●2色のカラーパターンが楽しめる。●上品なレザー風素材。●高い衝撃吸収
性。●滑り止め表面加工。●裏面の粘着テープで取り付けが簡単。●洗濯可
能。

バーテープパッド
REACTIVE BAR GEL リアクティブ バージェル

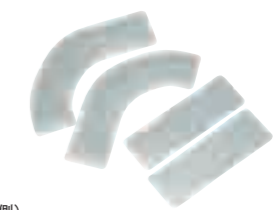

発注番号
447299 クリア
¥1,900 (税抜)

参考重量: 36g (片側)
●バーテープの内側に巻き込むリアクティブジェルのパッド。●ショック吸収
の強化。●4枚のパッドでハンドルバーの上側と下側にセット。

グリップ

Tri/TTブレーキフード
22.2mm ハンドルバー用



発注番号
445017 ブラック
445018 ホワイト
¥2,400 (税抜)

ほとんどのインターナルケーブル用
ブレーキレバーに対応。

グリップ

GRIDDLE グリッドル

発注番号
441634 ライム/レッド
¥2,600 (税抜)

ステム側にワイドなクランプを装備した固定力の高い軽量グ
リップ。片側クランプにすることで握るラバー部分を減らさず
にショートグリップ化。軽量なプラスチックコアに盾模様
にカットアウトしたラバーはグローブ無しでも快適な握り心地。



PLUNGER プランジャー

発注番号
441641 ホワイト
441642 レッド
441643 クリア
441644 ピンク
441645 グリーン
¥700 (税抜)

ロープロファイルでハンドルとの一体感が
高いビストロップハンドル用グリップ。
長さ: 170mm



BBB

※ブランドのロゴマークが変更になりました。カタログ掲載画像は全て新ロゴマークのデザインです。旧ロゴマークの製品が終了となり次第、順次新ロゴマーク製品へと切り替えさせていただきますので、アイテムやカラーによって新旧の製品が混在することをご了承ください。ご注文いただいた製品につきましては、ブランドロゴの新旧をご指定いただくことは出来ません。予めご了承ください、ご理解くださいますようお願いいたします。

急カーブを曲ったり、長距離を走ったり、オフロードを探索したり、山で登ったり下ったり、スポーツバイクには数多くの走行条件が存在しますが、BBBにはそれぞれの条件に対応したグリップが揃っていて、確実にハンドルをホールドしバイクをコントロールできます。

ツートンカラーの握りやすいスタンダードグリップ

VIPER | BHG-97

バイパー



NEW

- 発注番号
442557 ブラック/グレー
442558 ブラック/ホワイト
442559 ブラック/ネオンイエロー
442560 ブラック/ブルー
442561 ブラック/レッド

¥1,500 (税抜)
 長さ: 130mm
 ●ソフトなデュアルデンシティ素材を使用。●表面の特殊なパターンで高いグリップ力。●エンドキャップ2個付属。

最高のグリップ&コントロールを実現するプレミアムグリップ

PYTHON | BHG-95

パイソン



- 発注番号
442552 ブラック
442553 レッド/ロッキングブラック
442554 ミント/ロッキングカッパー
442555 ネオンイエロー/ロッキングブラック
442556 モスグリーン/ロッキングカッパー

¥2,600 (税抜)
 長さ: 142mm
 ●極限の状況下でも保持できるグリップ。●ヘキサパターンのグリップ表面で滑りを防止。●ハンドルバーへ確実に固定するスクリューオンタイプ。●簡単な装着。

STICKY | BHG-34

スティッキー

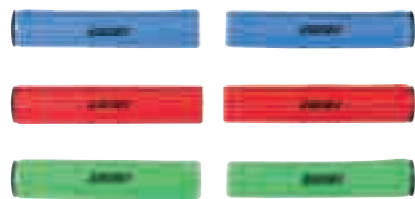

- 発注番号
442531 ブルー
442532 レッド
442533 グリーン

¥3,500 (税抜)
 重量: 49g
 長さ: 130mm
 ●快適ソフトシリコングリップ。振動を吸収。●雨の日も滑りにくい。●エンドキャップ付属。



ロックオン付きのシリコン製プレミアムグリップ

STICKYFIX | BHG-35

スティッキーフィックス



- 発注番号
442543 ブラック
442544 ブルー
442545 レッド
442546 グリーン

¥2,800 (税抜)
 参考重量: 108g
 長さ: 128mm
 ●シリコン製軽量ロックオングリップ。●アルミクランプがグリップを確実に固定。●滑りにくく振動吸収性の高いシリコン製。●エンドキャップが付属。

EXCLUSIVE | BHG-26

エクスクルーシブ



- 発注番号
442511 ブラック

¥3,600 (税抜)
 長さ: 128mm
 ●快適なフォーム入り本革グリップ。●エンドキャップ2個付属。

滑りにくいスタンダードグリップ

DUALGRIP | BHG-07

デュアルグリップ



- 発注番号
441557 ブラック/ホワイト
441587 ブラック/グリーン

¥1,400 (税抜)
 長さ: 102mm
 ●ソフトなデュアルデンシティ素材。●グリップ力の高い表面のパターン。●エンドキャップ2個付属。

FORMWAVE | BHG-32

フォームウェーブ



- 発注番号
441581 ブラック

¥1,000 (税抜)
 長さ: 128mm
 ●軽量で握りやすいソフトフォームグリップ●ソフトフォームが振動や衝撃を吸収。●エンドキャップ2個付属。

FORMGRIP | BHG-28G

フォームグリップ



- 発注番号
441620 ブラック

¥1,000 (税抜)
 長さ: 92mm
 ●快適な握り心地。●ソフトなフォーム素材によって衝撃や振動を軽減。●しっかり締まる2つのエンドキャップ付き。●ツイストグリップギア用。

クレイトンラバー製のコンフォートグリップ

片側ツイストシフト用

CRUISER | BHG-92

クルーザー



- 発注番号
442550 ブラック

¥700 (税抜)
 長さ: 1×130mm、1×92mm
 ●ヘキサパターンのグリップ表面で滑りを防止。●一体型エンドキャップ。●ツイストグリップギア用。

LEATHERFIX | BHG-16

レザーフィックス



- 発注番号
442510 ブラック

¥5,200 (税抜)
 長さ: 135mm
 参考重量: 95g (1本)
 ●本革製カバ。●内部はクレイトンラバー素材で人間工学に基づいたデザイン。●手のひらに完全にフィットしソフトな握り心地。●ハンドルバーから外れないスクリューオンインターフェイス。●ERGOSTICKS (BBE-16) バーエンドと完全に合体。●しっかり締まる2つのエンドキャップ付き。

ゲルで手の平をサポートする人間工学に基づいたデザイン

ERGOFIX | BHG-71

エルゴフィックス



- 発注番号
442524 ブラック/ブラック
442525 ブラック/ホワイト
442535 ブラック/ブルー
442536 ブラック/レッド

¥3,200 (税抜)
 長さ: 133mm
 ●アナトミック形状で手をサポートするので非常に快適。●アルミニウムクランプ付のロックオングリップ。●スクリューオンインターフェイスでハンドルバーからの滑り落ちを防止。

FORMGRIP | BHG-28

フォームグリップ



- 発注番号
442521 ブラック

¥1,000 (税抜)
 長さ: 135mm
 参考重量: 17g (1本)
 ●快適な握り心地。●ソフトなフォーム素材によって衝撃や振動を軽減。●しっかり締まる2つのエンドキャップ付き。

クレイトンラバー製のコンフォートグリップ

CRUISER | BHG-91

クルーザー



- 発注番号
442549 クラトンブラック

¥700 (税抜)
 長さ: 130mm
 ●ヘキサパターンのグリップ表面で滑りを防止。●一体型エンドキャップ。

クレイトンラバー製のコンフォートグリップ

両側ツイストシフト用

CRUISER | BHG-93

クルーザー



- 発注番号
442551 ブラック

¥700 (税抜)
 長さ: 92mm
 ●ヘキサパターンのグリップ表面で滑りを防止。●一体型エンドキャップ。●ツイストグリップギア用。

クレイトンラバー素材使用の人間工学に基づいたデザイン

SLIMFIX | BHG-72

スリムフィックス

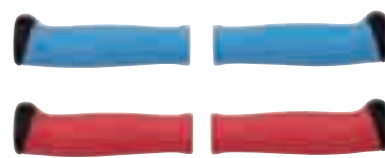

- 発注番号
442538 ブルー
442539 レッド

¥3,200 (税抜)
 長さ: 135mm
 ●アナトミック形状で手をサポートするので非常に快適。●樹脂クランプ付のロックオングリップ。●スクリューオンインターフェイスでハンドルバーからの滑り落ちを防止。

ライト

鍵

ベル

サイクルコンピュータ・カメラ

キックスタンド・フエンダー

ボトルケージ

カゴ・キャリア・バッグ

ハンドルバー

システム

ハンドル周りパーツ

ヘッドセット

フォーク

BBB

※ブランドのロゴマークが変更になりました。カタログ掲載画像は全て新ロゴマークのデザインです。旧ロゴマークの製品が終了となり次第、順次新ロゴマーク製品へと切り替えさせていただきますので、アイテムやカラーによって新旧の製品が混在することをご了承ください。ご注文いただいた製品につきましては、ブランドロゴの新旧をご指定いただくことは出来ません。予めご了承ください、ご理解くださいますようお願いいたします。

エルゴノミックグリップ&パーエンド
ERGOTECHSET | BHG-88
エルゴテックセット



発注番号
442548
¥5,900 (税抜)
グリップ長さ: 133/92mm
(右側グリップシフト用)
パーエンド長さ: 85mm

●エルゴノミックロックオングリップと専用パーエンドのセット。●ゲル入りのクレイトンラバー製。●ボルト固定式のロックオンが、グリップのスレや回転を防止。●圧力を分散するアナトミック形状が手のひらをサポートし快適。

上半身の疲れを大きく軽減するエルゴグリップ
ERGOTECH | BHG-82
エルゴテック



発注番号
442547
¥3,900 (税抜)
長さ: 133mm

●ゲル入りのクレイトンラバー製エルゴノミックロックオングリップ。●ボルト固定式のロックオンが、グリップのスレや回転を防止。●圧力を分散するアナトミック形状が手のひらをサポートし快適。

握りやすい形状のグリップ
INTERGRIP | BHG-75
インターグリップ



発注番号
442526 ブラック/グレー
442540 ブラック
長さ: 130mm
¥1,800 (税抜)

握りやすい形状のグリップ
INTERGRIP | BHG-76
インターグリップ



発注番号
442527 ブラック/グレー
442541 ブラック
長さ: 92mm
¥1,800 (税抜)

握りやすい形状のグリップ
INTERGRIP | BHG-77
インターグリップ



発注番号
442528 ブラック/グレー
442542 ブラック
長さ: 130/92mm
¥1,800 (税抜)



手にフィットする形状

EXCLUSIVE | BHG-29
エクスクルーシブ



発注番号
442522 ブラック
¥6,200 (税抜)
長さ: 400mm
参考重量: 84g (1本)
●本皮製カバー。●衝撃や振動を軽減させる快適なフォーム入り。●高品質な縫製で激しい使用でもほつれない。●しっかり締まる2つのエンドキャップ付き。●MULTIBAR (BHB-30) ハンドルバーに適合。

MULTIFOAM | BHG-27
マルチフォーム



発注番号
442500 ブラック
¥1,200 (税抜)
長さ: 400mm
●高品質のフォーム素材で衝撃や振動を軽減し、快適な握り心地。●しっかり締まる2つのエンドキャップ付き。●MULTIBAR (BHB-30) ハンドルバーに適合。

cycle design

グリップ
ポリウレタンテーパーラップ ラバーグリップ



発注番号
442211 ピンク/エンボスロコ
¥1,600 (税抜)
長さ: 130mm

グリップ
フォームグリップ



発注番号
442200 ブラウン
¥3,100 (税抜)
サイズ: 20.5 x 400mm
●エンドプラグ付属。
●フォームグリップ ピニールカバー。

RITEWAY
JPN | TYO

シェファードシティ グリップ



発注番号
441707 ブラウン
¥2,400 (税抜)
●エルゴノミックタイプ。●ロックオンボルト。●シェファードシティ 2019

シェファード グリップ



発注番号
441704 ホワイト
441705 ブラック
¥1,500 (税抜)
●エルゴノミックタイプ。●ロックオンボルト。●シェファード、グレイシア 2018-2019

スタイルス グリップ



発注番号
441706 ブラウン
¥1,900 (税抜)
●人工レザー。●スタイルス、パスチャー 2018-2019

crankbrothers

MTBグリップ
COBALT コバルト



発注番号
442123 ゴールド
442124 レッド
442125 シルバー
¥3,000 (税抜)
材質: フォームラバー
長さ: 130mm
参考重量: 67g/1本
●ソフトなタッチの超軽量グリップ。●ロックオンタイプのグリップでは最軽量クラス。

IODINE アイオダイン



発注番号
442126 ブラック
¥3,000 (税抜)
材質: クレイトンラバー
長さ: 130mm
参考重量: 95g/1本
●ハードなライディングに対応するDH用グリップ。●高い固定力と抜群のグリップ感覚。

KENG

EVA LOCK-ON GRIP EVA ロックオングリップ



¥2,200 (税抜)
内径: Ø 22mm
長さ: 120mm
太さ: 35mm
●軽量で握り心地の良いEVAフォームグリップ。
●アルミニウム カラー ロックリング付属。

グリップカラー: ブラック		ブルー		レッド		イエロー	
発注番号	ロックリングカラー	発注番号	ロックリングカラー	発注番号	ロックリングカラー	発注番号	ロックリングカラー
441100	+ブラック	441106	+ブラック	441112	+ブラック	441117	+ブラック
441101	+ブルー	441108	+ゴールド	441113	+ブルー	441118	+ブルー
441102	+ゴールド	441109	+グリーン	441115	+グリーン	441120	+グリーン
441103	+グリーン	441110	+レッド	441121	+レッド	441121	+レッド
441104	+レッド			441122	+シルバー		
441105	+シルバー						

EVA GRIP EVA グリップ
EVA製超軽量グリップ12g

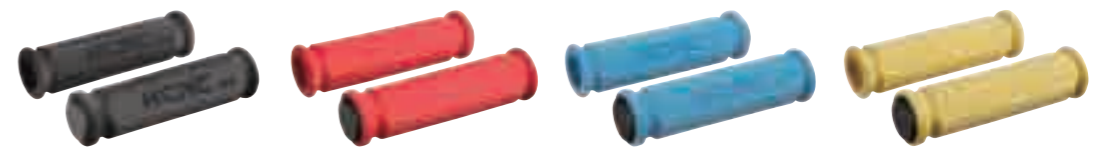

発注番号
441091 ブラック
441092 レッド
441094 ブルー
441099 イエロー

¥1,200 (税抜)
材質: EVA
長さ: 117mm
太さ: 35mm
参考重量: 12g (ペア)
●DH用プロテクターなどに使用される最先端素材EVAを使用。
●高いクッション性。





OMEGA-S1 オメガ-S1
インテグラルタイプ (CANECREEK)



発注番号
502110 シルバー
502112 レッド
502114 ブルー
502150 ブラック

¥4,800 (税抜)
 ベアリング：φ41.0mm×6.5mm×36° /45°
 ステアチューブ：φ28.6mmネジなし
 フォーク玉押：φ30mm
 スタックハイト：8mm
 適合：インテグラル (CANECREEK)
 参考重量：76g
 ●最高の回転を維持するアンギュラコンタクトベアリングは完全密閉ですぐれた防水機能。●スターナット、ボルト、キャップが付属。



OMEGA-S2 オメガ-S2
インテグラルタイプ (CAMPAGNOLO&RITCHEY)

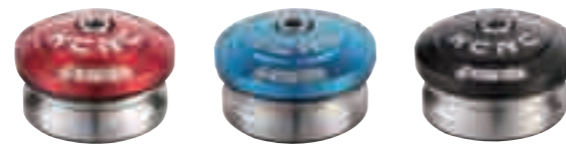

発注番号
502122 レッド
502124 ブルー
502151 ブラック

¥5,400 (税抜)
 ベアリング：φ41.8mm×8.0mm×45° /45°
 ステアチューブ：φ28.6mmネジなし
 フォーク玉押：φ30mm
 スタックハイト：10mm
 適合：インテグラル (CAMPAGNOLO&RITCHEY)
 参考重量：89g
 ●最高の回転を維持するアンギュラコンタクトベアリングは完全密閉ですぐれた防水機能。●スターナット、ボルト、キャップが付属。

KUDOS-Q1 クドス
セミインテグラルタイプ



発注番号
502090 シルバー
502091 ブラック
502092 レッド

¥6,800 (税抜)
 材質：6061アルミニウム合金
 ベアリング：45°
 ステアチューブ：φ28.6mmネジなし
 フォーク玉押：φ30mm
 適合：セミインテグラル
 フレーム内径：φ44.0mm
 参考重量：133g
 ●最高の回転を維持するアンギュラコンタクトベアリングは完全密閉ですぐれた防水機能。●スターナット、ボルト、キャップが付属。

KHS-F10 TAPERED KHS-F10 テーパー
セミインテグラルタイプ (1-1/8×1-1/2)



発注番号
502371

¥6,800 (税抜)
 カラー：ブラック
 ステアチューブ：1-1/8"-1.5"
 対応ヘッドチューブ：φ28.6×44×49.6×39.8mm
 高さ：9.6+16.3=25.9mm
 ベアリング：シールドACベアリング
 材質：6061アルミ製 7075 アルミ製クラウンレース
 参考重量：134.6g (トップキャップ、ボルトとスターナットを除く)
 ●丈夫なヘッドセット。

KHS-PT1860 TAPERED KHS-PT1860 テーパー
インテグラルタイプ (1-1/8×1-1/2)



発注番号
502351 ブラック
502352 レッド

¥6,800 (税抜)
 ベアリング：インテグラル
 (上) 外径41.8×8.0mm×45° /45°
 (下) 外径51.8×8.0mm×36° /45°
 ステアチューブ：1-1/8×1-1/2
 参考重量：92g
 スタックハイト：10mm
 適合：インテグラル
 ●スターナット、ボルト、キャップが付属。

ヘッドセットパーツ

HEADSET CONVERTORS
ヘッドセットコンバーター



発注番号
506310 KHS-PT1860 (1 1/8" 1.5")インテグラル用
506311 KHS-F13 (1 1/8" 1.5")セミインテグラル用

¥1,400 (税抜)
 ●1.5" ヘッドセットを1 1/8" に変換するボトムクラウンレース。●ベアリング内角45°用。

ヘッドセットパーツ

SL AHEAD CAP SET SLアヘッドセットキャップセット



発注番号
506300 シルバー
506301 ブラック
506302 レッド
506304 ブルー
506306 グリーン
506309 ゴールド



¥1,600 (税抜)
 材質：6061アルミニウム合金
 適合：1-1/8
 重量：N/A
 ●スーパーライトヘッドキャップ、ボルト、スターファンナットが付属。

AHEAD CAP アヘッドセットキャップ



発注番号
506100 シルバー
506101 ブラック
506102 レッド
506104 ブルー
506106 グリーン
506109 ゴールド

¥1,900 (税抜)
 材質：6061アルミニウム合金
 キャップ外径：φ28.6mm
 ステアチューブ内径：φ25.4mm
 長さ：38mm
 参考重量：36g
 ●超軽量ヘッドキャップ。●カーボンファイバー製ステアチューブに最適なマルチプレッシャーアンカー。

HEADSET SPACER SLS ヘッドセットスペーサー SLS

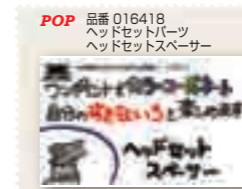

材質：6061アルミニウム合金
 内径：28.6mm
 外径：35.8mm
 ・肉抜き加工を施した軽量タイプ。

発注番号	¥600 (税抜)			¥700 (税抜)		
	厚さ 2mm	3mm	5mm	10mm	14mm	20mm
レッド	506021	506022	506023	506025	506027	506028
ブルー	506031	506032	506033	506035	506037	506038
グリーン	506041	506042	506043	506045	506047	
ゴールド	506051	506052	506053	506055	506057	
シルバー	506061	506062	506063	506065	506067	506068
ブラック	506071	506072	506073	506075	506077	506078
参考重量	1g	1.5g	2.5g	6g	11g	14g

HEADSET SPACER SLS SET
ヘッドセットスペーサー-SLSセット

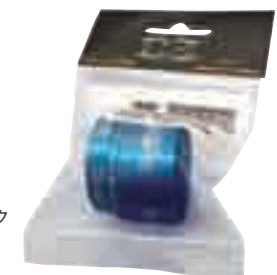

発注番号
506161 ブラック
506162 レッド
506164 ブルー
506166 グリーン

¥2,600 (税抜)
 セット内容：3mm/5mm/
 10mm/14mm/20mm
 ●肉抜き加工を施した軽量タイプ。

HEADSET SPACER SET
ヘッドセットスペーサー セット

発注番号
506081 ブラック
506082 レッド
506084 ブルー
506089 ゴールド

¥1,400 (税抜)
 セット内容：3mm/5mm/
 10mm/14mm/20mm

HEADSET SPACER ヘッドセットスペーサー



材質：6061アルミニウム合金
 内径：28.6mm
 外径：35.6mm

発注番号	¥300 (税抜)				¥400 (税抜)			
	厚さ 2mm	3mm	5mm	8mm	10mm	14mm	20mm	
ブルー	506221	506222	506223	506224	506225	506227	506228	
ゴールド	506231	506232	506233	506234	506235	506237	506238	
ブラック	506241	506242	506243	506244	506245	506247	506248	
レッド	506251	506252	506253	506254	506255	506257	506258	
参考重量	3g	5g	9g	12g	15g	19g	25g	



BBB

インテグレートッド

TAPERED | BHP-45

テーパード

発注番号 506212 ¥14,800 (税抜)

●インテグレートッドヘッドセット。●45°x45°のシールドステンレス製ベアリング。●高さ15mmのカーボン製コーンスペーサー。●オープンクラウンレースで簡単装着。●上ワン1-1/8"、下ワン1-1/4"。



FEATURES HEADSETS



高耐久シールドクロモリベアリング



1" コラム径



45° x 36° ベアリング角

TAPERED | BHP-455

テーパード

発注番号 506266 ¥9,800 (税抜)

ベアリング内径：1.1/8-1.3/8" ベアリング外径：41.0-48.9mm ベアリング角：上下 36/45° ●インテグレートッドテーパードヘッドセット。●アルミ製 15mm コーンスペーサー。●クロモリベアリング。



TAPERED | BHP-456

テーパード

発注番号 506267 ¥9,800 (税抜)

ベアリング内径：1.1/8-1.3/8" ベアリング外径：41.8-48.9mm ベアリング角：上 45/45°、下 45/36° ●インテグレートッドテーパードヘッドセット。●アルミ製 15mm コーンスペーサー。●クロモリベアリング。



INTEGRATED | BHP-41

インテグレートッド

発注番号 506210 ¥5,800 (税抜)

ベアリング内径：1.1/8" ベアリング外径：41.0mm 適合：CANE CREEK ●インテグレートッドヘッドセット。●36°x45°のシールドクロモリ製ベアリング。●高さ15mmのアルミニウム製コーンスペーサー。●オープンクラウンレースで簡単装着。



INTEGRATED | BHP-42

インテグレートッド

発注番号 506211 ¥5,800 (税抜)

ベアリング内径：1.1/8" ベアリング外径：41.8mm 適合：CAMPAGNOLO ●インテグレートッドヘッドセット。●45°x45°のシールドクロモリ製ベアリング。●高さ15mmのアルミニウム製コーンスペーサー。●オープンクラウンレースで簡単装着。



HEAD SET | BHP-45

ヘッドセット

発注番号 502267 ¥4,400 (税抜)

ベアリング内径：1.1/8-1.1/4" ベアリング外形：41.8-46.8mm ベアリング角：上下 45/45° ●インテグレートッドテーパードヘッドセット。●アルミ製 15mm コーンスペーサー。●ベアリング：クロモリ。●適合する交換用ベアリングは BHP-94。



HEAD SET | BHP-46

ヘッドセット

発注番号 502268 ¥4,400 (税抜)

ベアリング内径：1.1/8-1.5" ベアリング外形：41.8-51.8mm ベアリング角：上 45/45°、下 36 x 45° ●インテグレートッドテーパードヘッドセット。●アルミ製 8mm コーンスペーサー。●オープンクラウンレースで簡単に組み付け可能。●ベアリング：クロモリ。●適合する交換用ベアリングは BHP-95。



セミインテグレートッド

SEMI-INTEGRATED TAPERED | BHP-53

セミインテグレートッドテーパード

発注番号 506268 ¥7,500 (税抜)

対応フレーム内径：上下 44mm ベアリング内径：1.1/8-1.1.5" ベアリング外径：41.0-51.8mm ベアリング角：上下 45/36° ●セミインテグレートッドテーパードヘッドセット。●アルミ製 15mm コーンスペーサー。●クロモリベアリング。●装着が簡単な割入りクラウンレースが付属。



SEMI-INTEGRATED TAPERED | BHP-54

セミインテグレートッドテーパード

発注番号 506269 ¥7,500 (税抜)

対応フレーム内径：上 44mm、下 56mm ベアリング内径：1.1/8-1.1.5" ベアリング外径：41.0-51.8mm ベアリング角：上下 45/36° ●セミインテグレートッドテーパードヘッドセット。●アルミ製 15mm コーンスペーサー。●クロモリベアリング。●装着が簡単な割入りクラウンレースが付属。



SEMI-INTEGRATED | BHP-50

セミインテグレートッド

発注番号 506216 ¥4,800 (税抜)

ヘッドチューブ内径：41.4mm ●セミインテグレートッドヘッドセット。●セミカートリッジベアリング。●高さ20mmのアルミニウム製コーンスペーサー。●高さ9mmのアルミニウム製カップ。



SEMI-INTEGRATED | BHP-51

セミインテグレートッド

発注番号 506217 ¥6,800 (税抜)

ヘッドチューブ内径：44mm ●セミインテグレートッドヘッドセット。●シールドクロモリ製ベアリング。●高さ8mmのアルミニウム製コーンスペーサー。●高さ9mmのアルミニウム製カップ。

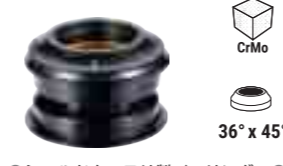

スレッドレス

TURNAROUND | BHP-01

ターンアラウンド

発注番号 503101 マットブラック ¥6,800 (税抜)

ステアチューブ：φ25.4mmネジなし フォーク玉押：φ26.4mm 上下ワン：φ30.2mm 参考重量：105g (ベアリング含む) ●圧入式AH式。●6061アルミニウム合金製。●36°のアンギュラーコンタクトベアリングはカートリッジシールドベアリングでメンテナンス不要。●アルミニウム合金製トップキャップ。



TURNAROUND | BHP-02

ターンアラウンド

発注番号 503111 マットブラック ¥6,800 (税抜)

ステアチューブ：φ28.6mmネジなし フォーク玉押：φ29.8mm 上下ワン：φ30.4mm 参考重量：118g (ベアリング含む) ●圧入式AH式。●6061アルミニウム合金製。●36°のアンギュラーコンタクトベアリングはカートリッジシールドベアリングでメンテナンス不要。●アルミニウム合金製トップキャップ。



スレッド

THREADAROUND | BHP-16

スレッドアラウンド

発注番号 502190 シルバー ¥5,100 (税抜)

ステアチューブ：φ28.6mmネジ付き フォーク玉押：φ29.8mm 上下ワン：φ34.0mm ロックナット内径：φ25.4mm 参考重量：109g (ベアリング含む) ●圧入式スレッドタイプ。●6061アルミニウム合金製。●カートリッジ式シールドベアリングはメンテナンス不要。



THREADAROUND | BHP-15

スレッドアラウンド

発注番号 502180 シルバー 502181 ブラック ¥5,100 (税抜)

ステアチューブ：φ25.4mmネジ付き フォーク玉押：φ26.4mm 上下ワン：φ30.2mm ロックナット内径：φ22.2mm ベアリング：直径41.5x7.9x45° 参考重量：110g (ベアリング含む) スタックハイト：上ワン29mm、下ワン12mm



ヘッドセットパーツ

CROMOSET | BHP-91

クロモリセット

発注番号 502272 ¥3,400 (税抜)

ベアリング直径：41.8mm ●1-1/8インテグレートッドヘッドセットのための交換用ベアリングセット。(ペア) ●45° x 45° のシールドクロモリベアリング。



TAPEREDSET | BHP-96

テーパードセット

発注番号 506287 ¥4,800 (税抜)

トップ：1-1/8" 41.0mm ボトム：1.5" 51.8mm ●インテグレートッドテーパードヘッドセット用交換ベアリング。●アングル36°x45°のクロモリ製シールドベアリング。



TAPEREDSET | BHP-97

テーパードセット

発注番号 506272 ¥4,800 (税抜)

●インテグレートッドテーパードヘッドセット用カートリッジベアリング。●クロモリベアリング。ベアリング内径：1.1/4-1.1.5" ベアリング外径：46.8-51.8mm ベアリング角：上 45/45°、下 45/36°



TAPEREDSET | BHP-946

テーパードセット

発注番号 506271 ¥4,800 (税抜)

●インテグレートッドテーパードヘッドセット用カートリッジベアリング。●クロモリベアリング。●BHP-456に対応。ベアリング内径：1.1/8-1.3/8" ベアリング外径：41.8-48.9mm ベアリング角：上 45/45°、下 45/36°



TAPEREDSET | BHP-94

テーパードセット

発注番号 502273 ¥10,800 (税抜)

●インテグレートッドテーパードヘッドセット用カートリッジベアリング。●ステンレスベアリング。●BHP-45に対応。ベアリング内径：1.1/8-1.1/4" ベアリング外径：41.8-46.8mm ベアリング角：上下 45/45°



ヘッドセット用カートリッジベアリング 20 個セット

INTEGRATED HEAD BEARING WORK SHOP インテグレートッドヘッドベアリングワークショップ

BHP-180OEM



発注番号 506273 ¥19,000 (税抜) クロモリベアリング。ベアリング内径：1.1/8" ベアリング外径：41.5mm ベアリング高さ：6.5mm ベアリング角：36/36°

BHP-181OEM



発注番号 506274 ¥19,000 (税抜) クロモリベアリング。ベアリング内径：1.1/8" ベアリング外径：41.8mm ベアリング高さ：7mm ベアリング角：45/45°

BHP-182OEM



発注番号 506275 ¥19,000 (税抜) クロモリベアリング。ベアリング内径：1.1/8" ベアリング外径：41mm ベアリング高さ：6.5mm ベアリング角：36/45°

BHP-183OEM



発注番号 506276 ¥25,000 (税抜) クロモリベアリング。ベアリング内径：1.1/4" ベアリング外径：46.8mm ベアリング高さ：7mm ベアリング角：45/45°

BHP-185OEM



発注番号 506277 ¥40,000 (税抜) クロモリベアリング。ベアリング内径：1.5" ベアリング外径：51.8mm ベアリング高さ：8mm ベアリング角：36/45°

BBB

※ブランドのロゴマークが変更になりました。カタログ掲載画像は全て新ロゴマークのデザインです。旧ロゴマークの製品が終了となり次第、順次新ロゴマーク製品へと切り替えさせていただきますので、アイテムやカラーによって新旧の製品が混在することをご了承ください。ご注文いただいた製品につきましては、ブランドロゴの新旧をご指定いただくことは出来ません。予めご了承ください、ご理解くださいますようお願いいたします。

ヘッドセットパーツ

アヘッドとスレッド両方のハンドル位置を高く出来る延長パーツ
EXTENDER
エクステンダー



BHP-20
発注番号
506015
外径25.4×内径22.2mm

BHP-21
発注番号
506016
外径28.6×内径25.4mm

¥2,800 (税抜)
カラー：シルバー/ブラック
本体素材：アルミ
全長：193mm
参考重量：221g

●ステアチューブの延長が可能。●ネジ付き、ネジなし両方のステアチューブに対応。
●サンドブラスト仕上げブラックのBBBラウンドヘッド付属。●上部シムの長さ合計
85mm(20mm×2、10mm×3、5mm×3)。下部差し込み深さ100mm。

販売店様のコメント
他店購入の自分の体に合っていないサイズの自転車に乗っている方によく使う。



ステアリングコラムを延長する事でハンドルの位置を高くできます。*ステムは付属しません。



まず最初に下部のウス位置を調整。



延長したい高さに合わせてスペーサーの数を調整。



本体をステアリングコラムに差し込んでからウスを引き上げます。



ヘッドキャップを締め込んで玉当たりを調整。



最後にステムを固定して取り付け終了。

TUBEEXTEND | BHP-22
チューブエクステンダー



1.1/8"

発注番号
506017 ブラック
¥3,800 (税抜)
最大延長：67mm
ミニマムインサート：42mm (±2mm)
●6061アルミ合金製。●直径28.6mmのステアチューブに適合。●ROUNDHEAD (BAP-02) を含む。

アルミニウム合金トップキャップ
POWERHEAD | BAP-03
パワーヘッド



発注番号
506293 ブラック
¥2,200 (税抜)
重量：58g

●アヘッドセット式ヘッドパーツ用セット。●力が均等にかかる特別な取り付け構造で、ステアチューブの内面のダメージを防止。●安全で簡単な組み立て構造。●40mmのプラグでしっかり固定。●直径1-1/8のカーボンファイバーやアルミニウム合金製のステアチューブに最適。●ステアチューブサイズ内径22~28mmまで対応。

ROUNDHEAD | BAP-02
ラウンドヘッド



発注番号
506292 ブラック
¥800 (税抜)
重量：58g
●直径1-1/8のキャップと直径1-1/8のスターナット。●6061 T6アルミニウム合金。●防錆力にすぐれたステンレススチール製ボルトと2重構造のスターナットが付属。●直径28.6mmのステアチューブに対応。

LIGHTSPACE | BHP-36
ライトスペース



506296 マットブラック 4/5 NEW

発注番号
506261 ブラック
¥1,000 (税抜)
直径：1-1/8"
高さ5/10/15/20mmの4個組。
参考重量：20g (4個組)
●超軽量アルミ製スペーサーで、従来のアルミスペーサーと比較して38%減量。

ALUSPACE | BHP-33OEM
アルスペース



発注番号
506290 5mm
506291 10mm
¥6,000 (税抜)
カラー：ブラック
直径：1-1/8"
ステアチューブ：φ28.6mm
数量：50個
●アヘッドセット式ヘッドパーツに対応するスペーサー。●超軽量アルミニウム合金製。

ヘッド周りを軽量化する **ULTRASPACE**
ULTRASPACE | BHP-35
ウルトラスペース



交換するだけで手軽に軽量化が楽しめる。 5/10/15/20mm 4種類のサイズがセット

発注番号
506265
¥1,800 (税抜)
ステアチューブ：φ28.6mm
カラー：カーボン
直径：1-1/8"
参考重量：13g (4個組)
●超軽量UDカーボンファイバー製スペーサーで、従来のカーボンファイバー製スペーサーと比較して38%減量。●高さ5/10/15/20mmの4個組。

TRANSSPACE | BHP-37
トランススペース



発注番号
506282 スモーク
506283 ブルー
506284 レッド
506285 グリーン
506286 ピンク
¥1,000 (税抜)
直径：1-1/8"
参考重量：7g
●クリアで超軽量なコンポジット素材製スペーサー。●5mm×2、10mm×1。

ヘッドセット用補修パーツ

発注番号	商品名	用途	税抜価格
503112	クラウンレース	BHP-01用	¥800

RITWAY
JPN I TYO

ヘッドセット

発注番号
504112 シルバー
504113 ブラック
¥3,700 (税抜)
●1-1/8 インテグラルヘッドセット。●ベアリング：28.6/41/30。●シェファード、パスチャー 2018-2019
504114 シルバー
¥1,000 (税抜)
●1" ノーマルヘッドセット。●スタイルズ 2018-2019

マグネシウムでリードする世界最大のサスフォークブランド



エスアールサンツアー

SR SUNTOUR (エスアールサンツアー) は、1987年にSRとSUNTOURが合体し生まれた日本ブランドです。
現在の生産拠点は台湾と中国に移っていますが、マグネシウム合金やアルミニウム合金を活用した、卓越した特殊製造によってスポーツバイクのパーツを生産し、年間の数量はサスペンションフォークは1000万本に及び、No.1のシェアを有しています。

INTENDED USE

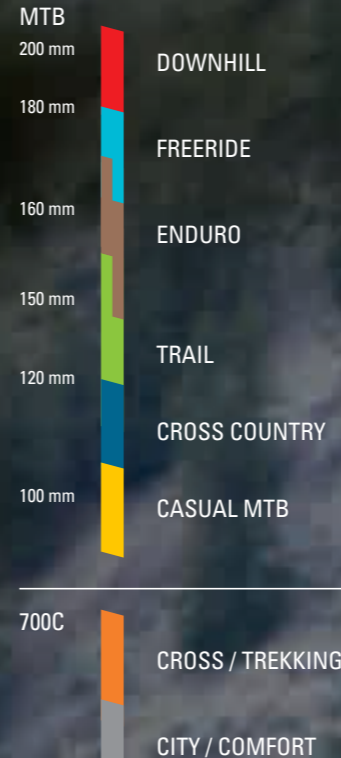

- PCS** **ピストン補正システム**
・ダンパーカートリッジ内の気泡を大幅に減らしてハードなコースでも高い性能を維持
- R2C2** **ハイ&ロースピードリバウンドアジャスト、ハイ&ロースピードコンプレッションアジャスト**
・フォークが伸びるスピードの高速、低速両方を調整
・フォークが沈み込むスピードの高速、低速両方を調整
- RC2** **リバウンドアジャスト、ロー&ハイスピードコンプレッションアジャスト**
・フォークが伸びるスピードを調整
・フォークが沈み込むスピードの高速、低速両方を調整
- RL** **リモートスピードロックアウト**
・レバーをハンドルバーに取り付けてサスペンションの動きをロック
- LO** **スピードロックアウト**
・フォーククラウン部のレバーを操作してサスペンションの動きをロック
- RC** **リバウンドアジャスト、ロースピードコンプレッションアジャスト**
・フォークが伸びるスピードを調整
・フォークが沈み込むスピードの低速のみを調整
- R** **リバウンドアジャスト**
*フォークが伸びるスピードを調整



SR SUNTOUR

DOWNHILL

FREERIDE

ENDURO

TRAIL

ライト

鍵

ベル

サイクルコンピュータ・カメラ

キックスタンド・フエンダー

ボトル・ケージ

カゴ・キャリア・バッグ

ハンドルバー

ステム

ハンドル周りパーツ

ヘッドセット

フォーック

ライト

鍵

ベル

サイクルコンピュータ・カメラ

キックスタンド・フエンダー

ボトル・ケージ

カゴ・キャリア・バッグ

ハンドルバー

ステム

ハンドル周りパーツ

ヘッドセット

フォーック

エンデューロ専用高強度ミドルストロークモデル

AURON

オーロン

29 27.5



388197 29/27.5+BOOSTモデル

Table with 2 columns: 388176, 388177. Rows include: 商品番号, 商品名, カラー, 価格 (税抜), タイヤ径, アクスル, コラム径, 対応ブレーキ, 出荷時トラベル量 (mm), 変更可能なトラベル量 (mm), スプリング, コンプレッションアジャスト, リバウンドアジャスト, ロックアウト, リモートロックアウト, クラウン素材, ボトムケース素材, スタンチオン素材, スタンチオン径 (mm), コラム素材, 参考重量 (g).

Table with 4 columns: 27.5+モデル, 384018, 388197, 384019. Rows include: 商品番号, 商品名, カラー, 価格 (税抜), タイヤ径, アクスル, コラム径, 対応ブレーキ, 出荷時トラベル量 (mm), 変更可能なトラベル量 (mm), スプリング, コンプレッションアジャスト, リバウンドアジャスト, ロックアウト, リモートロックアウト, クラウン素材, ボトムケース素材, スタンチオン素材, スタンチオン径 (mm), コラム素材, 参考重量 (g).

マグネシウムボトムケースやQ-LOC2 15mmアクスルなどAURONのテクノロジーを継承した弟分

AION

アイオン

29 27.5



388162



388198 29/27.5+BOOSTモデル

Table with 7 columns: 27.5+モデル, 388162, 384022, 384020, 388198, 384023, 384021. Rows include: 商品番号, 商品名, カラー, 価格 (税抜), タイヤ径, アクスル, コラム径, 対応ブレーキ, 出荷時トラベル量 (mm), 変更可能なトラベル量 (mm), スプリング, コンプレッションアジャスト, リバウンドアジャスト, ロックアウト, リモートロックアウト, クラウン素材, ボトムケース素材, スタンチオン素材, スタンチオン径 (mm), コラム素材, 参考重量 (g).

●カタログの画像と実際の製品は異なる場合があります。ブレーキ台座などはスペック表をご確認ください。

ダブルクラウン & ロングストロークのダウンヒルモデル

RUX

38mm 27.5 203mm MAX DISC

ラックス



フリーライドからエンデューロまで幅広く使えるロングストロークモデル

DUROLUX

36mm 29 27.5 203mm MAX DISC

デュロラックス



388196 29/27.5+BOOSTモデル

Table with 2 columns: 388195. Rows include: 商品番号, 商品名, カラー, 価格 (税抜), タイヤ径, アクスル, コラム径, 対応ブレーキ, 出荷時トラベル量 (mm), 変更可能なトラベル量 (mm), スプリング, コンプレッションアジャスト, リバウンドアジャスト, ロックアウト, リモートロックアウト, クラウン素材, ボトムケース素材, スタンチオン素材, スタンチオン径 (mm), コラム素材, 参考重量 (g).

Table with 4 columns: 27.5+モデル, 388170, 384017, 388196. Rows include: 商品番号, 商品名, カラー, 価格 (税抜), タイヤ径, アクスル, コラム径, 対応ブレーキ, 出荷時トラベル量 (mm), 変更可能なトラベル量 (mm), スプリング, コンプレッションアジャスト, リバウンドアジャスト, ロックアウト, リモートロックアウト, クラウン素材, ボトムケース素材, スタンチオン素材, スタンチオン径 (mm), コラム素材, 参考重量 (g).

●カタログの画像と実際の製品は異なる場合があります。ブレーキ台座などはスペック表をご確認ください。

価格に取付工賃は含まれません。品質保証はお買い上げの販売店を通して行っております。次の場合は適用されません。①海外個人輸入②オークションでの購入③他人からの譲渡④購入証明がない

価格に取付工賃は含まれません。品質保証はお買い上げの販売店を通して行っております。次の場合は適用されません。①海外個人輸入②オークションでの購入③他人からの譲渡④購入証明がない



トレイルライディング向け軽量モデル

EPIXON

エピクソン

29 27.5 26



388175

商品番号	388175	388174	388173
商品名	EPIXON-DS-LO-R 26TS SF18	EPIXON-DS-LO-R 27.5 CTS SF16	EPIXON-DS-LO-R 29 TS SF18
カラー	ブラック	ブラック	ブラック
価格 (税抜)	¥49,000	¥49,000	¥49,000
タイヤ径	26	27.5	29
アクスル	9mm	9mm	9mm
コラム径	1 1/8"	1.5-1 1/8" CTS	1 1/8"
対応ブレーキ	ポストマウントディスク	ポストマウントディスク	ポストマウントディスク
出荷時トラベル量 (mm)	120	120	120
変更可能なトラベル量 (mm)	100	100	100
スプリング	エア	エア	エア
コンプレッションアジャスト	×	×	×
リバウンドアジャスト	ロースピードのみ	ロースピードのみ	ロースピードのみ
ロックアウト	○	○	○
リモートロックアウト	×	×	×
クラウン素材	鍛造6061アルミニウム	鍛造6061アルミニウム	鍛造6061アルミニウム
ボトムケース素材	マグネシウム	マグネシウム	マグネシウム
スタンション素材	6000系アルミニウム	6000系アルミニウム	6000系アルミニウム
スタンション径 (mm)	32	32、パテッド	32
コラム素材	7050アルミニウム	7050アルミニウム	7050アルミニウム
参考重量 (g)	-	-	-

究極の軽さを目指した
世界チャンピオン使用モデル

AXON WERX

アクソン

27.5



商品番号	388171
商品名	AXON-WERX-RL-RC 15QLC2-TI 27.5 TS カーボン SF17
カラー	ブラック
価格 (税抜)	¥158,000
タイヤ径	27.5
アクスル	15QLC2 Ti
コラム径	1 1/8"
対応ブレーキ	ポストマウントディスク
出荷時トラベル量 (mm)	100
変更可能なトラベル量 (mm)	80
スプリング	エア
コンプレッションアジャスト	ロースピードのみ
リバウンドアジャスト	ロースピードのみ
ロックアウト	×
リモートロックアウト	○
クラウン素材	中空7050アルミニウム
ボトムケース素材	カーボン
スタンション素材	7050アルミニウム
スタンション径 (mm)	32、パテッド
コラム素材	7050アルミニウム
参考重量 (g)	1539

XCレース専用軽量ショートストロークモデル

AXON ELITE

LO-R

LO-RC



388199
29/27.5+BOOSTモデル

商品番号	27.5+モデル				
	384010	384013	388199	384011	384014
商品名	AXON LO-RC 27.5 15QLC2 CTS	AXON LO-R 27.5 15QLC32 CTS SF17	AXON BOOST RLRC-PCS CTS AIR SF18	AXON LO-RC 29 15QLC2 CTS	AXON LO-R 29 15QLC32 CTS SF17
カラー	ブラック	ブラック	ブラック	ブラック	ブラック
価格 (税抜)	¥61,800	¥54,800	¥69,800	¥61,800	¥54,800
タイヤ径	27.5	27.5	29 / 27.5+BOOST	29	29
アクスル	15QLC2	15QLC32	15x110 (15QLC32)	15QLC2	15QLC32
コラム径	1.5-1 1/8" CTS	1.5-1 1/8" CTS	1.5-1 1/8" CTS	1.5-1 1/8" CTS	1.5-1 1/8" CTS
対応ブレーキ	ポストマウントディスク	ポストマウントディスク	ポストマウントディスク180mm	ポストマウントディスク	ポストマウントディスク
出荷時トラベル量 (mm)	120	120	120	120	120
変更可能なトラベル量 (mm)	100	100	130	80/100	80/100
スプリング	エア	エア	エア	エア	エア
コンプレッションアジャスト	×	×	ロースピードのみ	ロースピードのみ	×
リバウンドアジャスト	ロースピードのみ	ロースピードのみ	ロースピードのみ	ロースピードのみ	ロースピードのみ
ロックアウト	○	○	×	○	○
リモートロックアウト	×	×	○	×	×
クラウン素材	中空6061アルミニウム	鍛造6061アルミニウム	6000系鍛造アルミニウム	中空6061アルミニウム	鍛造6061アルミニウム
ボトムケース素材	マグネシウム	マグネシウム	マグネシウム	マグネシウム	マグネシウム
スタンション素材	7050アルミニウム	7050アルミニウム	7000系アルミニウム	7050アルミニウム	7050アルミニウム
スタンション径 (mm)	32、パテッド	32、パテッド	34	32、パテッド	32、パテッド
コラム素材	アルミニウム合金	アルミニウム合金	アルミニウム合金	アルミニウム合金	アルミニウム合金
参考重量 (g)	1598	1628	1900	1628	1664

●カタログの画像と実際の製品は異なる場合があります。ブレーキ台座などはスペック表をご確認ください。

価格に取付工賃は含まれません。品質保証はお買い上げの販売店を通して行っております。次の場合は適用されません。①海外個人輸入②オークションでの購入③他人からの譲渡④購入証明がない



トレイルを楽しく走るために必要な性能を厳選したモデル

RAIDON

レイドン

27.5 26



388215
388214
388213
388212

商品番号	388184	NEW 388216	388182	388178	NEW 388215	NEW 388214	NEW 388213	NEW 388212
商品名	RAIDON-XC-DS-LO-R 26 TS SF16	RAIDON32-LT LOR DS 15QLC32 26 SF19	RAIDON-XC-DS-LO-R 27.5 CTS SF16	RAIDON-DS-LO-R 650B-PLUS 27.5 CTS 15QLC 32-110 SF16	RAIDON32-Boost LOR DS 15QLC 32-110 27.5 SF19	RAIDON32-Boost RLR DS 15QLC 32-110 27.5 SF19	RAIDON32-Boost LOR DS 15QLC 32-110 29 SF19	RAIDON32-Boost RLR DS 15QLC 32-110 29 SF19
カラー	ブラック	ブラック	ブラック	ブラック	ブラック	ブラック	ブラック	ブラック
価格 (税抜)	¥37,000	¥38,500	¥42,000	¥54,000	¥42,000	¥45,500	¥42,000	¥45,500
タイヤ径	26	26	27.5	27.5+BOOST	27.5+BOOST	27.5+BOOST	29+BOOST	29+BOOST
アクスル	9mm	TA φ15×100mm	9mm	15QLC32-110	TA φ15×110mm	TA φ15×110mm	TA φ15×110mm	TA φ15×110mm
コラム径	1 1/8"	1.5-1 1/8" CTS	1.5-1 1/8" CTS	1.5-1 1/8" CTS	1.5-1 1/8" CTS	1.5-1 1/8" CTS	1.5-1 1/8" CTS	1.5-1 1/8" CTS
対応ブレーキ	ポストマウントディスク	ポストマウントディスク	ポストマウントディスク	ポストマウントディスク	ポストマウントディスク	ポストマウントディスク	ポストマウントディスク	ポストマウントディスク
出荷時トラベル量 (mm)	120	120	120	120	120	120	100	100
変更可能なトラベル量 (mm)	100	100	100	100	100	120	100	100
スプリング	エア	エア	エア	エア	エア	エア	エア	エア
コンプレッションアジャスト	×	○	×	×	○	○	○	○
リバウンドアジャスト	ロースピードのみ	ロースピードのみ	ロースピードのみ	ロースピードのみ	ロースピードのみ	ロースピードのみ	ロースピードのみ	ロースピードのみ
ロックアウト	○	○	○	○	○	○	○	○
リモートロックアウト	×	×	×	×	×	○	×	○
クラウン素材	AC4Cアルミニウム合金	AC4Cアルミニウム合金	AC4Cアルミニウム合金	AC4Cアルミニウム合金	AC4Cアルミニウム合金	AC4Cアルミニウム合金	AC4Cアルミニウム合金	AC4Cアルミニウム合金
ボトムケース素材	マグネシウム	マグネシウム	マグネシウム	マグネシウム	マグネシウム	マグネシウム	マグネシウム	マグネシウム
スタンチオン素材	6061アルミニウム	6061アルミニウム	6061アルミニウム	6061アルミニウム	6061アルミニウム	6061アルミニウム	6061アルミニウム	6061アルミニウム
スタンチオン径 (mm)	32	32	32	32	32	32	32	32
コラム素材	STKMスチール	アルミニウム合金	アルミニウム合金	アルミニウム合金	アルミニウム合金	アルミニウム合金	アルミニウム合金	アルミニウム合金
参考重量 (g)	-	1963	2021	1950	2019	2025	2020	2020

●カタログの画像と実際の製品は異なる場合があります。ブレーキ台座などはスペック表をご確認ください。

価格に取付工賃は含まれません。品質保証はお買い上げの販売店を通して行っております。次の場合は適用されません。①海外個人輸入②オークションでの購入③他人からの譲渡④購入証明がない

マグネシウムボトムケース採用のエントリーグレード

XCR

29 27.5 26 24



27.5+BOOST

24"

384024
384025

388209
388210

商品番号	388185	388140	388141	386209	386260	386261
商品名	XCR-DS-LO-AIR 24 TS SF16	XCR AIR LO-R-26 100/120MM SF14	XCR AIR LO-R-26 100/120MM SF14	XCR32-LO-R AH OS 26 100MM PM ディスク SF14	XCR-32-LO-DS AH OS 26 100MM COIL SF14	XCR-32-LO-DS AH OS 26 100MM COIL SF14
カラー	ブラック	ブラック	ホワイト	ホワイト	ブラック	ホワイト
価格 (税抜)	¥28,000	¥34,800	¥34,800	¥24,800	¥19,800	¥19,800
タイヤ径	24	26	26	26	26	26
アクスル	9mm	9mm	9mm	9mm	9mm	9mm
コラム径	1 1/8"	1 1/8"	1 1/8"	1 1/8"	1 1/8"	1 1/8"
対応ブレーキ	ポストマウントディスク	ポストマウントディスク	ポストマウントディスク	ポストマウントディスク	ポストマウントディスク	ポストマウントディスク
出荷時トラベル量 (mm)	80	120	120	100	100	100
変更可能なトラベル量 (mm)	63	100	100	-	-	-
スプリング	エア	エア	エア	コイル	コイル	コイル
コンプレッションアジャスト	×	×	×	×	×	×
リバウンドアジャスト	×	ロースピードのみ	ロースピードのみ	ロースピードのみ	×	×
ロックアウト	○	○	○	○	○	○
リモートロックアウト	×	×	×	×	×	×
クラウン素材	AC4Cアルミニウム合金	AC4Cアルミニウム合金	AC4Cアルミニウム合金	AC4Cアルミニウム合金	AC4Cアルミニウム合金	AC4Cアルミニウム合金
ボトムケース素材	マグネシウム	マグネシウム	マグネシウム	マグネシウム	マグネシウム	マグネシウム
スタンチオン素材	STKMスチール	STKMスチール	STKMスチール	STKMスチール	STKMスチール	STKMスチール
スタンチオン径 (mm)	28	32	32	32	32	32
コラム素材	7050アルミニウム	STKMスチール	STKMスチール	STKMスチール	STKMスチール	STKMスチール
参考重量 (g)	-	2383	2383	2270	2250	2250

商品番号	387136	384024	NEW 388209	384025	NEW 388210	388137
商品名	XCR-32-LO-DS AH OS 27.5 100MM COIL SF14	XCR32-AIR LOR DS 15QLC32-110 650B+ SF17	XCR32-BOOST-LO-R 27.5 1.5-1 1/8 CTS 15QLC32-110 AIR POST SF19	XCR32-COIL LO DS 15QLC32-110 650B+ SF17	XCR32-BOOST-LO 27.5 1.5-1 1/8 CTS 15QLC32-110 COIL POST SF19	XCR-32-LO-DS AH OS 29 100MM COIL SF14
カラー	ホワイト	ブラック	ブラック	ブラック	ブラック	ブラック
価格 (税抜)	¥19,800	¥39,800	¥39,800	¥29,800	¥29,800	¥19,800
タイヤ径	27.5	27.5+BOOST	27.5+BOOST	27.5+BOOST	27.5+BOOST	29
アクスル	9mm	15QLC32-110	15QLC32-110	15QLC32-110	15QLC32-110	9mm
コラム径	1 1/8"	1.5-1 1/8" CTS	1.5-1 1/8" CTS	1.5-1 1/8" CTS	1.5-1 1/8" CTS	1 1/8"
対応ブレーキ	ポストマウントディスク	ポストマウントディスク	ポストマウントディスク	ポストマウントディスク	ポストマウントディスク	ポストマウントディスク
出荷時トラベル量 (mm)	100	100	100mm	100	100mm	100
変更可能なトラベル量 (mm)	-	80	120mm	80	120mm	-
スプリング	コイル	エア	エア	コイル、プリロード付	コイル	コイル
コンプレッションアジャスト	×	×	×	×	×	×
リバウンドアジャスト	×	ロースピードのみ	ロースピードのみ	×	×	×
ロックアウト	○	○	○	○	○	○
リモートロックアウト	×	×	×	×	×	×
クラウン素材	AC4Cアルミニウム合金	AC4Cアルミニウム合金	AC4Cアルミニウム合金	AC4Cアルミニウム合金	AC4Cアルミニウム合金	AC4Cアルミニウム合金
ボトムケース素材	マグネシウム	マグネシウム	マグネシウム	マグネシウム	マグネシウム	マグネシウム
スタンチオン素材	STKMスチール	STKMスチール	STKMスチール	STKMスチール	STKMスチール	STKMスチール
スタンチオン径 (mm)	32	32	32	32	32	32
コラム素材	STKMスチール	アルミニウム合金	アルミニウム合金	アルミニウム合金	アルミニウム合金	STKMスチール
参考重量 (g)	2290	-	2315	-	2352	2300

●カタログの画像と実際の製品は異なる場合があります。ブレーキ台座などはスペック表をご確認ください。

価格に取付工賃は含まれません。品質保証はお買い上げの販売店を通して行っております。次の場合は適用されません。①海外個人輸入②オークションでの購入③他人からの譲渡④購入証明がない



大径スタンションを採用した本格的エントリーモデル



Table with 6 columns: 1"コラムモデル, 27.5+モデル. Rows include product number, name, color, price, tire size, axle, etc.

豊富なサイズを揃えてレストアに最適なエントリーモデル

XCE



Table with 7 columns: NEW 388201, NEW 388202, NEW 388203, NEW 386204, NEW 386205, NEW 386206. Rows include product number, name, color, price, etc.

ジュニアMTBモデル

XCTJR



Table with 2 columns: 388187, 388188. Rows include product number, name, color, price, etc.

●カタログの画像と実際の製品は異なる場合があります。ブレーキ台座などはスペック表をご確認ください。

コストパフォーマンスを追求したエントリーモデル



Table with 2 columns: 388145, 387130. Rows include product number, name, color, price, etc.

究極の700Cクロスバイク用サスペンションフォーク



Table with 2 columns: 387121. Rows include product number, name, color, price, etc.



Table with 4 columns: 387133, 387134, NEW 388207, NEW 388208. Rows include product number, name, color, price, etc.

NVX



Table with 2 columns: 388165, 388166. Rows include product number, name, color, price, etc.



フォーク

Table with 6 columns: 発注番号, 商品名, サイズ, カラー, 価格(税抜), 特長, 対応モデル. Rows include various RiteWay fork models.

●カタログの画像と実際の製品は異なる場合があります。ブレーキ台座などはスペック表をご確認ください。

価格に取付工賃は含まれません。品質保証はお買い上げの販売店を通して行っております。次の場合は適用されません。①海外個人輸入②オークションでの購入③他人からの譲渡④購入証明がない

ライト 鍵 ベル サイクルコンピュータ・カメラ キックスタンド・フェンダー ボトル・ケージ カゴ・キャリア・バッグ ハンドルバー システム ハンドル周りパーツ ヘッドセット フォーク

ライト 鍵 ベル サイクルコンピュータ・カメラ キックスタンド・フェンダー ボトル・ケージ カゴ・キャリア・バッグ ハンドルバー システム ハンドル周りパーツ ヘッドセット フォーク

SR SUNTOUR

REAR SHOCKS

EDGE



RLR RS19
 発注番号 ユニット長×トラベル量
280033 165 × 38mm
280034 184 × 44mm
280035 190 × 51mm
¥43,000 (税抜)
 スプリング：エア
 アジャスト：リモートロックアウト、リバウンド



LOR RS19

発注番号 ユニット長×トラベル量
280036 165 × 38mm
280037 184 × 44mm
280038 190 × 51mm
¥39,500 (税抜)
 スプリング：エア
 アジャスト：ロックアウト、リバウンド



UNAIR LOR AIR RS17



発注番号 ユニット長×トラベル量
280030 165 × 38mm
280031 184 × 44mm
280032 190 × 51mm
¥34,000 (税抜)
 スプリング：エア
 アジャスト：リバウンド、ロックアウト
 参考重量：217g
 ●付属リデュースはアッパー22mm、ローア40mm。その他のサイズが必要な場合はお問い合わせください。

RAIDON-R AIR RS17



発注番号 ユニット長×トラベル量
280027 165 × 38mm
280028 184 × 44mm
280029 190 × 51mm
¥18,000 (税抜)
 スプリング：エア
 アジャスト：リバウンド
 ●付属リデュースはアッパー22mm、ローア40mm。その他のサイズが必要な場合はお問い合わせください。

RITWAY
JPN I TYO

マシュマロサドル



発注番号
652240 ホワイト
652241 ブラック
¥3,800 (税抜)
 ●デュアルデンシティ素材。●ゲル素材。
 ※18-19MYシェファード付属品と同様のサドルです。



発注番号
652243 ブラック
652244 ブラウン
¥4,800 (税抜)
 ●デュアルデンシティ素材。●ゲル素材。
 ※19MYシェファード付属品と同様のサドルです。

レザーサドル



発注番号
652242
¥3,300 (税抜)
 ●人工レザー。●リベット加工。
 ※18-19MYスタイルス/バスチャー付属品と同様のサドルです。



cycle design

レースサドル



発注番号
650704
 サイズ：280×140mm
 参考重量：255g



発注番号
650705
 サイズ：266×150mm
 参考重量：275g



コンフォートサドル



発注番号
650706
¥3,500 (税抜)
 カラー：ブラック/グレー
 サイズ：268×140mm
 参考重量：385g
 ●D2ベースのクッション、ホールを設けたアナトミック形状が快適性を確保。●細身のサドル形状が、快適ながらもスポーティーな乗り心地を提供します。●ロードバイクを使ったポタリングやクロスバイクをスポーティーに乗りたいたい方にぴったり。



明るいカリフォルニアテイストのライフスタイルパーツブランド



サーファス

サーファスヒストリー

サーファスは1993年にカリフォルニアで生まれました。創設者のレイ・カイバーとドミノ・カイバーは夫婦であると同時にビジネスパートナーでした。サイクリングのファンであった二人は、自分たちの求めるサドルが見つけれなかったことがそもそもの始まりでした。満足するサドルの開発に着手した二人は、やがてソフトで快適な乗り心地のゲルサドルを開発し、同じように快適さの追求をしていた人々のために売り出しました。これがスタートとなり、現在はアメリカのゲルサドル市場で圧倒的な支持を得ています。サーファスのコンセプトは“デュアルデンシティテクノロジー”。異なる密度をもつ2種類の素材を使用し、しっかりとしながら柔らかくソフトな使い心地を基本としています。サーファスの名前は、いつも二人が通勤途中に通っていた通りの名前がその由来です。

インタビュー

SERFAS INSIDE

SERFASがアメリカで熱狂的な支持を受ける人気の秘密は本社にありました。



創業者のレイ・カイバーさんとドミノ・カイバーさん。名前からも分かるように、二人は夫婦でありビジネスパートナーでもあります。

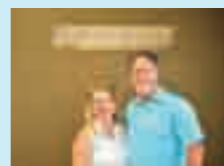

Q. どうやって SERFASはスタートしたのですか？

A. 私たちは元々オークリーで働いてゲルのパッドを作っていました。1993年にブランドを立ち上げてお尻に優しいゲルサドルを発表しました。それまでサドルは硬くて当たり前だった時代を変えたのです。その後人間工学に基づいたRXサドルを開発し、アメリカのソフトサドルのトップブランドとして存在感を高めています。

Q. SERFASはどんな会社ですか？

A. アメリカトップのパーツブランドで、90%の店が私たちの商品を取り扱っています。MTB、ロード、トライアスロンなど店のタイプは様々ですが、創業以来、高性能な商品と万全のアフターケアを重視して、息の長い関係を築いてきました。

Q. どんなチームですか？

A. 営業、商品開発、物流、カスタマーサービスに大きく分かれています。40人の営業が全米を回り、商品を販売しながら新商品のヒントを集めてきます。それを商品開発チームが実現します。サイクリストが求める必要な性能をリーズナブルな価格で提供できることが強みです。社員全員が家族のような存在で、誕生日やクリスマスになるとパーティーを楽しみます。みんなでサイクリングを楽しみ、出かけることもあります。良い製品を開発するためにはフィールドに出ることが一番です。今も2人でMTBに乗ってトレイルを楽しみます。



タイヤ、ライトの開発を担当するエリックさん



製品の品質管理を担当するマイクさん。生産の大部分は海外で行われているが、新商品開発や品質管理はアメリカ本社で厳密に行われている。



製品の正確な明るさを計測する装置

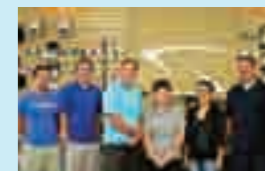

自転車への真摯な情熱で革新的な商品開発を続けるSERFASチーム。サイクリングを楽しく、快適にしてくれる新商品をこれからも期待したい。



タイヤの耐パンク性を計測

スポーツ医学に基づく形状でどこまでも楽に速く走れる。左右が独立して動く究極のフィット感。



RXデザインサドルは、スポーツ医学に基づいた理想の形状を追求しています。サドルの左右が完全に分かれた形状により、尿道付近の圧迫をゼロにしています。さらに左右が独立してライダーの動きに合わせて動くことでお尻の痛みを大幅に軽減します。

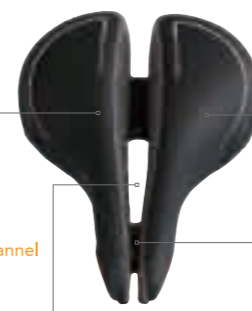
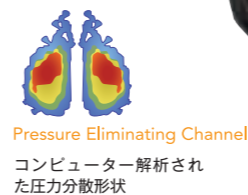
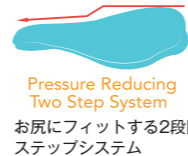

DUAL DENSITY
 Dual Density Base
 表面は柔らかく、芯は硬めの素材

Twin Bar Anatomical Flex
 左右が独立して動き、摩擦による痛みを軽減



スポーツ医学形状
 カリフォルニア大学ケネスタイラー博士との痛みの研究結果に基づく形状。ライダーの筋肉、骨格、神経、全ての負担を軽減するドクターモデル。



I.C.S.
 お尻への負担を劇的に減らす圧縮性の異なる2種類のパッドの組み合わせ。



Reactive Gel
 加重に反応して不快な振動を吸収する新素材。



Dual Density
 地面からの衝撃をサドルフレームの特殊ラバーがしなる事で吸収する技術。



サドル **RX-RR** レースレディ



発注番号 **651500**
¥8,800 (税抜)
参考重量: 320g
サイズ: 270×158mm
長距離 ツーリング向き

●レース用コンフォートサドル。●ベダリングを妨げないスリム形状と快適性を両立させた理想のサドル。●サドルが2つに分割されたツインバーデザインでライダーの痛みを軽減。●耐久性の高いLORICAレザー素材。●クロモリレール。●雨も安心の防水。

サドル **MH-RX** ハイパフォーマンス



発注番号 **651435** ブラック
¥8,800 (税抜)
参考重量: 400g
サイズ: 279×152mm
長距離 ツーリング向き

●スピードバイク/ロードバイク向け。●RXサドルシリーズの最高峰。●2時間以上のサイクリング、レースに最適。●RX-アドバンスを前傾姿勢に対応させた細身のデザイン●複数の素材を内部で使い分けることで最高レベルのクッション性を実現したスポーツ医学に基づくRXテクノロジー。●サドルを2つに分ける大きな溝は局部への痛みを大幅に低減し、通気性を確保。●最高のフィット感と防水性を実現するマイクロファイバー表面素材。●剛性の高いベース上に衝撃吸収性の高いソフトゲルを配置。●中空クロモリレールでさらに軽量化。

メンズサドル **RXアドバンス**

発注番号 **651436** ブラック
¥5,500 (税抜)
参考重量: 485g
サイズ: 267×187mm

POP 品番 016380
サドル RXアドバンス



レディースサドル **RXアドバンス レディース**

発注番号 **651437** ブラック
¥5,500 (税抜)
参考重量: 495g
サイズ: 254×187mm
女性に合わせたサドル形状

●2時間以上のサイクリングに最適。●複数の素材を内部で使い分けることで最高レベルのクッション性を実現したスポーツ医学に基づくRXテクノロジー。スポーツ医学に基づくRXテクノロジー。●サドルを2つに分ける大きな溝は局部への痛みを大幅に低減し、通気性を確保。●最高のフィット感と防水性を実現するマイクロファイバー表面素材。●剛性の高いベース上に衝撃吸収性の高いソフトゲルを配置。



ベダリングに合わせて左右がしなるツインバーデザイン

2種類のフォームを使ったデュアルデンシティ



局部への痛みを低減



メンズサドル **VARIANT I** バリエーションI チタニウム



発注番号 **652078**
¥12,500 (税抜)
参考重量: 207g
サイズ: 272mm×145mm
エンデューロレース、ブルベなど長距離サイクリング向き

●バリエーションサドルは、5つのしなり調整用インサートパーツから1つを選んで、しなり具合の調整し、個人にあった最適な座り心地を実現。●しなりを生かした快適な座り心地を獲得しながらも、チタンレールを採用し、レース用サドルに迫る軽量化を実現。●凹面構造により、最適な圧力分散。●全天候に対応する防水。●抗菌仕上げ。

メンズサドル **VARIANT II** バリエーションII クロモリ



発注番号 **652075**
¥7,800 (税抜)
参考重量: 254g
サイズ: 272mm×145mm
長距離 ツーリング向き

●バリエーションサドルは、快適性を追求するために革新的なカスタマイズが可能。●5つのインサートパーツから1つを選んで装着することで、サドルのしなり具合を微調整し、個人にあった座り心地を実現。●圧力を分散させる凹面構造。●しなやかなクロモリ製レール。●防水・抗菌仕上げ。

インタビュー

SERFAS サドル開発ストーリー



SERFASのサドル開発を担当しているブラクストンさんに、どのようにして高性能なサドルが生まれるのかをインタビュー。



黄色がソフトフォーム、赤色がハードフォーム。



実際に圧力を計測しながら最適な形状を追求。左右の圧力分散と圧力の最大値を計測。



ブラクストンのキャビネットには数えきれないほどのテスト用サドル。トライ&エラーを繰り返して理想のフィット感を追求する開発姿勢が高品質な製品を生み出します。

Q. SERFASサドルの歴史は？

①ソフトサドルのバイオニアとして、創業時から長時間乗っても痛くない形状を目指してきました。初期モデルは今までサドルに使用されてこなかったゲルを使って、圧力を効果的に分散することに成功しました。硬いプラスチックや皮などが主流だったサドルマーケットを根本から変えるコンセプトで、全米で大ヒットしたのです。その時から我々は快適なサドルを求めて研究開発を続けてきました。

Q. アメリカではどのような評価を受けていますか？

②お尻の痛くないサドルのバイオニアとして、研究開発を続けてきました。たくさんの種類を販売していますが、新しい技術を用いて価格以上の価値を提供するブランドとして支持を受けています。

Q. 重要なテクノロジーは？

③SERFASのサドルをさらに進化させたのはRXとデュアルデンシティの2つのキーテクノロジーです。

・RX テクノロジー

お尻の形とベダリングの動きに最大限フィットする形状を追求しています。例えば想定するライダーの前傾姿勢の角度に合わせて、お尻が座る部分とノーズの部分の高さを調整しています。

楽な前傾姿勢のサドルの場合、骨盤が立っているためサドル先端への荷重が少ない。ノーズを高めに設定することで、ホールド性を高めてコーナリング時に安定感が増します。

ロングライド向けのサドルは強めの前傾姿勢を想定してノーズを低めに設定しています。尿道などに集中しやすい負荷を抑えて、サドルのホールド感も適度に確保しているのです。



さらに、サドルを2分割し左右が独立して動きます。ペダルを回すと左右にかかる圧力が交互に強くなります。サドルがベダリングに合わせて動くことで圧力を逃がして痛みを軽減します。

・デュアルデンシティテクノロジー

サドル内部のクッション素材はウレタンフォームを使用しています。このウレタンフォームが柔らかいと痛みは少ないですが、お尻が沈み込んでしまえばベダリングが不安定になります。そこで、あえて硬いフォームをベースに配置して、表面は柔らかいフォームを使いました。この結果、適度に沈み込んだ後はお尻が落ち着いて、長時間走っても疲れにくいサドルが完成したのです。



圧倒的な快適性。
アメリカNo.1のゲルサドルテクノロジー



雨の日も安心の防水素材。



30% more gel!

E-GELシリーズはSERFASの他のモデルより30%ゲルの量を多くしたソフトモデル。360°伸縮するソフレックス素材はおしりの形に完全にフィット。



完全防水と快適性を両立
落ち葉を敷き詰めたような柔らかさ



メンズサドル
E-GEL デュアルデンシティ ライクラカバー

発注番号
652076 ブラック
¥3,800 (税抜)
参考重量: 565g
サイズ: 277×175mm



NEW

レディースサドル
E-GEL デュアルデンシティ ライクラカバー

発注番号
652077 ブラック
¥3,800 (税抜)
参考重量: 490g
サイズ: 255×178mm



NEW

W
Womens



●おしりの形にぴったりフィットする衝撃吸収リアクティブゲルが、おしりの動きに追従し、不快な摩擦を軽減。●30%ゲルを増量。●局所の痛みを軽減するディープグループデザイン。●伸縮性の高いライクラ素材は、ゲルの性能を最大限発揮。

メンズサドル
E-GEL デュアルデンシティ

発注番号
651426 ブラック
¥3,400 (税抜)
参考重量: 575g
サイズ: 280×172mm



W
Womens



レディースサドル
E-GEL デュアルデンシティ

発注番号
651425 ブラック
¥3,400 (税抜)
参考重量: 585g
サイズ: 260×178mm



●1~2時間のサイクリングに最適。●おしりの形にぴったりフィットする衝撃吸収リアクティブゲル。●30%ゲルを増量。●局所の痛みを軽減するエルゴノミックデザイン。●伸縮性の高いソフレックス表面素材はゲルの性能を最大限発揮。*ソフレックス素材は長時間の紫外線を受けると劣化が早まるので、直射日光が当たる場所での長時間の放置はおやめください。

メンズサドル
E-GEL

発注番号
651429 ブラック
¥3,800 (税抜)
参考重量: 620g
サイズ: 267×165mm



W
Womens



レディースサドル
E-GEL

発注番号
651428 ブラック
¥3,800 (税抜)
参考重量: 625g
サイズ: 260×178mm



●水を弾き、柔軟性の高い表面素材。●お尻に吸い付くようなタッチを実現する最高クラスの柔軟性を持つリアクティブゲル。●局所の痛みを軽減するエルゴノミックデザイン。●伸縮性の高いソフレックス表面素材はゲルの性能を最大限発揮。*ソフレックス素材は長時間の紫外線を受けると劣化が早まるので、直射日光が当たる場所での長時間の放置はおやめください。



サドル
ELEMENTS DUAL DENSITY MEDICAL CUT
エレメント デュアルデンシティ メディカルカット



発注番号
651441
¥5,200 (税抜)
参考重量: 565g
サイズ: 279×171mm

●全天候対応の穴あき快適サドル。●雨、雪、泥、紫外線に耐えるエレメントカバー。●スポーツ医学に基づいた穴あきデザイン。●1~2時間のサイクリングに最適。●おしりの形にぴったりフィットする衝撃吸収リアクティブゲル。●2種類の多孔質フォーム、ゲルを重ね合わせたICSシステム。●サドルベースに穴を開けて衝撃を逃がすデュアルデンシティシステム。●局所の痛みを軽減するエルゴノミックデザイン。●完全防水。



サドル
ELEMENTS DUAL DENSITY DDM-200E
エレメント デュアルデンシティ



発注番号
651440
¥4,500 (税抜)
参考重量: 565g
サイズ: 279×171mm

●全天候対応の快適サドル。●雨、雪、泥、紫外線に耐えるエレメントカバー。●1~2時間のサイクリングに最適。●おしりの形にぴったりフィットする衝撃吸収リアクティブゲル。●2種類の多孔質フォーム、ゲルを重ね合わせたICSシステム。●サドルベースに穴を開けて衝撃を逃がすデュアルデンシティシステム。●局所の痛みを軽減するエルゴノミックデザイン。●完全防水。

サドル
REACTIVE GEL YOUTH KS-264E
リアクティブジェル ユース

発注番号
651445
¥2,800 (税抜)
参考重量: 400g
サイズ: 229×140mm

●ジュニアサイズ。●全天候対応のゲルサドル。●雨、雪、泥、紫外線に耐えるエレメントカバー。●近距離サイクリングや街乗りに最適。●おしりの形にぴったりフィットする衝撃吸収リアクティブゲル。●完全防水。



メンズサドル
ELEMENTS REACTIVE GEL MSC-226E
エレメント リアクティブジェル

発注番号
651443
¥3,500 (税抜)
参考重量: 555g
サイズ: 267×165mm

レディースサドル
ELEMENTS REACTIVE GEL LS-100E
エレメント リアクティブジェル

発注番号
651444
¥3,500 (税抜)
参考重量: 555g
サイズ: 260×178mm

●全天候対応のゲルサドル。●雨、雪、泥、紫外線に耐えるエレメントカバー。●近距離サイクリングや街乗りに最適。●おしりの形にぴったりフィットする衝撃吸収リアクティブゲル。●完全防水。



W
Womens



サドル E-GELカットアウト

穴あき+ラバースプリング

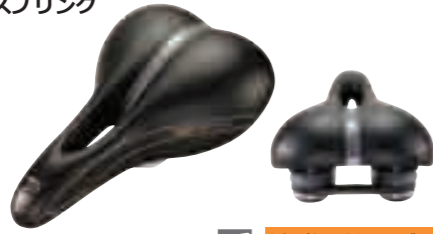

発注番号
651427 ブラック
¥4,200 (税抜)
参考重量: 627g
サイズ: 279×171mm

近距離サイクリングや街乗り向き

●防水性の高いソフレックス表面素材。●お尻に吸い付くようなタッチを実現する最高クラスの柔軟性を持つリアクティブジェル。●局所の痛みを低減するエルゴノミックデザイン。●伸縮性の高いソフレックス表面素材はゲルの性能を最大限発揮。●ソフレックス素材は長時間の紫外線を受けると劣化が早まるので、直射日光が当たる場所での長時間の放置はおやめください。

サドル MSC-226 リアクティブジェル



発注番号
651403 ブラック
¥4,000 (税抜)
参考重量: 555g
サイズ: 267×165mm

近距離サイクリングや街乗り向き

●ライダーのお尻の形に柔軟に変形するリアクティブジェル。●ライクラ素材のカバーはスーツなどデリケートな素材へのダメージを低減。●深い溝が痛みを軽減。

サドル EX-2600 EXERCISER エクササイザー



発注番号
650713 ブラック
¥5,800 (税抜)
参考重量: 1230g
サイズ: 324×311mm

近距離サイクリングや街乗り向き

●超ワイドタイプのクルーザーサドル。●ゲル入りクッション素材。●肌触りの良いライクラ表面素材。

ジュニアサドル KS-264 YOUTH ユース



発注番号
652071 ブラック
¥3,100 (税抜)
参考重量: 420g
サイズ: 229×140mm

近距離サイクリングや街乗り向き

●キッズ用コンパクトサドル。●ゲル入りクッション素材。●深い溝が痛みを軽減。

サドル CB-200 シティバイクサドルM

発注番号
651505
¥3,500 (税抜)
参考重量: 466g
サイズ: 282×175mm



駐輪や輸行に便利なグリップ付き

サドル CB-300 シティバイクサドルL

発注番号
651506
¥3,500 (税抜)
参考重量: 485g
サイズ: 265×192mm

●自転車通勤に最適なハンドグリップ付きサドル。●ハンドグリップはこんな時に役立ちます。・駐輪場での出し入れ・狭い場所での方向転換・歩道を押して歩く時。●ゆったり座れる幅広タイプ。●アップライトなポジションで最も快適に座れる設計。●スチールレール。●完全防水のビニール素材。

サドル VISTOSO ヒストソ



発注番号
651489 ホワイト
¥5,300 (税抜)
参考重量: 260g
サイズ: 295×135mm

軽さを求めるレース向き

●快適スタイリッシュサドル。●座り心地の良いロングシートのロード用。●細身の形状ながら厚めのパッドで高いクッション性。●防水マイクロファイバー素材。

サドル CLASSIC CRUISER CC-100 クラシッククルーザー



発注番号
650712 ブラック
651442 ブラウン
¥4,200 (税抜)
参考重量: 840g
サイズ: 267 × 248mm

●クラシックタイプのクルーザーサドル。●クロームリアスプリング。●防水ビニール表面素材。

サドル SPARTAN 1 スバルタン1



発注番号
652079 ブラック
¥3,700 (税抜)
参考重量: 317g
サイズ: 275×145mm

ロードレース・スポーツサイクリング向き

●ハイコストパフォーマンスを追求したスポーツデザインサドル。●スポーツサドルとしての性能を追求しながらも、凹面形状による快適性確保。●しなやかなマイクロファイバー表皮を使った防水仕様。●安心のクロモリレール。

サドル SPARTAN 2 スバルタン2



発注番号
652080 ブラック
¥4,300 (税抜)
参考重量: 297g
サイズ: 280×145mm

ロードレース・スポーツサイクリング向き

●ハイコストパフォーマンスを追求したスポーツデザインサドル。●スポーツサドルとしての性能を追求しつつ、中央部に最適化されたホールを設け、尿道部の痛みを軽減。●しなやかなマイクロファイバー表皮を使った防水仕様。●安心のクロモリレール。

サドルスペック表		パフォーマンス			エレメント		E-GEL		シティバイクCB
		RX-RR	MH-RX	RXアドバンス	デュアルデンシティ	リアクティブジェル	デュアルデンシティ200	リアクティブジェル100	
推奨用途	レース								
	ロングライド								
	通勤								
	買い物								☆☆
性能	衝撃吸収性		☆	☆☆	☆☆☆	☆☆☆	☆☆☆☆	☆☆☆☆	☆☆
	血流量		☆☆☆☆	☆☆☆☆	☆☆☆☆	☆☆☆☆	☆☆☆☆	☆☆☆☆	☆☆☆☆
	耐久性		☆☆☆☆	☆☆☆☆	☆☆☆☆	☆☆☆☆	☆☆☆☆	☆☆☆☆	☆☆☆☆
	防水性		☆☆☆	☆☆☆	☆☆☆	☆☆☆☆	☆☆☆☆	☆☆☆☆	☆☆
カバー素材	マイクロファイバー		○	○					
	エレメント					○			
	ソフレックス						○	○	
形状	ツインバーデザイン		○	○	○				
	2ステップシステム			○	○				
	プレッシャー分散チャネル			○	○				
内部構造	ICS		○	○	○		○		
	プログレッションフォーム					○		○	
ベース	ゼロフリクションゲル			○	○	○	○	○	○
	デュアルデンシティ			○	○	○	○	○	○

かぶせるだけでふわふわサドル! ハイブリッドゲルサドルパッド

サドルパッド BMP-SP ハイブリッドGEL

発注番号
654500 ブラック
¥2,900 (税抜)
参考重量: 306g
サイズ: 280×205mm



細身のレーシングサドル用

サドルパッド BMP-AT スリムライン

発注番号
654503 ブラック
¥2,700 (税抜)
サイズ: 260×147mm

●リアクティブジェル内蔵のアナトミックデザインでサドルをよりソフトな乗り心地に改造。●一般的なサドルカバーより30%ゲルを増量し高い衝撃吸収性。●ライクラ素材で伸縮が容易。

ゲル+ウレタンフォームの2重構造



たっぷりゲル+人間工学デザイン
最も多い部分で何と3cm厚みのゲルを使用。痛みの原因になりやすい中央部分をくぼませる事でさらなる快適さを追求。スポーツ医学博士による人間工学デザイン。柔軟性に優れたウレタンフォームの上に衝撃吸収性の高いリアクティブゲルを配置。serfas独自の2重構造により圧倒的な衝撃吸収性を有します。

取り付け方法

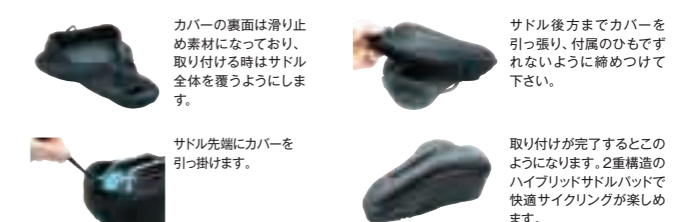

カバーの裏面は滑り止め素材になっており、取り付け時はサドル全体を覆うようにします。

サドル先端にカバーを引っ掛けます。

サドル後方までカバーを引っ張り、付属のひもでずれないように締めつけて下さい。

取り付けが完了するとこのようになります。2重構造のハイブリッドサドルパッドで快適サイクリングが楽しめます。



※ブランドのロゴマークが変更になりました。カタログ掲載画像は全て新ロゴマークのデザインです。旧ロゴマークの製品が終了となり次第、順次新ロゴマーク製品へと切り替えさせていただきますので、アイテムやカラーによって新旧の製品が混在することをご了承ください。ご注文いただいた製品につきましては、ブランドロゴの新旧をご指定いただくことは出来ません。予めご了承ください、ご理解くださいますようお願いいたします。

PERFORMANCE

TOURING

CITY

チタンレール採用のロード用軽量レーシングサドル
PHALANX ROAD PERFORMANCE | BSD-145
フランスロードパフォーマンス



発注番号
651722
¥15,800 (税抜)
サイズ: 145mm×265mm
参考重量: 265g

●深い前傾姿勢に最適なロード用レーシングサドル。●ロングライドに最適化した硬めの軽量EVAフォーム。●圧迫を軽減するセンターチャンネル。●調整目盛り付き中空チタンレール。●カーボン強化シェル。●耐久性の高い合成カバーはサイドの摩擦力を小さくしてスムーズなベダリングを実現。●防水。



コンペティションサイクリングにフィットする
ハイパフォーマンスロード/MTB サドル
ECHELON
エシェロン



BSD-141
発注番号
651717 ブラック
サイズ: 145×265mm (幅×長さ)
参考重量: 280g

●大きなカットオフホールが圧迫を軽減することで、血流を確保し局所の痛みを軽減。●ユニセックス。●調節目盛付の軽量中空クロモリ製レール。●カーボン繊維で強化したシェル。●高密度の軽量フォームで長時間走行をフルサポート。●耐久性の高い人工カバー。●防水加工。



BSD-142
発注番号
651718 ブラック
サイズ: 155×265mm (幅×長さ)
参考重量: 280g



ロード用レーシングサドル
CONVOY
コンボイ



BSD-154
発注番号
651727
サイズ: 145×265mm



BSD-155
発注番号
651726
サイズ: 155×265mm

●サドル中央に刻まれた溝が尿道部の痛みを軽減。●軽量かつ高密度のフォームが長距離ライドをサポート。●グラスファイバー製シェル採用。●防水仕様。



スポーツサイクリングレベルの前傾姿勢にフィットする
ロード/MTB用サドル
SPECTRUM
スペクトラム



BSD-131
発注番号
651714
サイズ: 145×270mm (幅×長さ)
参考重量: 320g

BSD-132
発注番号
651715
サイズ: 155×270mm (幅×長さ)

●お尻の形状に合わせたデザインで圧力を分散。●ユニセックス。●調整目盛付ステンレススチール製レール。●グラスファイバーで強化したベースシェル。●適度の密度がある軽量フォームでロードやトレイルでも快適。●耐久性の高い人工カバー。●防水加工。



BSD-133
発注番号
651716
サイズ: 165×270mm (幅×長さ)



SPORTCOMFORT | BSD-73
スポーツコンフォート



発注番号
651630 ブラック
¥5,400 (税抜)
サイズ: 150×250mm

●スポーティーさを保ちながら高い快適性を持つサドル。●サテンシルバーカラーのレールとサイドを保護するバンパー。●コンフォートジオメトリーの採用であらゆる状況で快適な乗り心地が実現する新設計。



ツーリングレベルの前傾姿勢にフィットするアナトミックサドル
SPORTPLUS | BSD-111
スポーツプラス



発注番号
651713
¥4,800 (税抜)
カラー: ブラック
サイズ: 170×265mm
(対応する坐骨のサイズ: 135cm以下)

●中央のプラスチャンネルとアナトミックカットアウトで圧力を分散。●ユニセックス。●調整目盛付ステンレススチール製レール。●転倒時や立て掛け時にサイドを保護するポリプロピレン製ベースシェル。●内部のスポンジは2種類を組み合わせ快適。硬めのハイデンシティフォームを内側に、トップレイヤーにはソフトなメモリーフォームを使用。●耐久性の高い人工カバー。●防水加工。



MULTIDENSITY MEN | BSD-12
マルチデンシティ メン



発注番号
651642 ブラック
¥5,200 (税抜)
サイズ: 170×270mm
参考重量: 403g

●男性向け。●トレッキング。●アナトミックホールデザイン。●衝撃吸収素材が埋め込まれたベースと、補強されたクッション素材の2重構造で路面からのショックを吸収。●側面は丈夫な合成皮革で補強。●耐久性のある高品質な縫製。



ライダーを徹底的に研究し完成させたシティ用サドル
COMFORTPLUS V2 | BSD-101
コンフォートプラス V2



発注番号
651712
¥4,800 (税抜)
カラー: ブラック
サイズ: 210×265mm
参考重量: 510g

●中央部を凹ませたPLUSチャンネルと先端部を低くした形状で、局部と坐骨の圧迫を軽減。●内部のスポンジは3種類を組み合わせ快適性を追求。超軽量のベースフォーム、硬めのハイデンシティフォーム、そしてトップレイヤーにはソフトなメモリーフォームを使用。●ユニセックス。●目盛り付きステンレスレール。●耐久性の高い人工カバーは防水。



ゆったりとサイクリングを楽しみたい人向けのサドル
MEANDER RELAXED | BSD-93
ミアンダー リラックス



発注番号
651723
¥5,300 (税抜)
カラー: ブラック
サイズ: 205×265mm

●ゆったり街乗りにも最適なリラックスポジション。●防水仕様。



MEANDER ミアンダー アクティブ
ACTIVE 185 | BSD-92



発注番号
651724
サイズ: 185×265mm

ACTIVE 170 | BSD-91



発注番号
651725
サイズ: 170×265mm

●適度なスピードで楽しむサイクリングや快速街乗りにも最適なアクティブポジション。●防水仕様。



快適性と防水性を実現したベーシックなシティ用サドル
BASESHAPE | BSD-26
ベースシェイプ



発注番号
651720 ブラック
651721 ブラウン
¥3,400 (税抜)
サイズ: 210×240mm
参考重量: 550g

●保護用のサイドバンパー付ポリプロピレン製ベースシェル。●適度の柔らかいポリウレタンフォーム。●ユニセックス。●耐久性の高い防水人工カバー。



究極の快適性を追求したシティ用アナトミックサドル
SOFTSHAPE | BSD-24
ソフトシェイプ



発注番号
651719
¥5,800 (税抜)
カラー: ブラック
サイズ: 210×240mm
参考重量: 830g

●クラシック形状にアナトミックカット、アウトエラストマーサスペンション、メモリーフォームをプラス。●エラストマーサスペンションと保護用のサイドバンパーの付いたベースシェル。●内部のスポンジは2種類を組み合わせ快適。硬めのハイデンシティフォームを内側に、トップレイヤーにはソフトなメモリーフォームを使用。●ユニセックス。●目盛り付きレール。●耐久性の高い人工カバー。



リラックスした姿勢に適したシティーサドル
BASESHAPE | BSD-56
ベースシェイプ



発注番号
013192 ブラック
¥2,900 (税抜)
重量: 460g
サイズ: 190×255mm (幅×長さ)

●非常に高い耐久性と防水性。●調整目盛付いた耐久性の高いポロン製レール。●ポリプロピレンシェルとバンパーでサドルの破損を防止。●適度に柔らかいPUフォーム。●防水で耐久性の高い人工皮革。●ユニセックス。



スポーツ用サドル
BASEDENSITY | BSD-86
ベースデンシティ



発注番号
651710 ブラック
¥3,400 (税抜)
サイズ: 170×270mm (幅×長さ)

●コンフォートライドジオメトリー。●サドルの破れを軽減するプラスチックバンパー。



ショック
サドル・サドル周りパーツ
シートポスト
ブレーキ
ケーブル
クランク・クランクリング・BB
スプロケットチェーン・ディレイラー
ペダル
タイヤ
チューブ・リムテープ
ホイール・ホイールパーツ
ポンプ

ショック
サドル・サドル周りパーツ
シートポスト
ブレーキ
ケーブル
クランク・クランクリング・BB
スプロケットチェーン・ディレイラー
ペダル
タイヤ
チューブ・リムテープ
ホイール・ホイールパーツ
ポンプ

charge

KNIFE ナイフ

クロモリレール
発注番号
652337 ブラック
652339 レッド
¥7,400 (税抜)

チタンレール
発注番号
652331 ホワイト
¥11,000 (税抜)
参考重量：210g



細身のレーシングサドル。柔軟性の高いフレキシブルナイロンをサドルベースに採用し、最小限のパッドで高い快適性を実現。

PAN パン

発注番号
652340 ブラック
652341 ブラウン
¥7,000 (税抜)



コンパクトなバケットタイプサドル。クラシックなスタイルを採用しながら、薄型で軽量。MTB、ツーリング、自転車通勤まで幅広く使用可能。クロモリレール。参考重量：325g

SPOON スプーン

クロモリレール
発注番号
652300 ブラック
652301 ブラウン
652302 ホワイト
652308 スノーカモ
¥4,400 (税抜)
参考重量：258g

NEW **652342** デジカモ
652343 スノーカモ
¥5,300 (税抜)



XC、エンデューロ、ロードレースに対応するマルチサドル。細身のシェイプでありながらクッション性が高く、局所の痛みを軽減するアナトミック形状。

LADLE ラドル

発注番号
652334 ブラウン
¥4,400 (税抜)



女性向けコンフォートサドル。クッション性の高いパッドと幅広デザイン。参考重量：285g

SERFAS

使えば分かる高性能



サドルカバー WATERPROOF

ウォータープルーフ
発注番号
654501 ブラック **4/5**
¥1,100 (税抜)
参考重量：16g
サイズ：240×130mm
●雨の浸入を防ぐ、伸縮性の高い高性能スポーツバイク用サドルカバー。●防水式で伸縮が容易。●内側がすべりにくくなっているので、カバーがずれることはありません。●MTBやクロスバイクサドル用。

サドルカバー WATERPROOF CRUISER

ウォータープルーフ クルーザー
発注番号
654502 ブラック
¥1,400 (税抜)
●サドルに取り付ける防水カバー。●伸縮性が高く様々なサドルにフィット。●幅190mm以上のサドル用。●裏面は滑り止め加工。



様々なサドルに対応

大きなコンフォートサドルから細身のレーシングサドルまで、高い伸縮性を活かして対応します。



使い方は簡単

サドルの先端からカバーを重ねます。



裏面の白い部分は滑り止め素材になっていて、激しいペダリング時にもずれにくいようになっています。



後ろの部分まで引っ張ってサドルの全体を覆わせて完成。1.5倍に伸びる伸縮性防水素材がサドルへの水の浸入を防ぎます。

BASIL

Basil Saddle Cover

¥2,000 (税抜)
サイズ：28 × 24cm
●撥水素材製サドルカバー。

BLOOM ブルーム

発注番号
655110
ガーデンホワイト

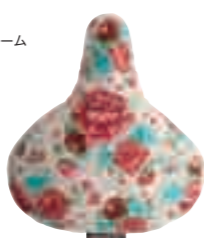

ROSA ローサ

発注番号
655100
ミズタマレット



痛みを解消!

アンサドル

理想的なペダリングが実現できる画期的なサドル

自転車に乗った際、サドルによるおしり内側の痛みは多くの人々が経験していることです。この問題を解決する画期的なサドルが考案されました。痛みを解決したばかりでなく、左右にローリングする動きによって、骨盤・膝・足の軌道が最適化され、それによりペダルへの入力が増強され、腰や膝の疲労もより軽減されます。



プレミアムアンサドル

発注番号
990550
¥38,000 (税抜)
●左右にサドルが動く革新的なサドル。●サドルカバーの質感が向上したプレミアムシート。●従来モデルよりも25g軽量化。●注油不要のセルフブリカントブッシュ。●参考重量：620g
シートポスト：冷間鍛造 7075 アルミ素材



ロードバイクやMTBを含め、フレームにセットした時点で理想的な位置が決まり、従来のサドルが必要とする角度や前後位置の調整が不要です。



自転車走行時のポジションの優位性は、身体に良い影響を及ぼします。



走行中でも簡単にサドル高の調整が可能なドロPPERシートポスト

HIGHLINE DROPPER SEATPOST

ハイライン ドロPPERシートポスト

発注番号	ポスト径	トラベル量
656394	30.9mm	125mm
656395	31.6mm	125mm
656571	30.9mm	160mm
656572	31.6mm	160mm
656573	30.9mm	100mm
656574	31.6mm	100mm

¥46,000 (税抜)

- ポストスベック
- 7075-T6 アルミニウム
- ポスト径：30.9mm、31.6mm
- 長さ：400mm
- 最少スタックハイト：50mm
- ケーブルの取り付けが容易なクイックコネク機構
- 2-ボルトサドルクランプで簡単にサドルの取付が可能
- Jagwire elite ultra-slick cable、lex-sl housing
- igus LL-glide ベアリング
- Trelleborg シール
- 重量：580g (レバー、ケーブル等含む)
- レバーズベック
- 微調整が可能なピボット構造のリモートレバー
- 方向：360度、傾き：22度の調整が可能
- ボルト1個による固定でハンドル周りがスッカリするピンジ構造
- ハンドルの左右、上下を選択可能なユニバーサルマウント
- 上り坂や平坦な道ではサドルを高い位置に、激坂を下る時にはサドルを低い位置に下げる、などの操作が自転車から降りずに手元で行えます。



方向：360度、傾き：22度の調整が可能

リモートケーブルの接続が容易



厳選したベアリングやシール、ケーブルを採用

素早くサドルを装着できる構造



カートリッジシステム採用のシンプルな構造で、信頼性が高くメンテナンスも容易



TI PRO LITE ティーアイプロライト

スカンジウム製で驚きの軽さ



	全長 350mm 外径 27.2mm	全長 400mm 外径 27.2mm	31.6mm
シルバー		658940	
ブラック	659010	658941	658961
レッド		658942	
ゴールド		658949	

材質：スカンジウムダブルバテッドチューブ、チタニウムボルト
適合：ロード、MTB (XC)
参考重量：169g (27.2mm × 400mm)
153g (27.2mm × 350mm)

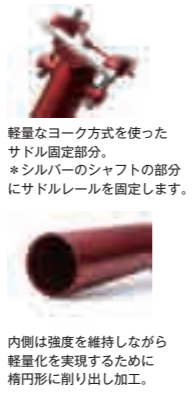

軽量なヨーク方式を使ったサドル固定部分。
*シルバーのシャフトの部分にサドルレールを固定します。

内側は強度を維持しながら軽量化を実現するために楕円形に削り出し加工。

社員ブログ

カーボンより軽い！
究極の金属製シートピラー
KCNC [TI PRO LITE]



カットなしの400mmの状態での重さの168g！
実はハイエンドのカーボンピラーでは同条件で200g前後なので、[TI PRO LITE]はとて軽いんです！！さて、小柄な私のバイクに装着するにはちょっと長いので、丁度いいサイズにカットしました。(加工は自己責任でお願い致しますm(_ _)m) 約100mmカットして138g。カットした私も驚きの余り不敵な笑みがこぼれてしまいます。軽さの秘密はスカンジウム合金製のメインチューブ、チタン製ボルト。通常のアルミ合金よりも重量比での強度が優れる素材です。



さらに乗車状態でピラーの前後に掛かる応力を考えて肉厚を変えています。



ヤグラも前後の2本締めタイプで多様な角度調整が可能！このタイプのヤグラが一番使いやすいとは思っています。(サドルによっては取付が出来ない場合がありますので注意。)

特にヒルクライムで極限まで軽量化したい方にお勧めです。ダンシングでバイクを振る際の軽さは実感できますよ。

LITE WING ライトウィング

BD-1 や DAHON を一気に軽量化。
550mm の長さをもつ超軽量シートポスト。



軽量なヨーク方式を使ったサドル固定部分。
*シルバーのシャフトの部分にサドルレールを固定します。

内側、外側ともに精度を追求したCNC加工。
550mmの長さがありながら重量わずか270g。

地面に当たった時の傷を防ぐキャップ付き。

発注番号 外径
659007 33.9mm
659008 34.9mm

¥22,800 (税抜)
カラー：ブラック
全長：550mm
材質：7075 アルミニウム合金、チタニウムボルト
適合：Birdy (34.9mm)、DAHON (33.9mm) などの小径車
参考重量：300g (33.9mm)

ピラーパーツ

CARBON RAIL SUPPORT KIT カーボンレールサポートキット

TI PRO LITE とカーボンサドルで究極の軽量性



発注番号
683166 27.2mm TIプロライト用 シルバー
683167 30.9/31.6/34.9mm TIプロライト用 シルバー
¥4,200 (税抜)

材質：7075 アルミニウム合金
●Tiプロライトポストをカーボンレールサドルで使用するためのクランプキット。
●レールとクランプの接触面を長くとり、レールへの負荷を軽減。

TI PRO LITE 用補修部品

発注番号
659023 27.2mm 用コネクターピン
659024 30.9/31.6mm 用コネクターピン
¥1,200 (税抜)

659026 30.9/31.6mm 用レール受け
¥1,400 (税抜)



サイズバリエーションが豊富な万能シートポスト
SKYSCRAPER | BSP-20
スカイスクレイパー

¥3,800 (税抜)
ブラック
オフセット：0mm
全長：400mm
参考重量：295g (31.6mm)
●MTB、クロスバイク、ロードバイクに使える豊富な直径。●丈夫な冷間鍛造6061T6アルミ合金。●2つのボルトでサドル位置を調整するので、非常に細かなセッティングが可能。

ピラーパーツ

発注番号	商品名	用途	税抜価格
657340	スカイスクレイパー用ヤグラ	BSP-20用	¥1,000



発注番号	サイズ	
657341	25.0×400	657356 29.4×400
657342	25.4×400	657357 29.6×400
657343	25.6×400	657358 29.8×400
657344	25.8×400	657359 30.0×400
657345	26.0×400	657360 30.2×400
657346	26.2×400	657361 30.4×400
657347	26.4×400	657362 30.6×400
657348	26.6×400	657363 30.8×400
657349	26.8×400	657364 30.9×400
657350	27.0×400	657365 31.0×400
657351	27.2×400	657366 31.2×400
657352	28.6×400	657367 31.4×400
657353	28.8×400	657368 31.6×400
657354	29.0×400	657369 32.0×400
657355	29.2×400	657370 34.9×400



SUSPENSION SEATPOST
サスペンションシートポスト
SP12-NCX

発注番号
659092
¥14,800 (税抜)

カラー	シルバー
サイズ	27.2 × 350
	バラレログラムシステム
	50mm ストローク
	セーフティ 2ボルトデザイン
	コイルスプリング



ピラーパーツ

NCX/NEX
シートポストカバー
Safety cover

発注番号
035600
¥600 (税抜)
カラー：ブラック
●サスペンション部分に指など挟むのを防止するカバーです。



シートポスト



発注番号
657104 シルバー
657105 ブラック
¥1,500 (税抜)
サイズ：27.2×300mm
●18-19MY シェファード、バスチャー、スタイルス、グレイシア、ソノマ用。



DA用シートポスト



発注番号
659050 20mm オフセット
659051 0mm オフセット+ Di2 マウント
659052 20mm リアオフセット
¥58,000 (税抜)
●DA2011年以降用

ピラーパーツ

インターナロックシートポストウェッジ



発注番号
656602
¥19,000 (税抜)
●AR2013年用

*ピラー固定ボルトは含まれません。

DAシートポストクランプ
ボルト&ナット



発注番号
653353
¥8,000 (税抜)
2011DA、2012DA

エアロシートポスト クランプ



発注番号
653358
¥6,000 (税抜)
アルミ
TRI/TT用
2011年以降

ノンエアロダブルクランプ



発注番号
653359
¥6,800 (税抜)
カラー：ブラック
30.6mm



ROAD LITE ロードライト



材質：7075 アルミニウム合金バンド
参考重量：14g

クロモリボルト

クランプ径	31.8mm	34.9mm	
レッド	653160	653161	¥1,800 (税抜)
ゴールド	653162	653163	
ブラック	653175	653176	
ブルー	653158	653182	¥2,400 (税抜)
ブラック (レッドナット)	653159		

チタンボルト

クランプ径	30.7mm	31.8mm	
レッド		653164	¥2,400 (税抜)
ゴールド		653166	
ブラック	653275	653260	
ブルー		653168	

最高強度を誇る
7075-T6 アルミの
内壁を削り出して軽量化



ナットはレアメタルのスカンジウム
薄くてスッキリとしたシルエット



SC13 TWIN CLAMP SC13ツインクランプ



クランプ径	30.7/27.2mm	31.8/27.2mm	34.9/31.6mm
発注番号			
ブラック	653361	653371	653391
レッド	653362	653372	653392
ブルー	653364	653374	653394
ゴールド	653369		

¥5,400 (税抜)
素材：7075 アルミ
●カーボン素材のシートポストのずり下がりを防ぐためにフレームとシートポストの2か所を固定。●シート側はOリングで適切な締め込み。

MTB QR CLAMP SC12 MTB QRクランプ SC12



クランプ径	31.8mm	34.9mm
シルバー	653020	653010
ブラック	653021	653011
レッド	653022	653012
ブルー	653024	653014
グリーン	653026	653016
ゴールド	653029	653019

¥3,000 (税抜)
材質：T6061 アルミニウム合金 (ボディー、レバー)、ステンレス (アクスル)、真鍮 (スリーブ)
適合：ALL
●廉価ながら中空レバーを採用。

MTB SCREW CLAMP SC11 MTB スクリュークランプ SC11



クランプ径	31.8mm	34.9mm
発注番号		
ブラック	653041	653051
レッド	653042	653052
ブルー	653044	653054
グリーン	653046	653056
ゴールド	653049	653059

¥3,200 (税抜)
材質：T7075 アルミニウム合金 (ボディー)、スカンジウム (ボルト)
参考重量：13g

MTB QR CLAMP SC10 MTB QRクランプSC10



クランプ径	39.0mm
発注番号	
ブルー	653034
ゴールド	653039

¥3,500 (税抜)
材質：T7075 アルミニウム合金 (ボディー、レバー)、6/4 チタニウム(アクスル) 真鍮(スリーブ)
参考重量：23g

ROAD PRO ロードプロ



クランプ径	31.8mm	34.9mm
レッド	653100	653101
ゴールド	653103	653104
ブルー	653106	653107

¥3,400 (税抜)
チタンボルト ゴールドナット
材質：7075 アルミニウム合金バンド
参考重量：14g

SEATPOST GRIP シートポスト グリップ

クランプ径	30.7/27.2mm	34.9/30.9mm	34.9/31.6mm
シルバー		653550	
ブラック		653551	
レッド		653552	
ブルー	653534	653554	
グリーン		653556	653606
ゴールド	653539		

¥1,200 (税抜)
素材：6061 アルミ
●カーボンシートポストの滑り止め。●シートポストクランプの上面に取り付け。



シートポストクランプ



発注番号
653340 シルバー
653341 ブラック
¥600 (税抜)
内径：31.8mm
●18-19MY シェファード/バスチャー/グレイシア用。

シートポストクランプ



発注番号
653343
¥600 (税抜)
内径：29.8mm
●18MY ソノマアドベンチャー用

シートポストクランプスクリュー

発注番号
653342
¥600 (税抜)
●シートピンのみ。
●18-19MY スタイル用。



シートポストクランプ
リアキャリア シートポストクランプ



発注番号
653125 34.9mm
653126 31.8mm
ブラック
¥900 (税抜)
●リアキャリア取り付け用シートクランプ。●キャリアアダプ機能が付いたシートポストクランプ。●従来のクランプと異なり、シートを止めるボルトを前輪側、キャリアを止めるボルトを後輪側に配置することで薄型でスタイリッシュな外観を実現。●負担のかかるキャリア固定部分に割りが無いので強度も高く、ロングツーリングでも安心。●ロードバイク、MTB、クロスバイクに使用できます。
参考重量：41g(34.9mm)、36g(31.8mm)



QR FIX | BSP-84 QR フィックス

発注番号 外径
653114 34.9mm
¥3,800 (税抜)
カラー：ブラック
参考重量：45g
●CNC精密加工のため精度が高くレバーの操作が容易。●軽量な6061アルミニウム合金製。●アルミニウム合金製シートポストに適合。

BOLTFIX | BSP-83 ボルトフィックス

発注番号 外径
653191 28.6mm
¥2,000 (税抜)
カラー：ブラック
参考重量：25g
●パレールナットを使用したボルト式。●カーボンファイバー及びアルミニウム合金製ポストに適合。●6061アルミニウム合金製。●締め付けの力を均等に分散する構造。

POSTFIX | BSP-97 ポストフィックス

発注番号
653201 27.2mm
653202 31.6mm
¥900 (税抜)
参考重量：5g (27.2mm)
●シートポストを固定するアルミ製クランプ。●フレーム上部のシートポストに取り付け。●シートポストの滑りを防止。●カーボン製シートポストとアルミ製シートポストに適合。●一般的なシートポストクランプの上に追加で取り付け。

インテグレートデザインのQRシートクランプ
SMOOTHLEVER | BSP-87 スムーズレバー

発注番号 外径
653206 28.6mm
653207 31.8mm
653208 34.9mm
¥950 (税抜)
カラー：ブラック
●太腿やウェアに引っかからないデザインのクイックリリースシートクランプ。●6061 T6 アルミニウム製。●アルミシートポスト専用。

THE STRANGLER | BSP-80 ザストラングラー

発注番号 外径
653196 28.6mm
653198 31.8mm
653199 34.9mm
¥700 (税抜)
カラー：ブラック
参考重量：21g
●アルミニウム合金製シートポストに適合。●ボルト式。●6061アルミニウム合金製。

NUMBERFIX | BSP-95 ナンバーフィックス

発注番号
653115 ブラック
¥1,600 (税抜)
参考重量：10g

AEROFIX | BSP-96 エアロフィックス

発注番号
653200 ブラック
¥2,000 (税抜)
●エアロシートピラー用。

FRAMEFIX | BSP-94 フレームフィックス

発注番号
653205
¥1,600 (税抜)
重量：11g
●アルミニウムレースナンバーホルダー。●ブレーキシャフトに組み付け。●バタフライナットにより簡単に組み付け。

社員ブログ

ゼッケンをシートポストにラクラク固定
ゼッケンをフレームに直接貼って、はがす時にペタペタ...そんなことはありませんか?これを解決するアイテムが「BBB」の「ナンバーフィックス」と「エアロフィックス」です。ゼッケンをこんな風に固定して、ゴムバンドでシートポストに固定するだけなんです。ねじを良く見てくださいよー先っぽに注目!「とんがっているんです!」ねじを締めこんでいくと...勝手に穴があいて固定されます!パンチが必要、キリで開ける などなど、超面倒そうなのは全くありません!!あとはゴムのバンドを引っ掛けて、シートポストに固定するだけ!!!シートポストと本体の接地部分にはラバーがついていて、シートポストを傷つけにくくなっていますよ~

社員ブログ

脱着が楽になった改良版フレームフィックス
【ブレーキキャリアを緩めるだけで取付可能】
レースに多く出る方のバイクを見ると、これと似た部品 羽根つきナットでナンバーを固定するしくみになっていてナットを外すと...ボルトは台座から落ちない構造になっているので、取り付けの時に落ちて紛失...ということがありません!!まさにレースに出る方、パブリックレースに出る方、レジャーの方、どんな方でも便利に使っていただける商品です。



CB10 CALIPER BRAKE
CB10 キャリパーブレーキ



発注番号
201280 ブラック
201282 レッド

¥46,000 (税抜)
参考重量195g (前後ペア)
●2種類のブレーキシューホルダーが付属し、ノーマル幅から28mmまでのワイドリムに対応。●雨や泥などの厳しいコンディションでも高い制動力を発揮するリンク構造。●スイスストップのカーボンリム専用ブレーキパッド「BLACK PRINCE」付属。●アルミリム用ブレーキシューは付属しません。●本体はAL7075アルミ合金。●センターアックスとボルトはチタン素材。●前後セット。



CB3 CALIPER BRAKE
CB3 キャリパーブレーキ



発注番号
201251 ブラック

¥44,000 (税抜)
材質：7075 T7 アルミニウム合金
適合：ロード
参考重量：170g (ペア)
●CB7 よりも制動力を10%向上。●チタンセンターボルト。●アルミリム用 SWISSSTOP FLASH PRO II パッドが付属。●前後セット。

CANTILEVER BRAKE
カンチレバーブレーキ



リアブレーキアウター受けクランプサイズ
31.8 34.9

発注番号
201234 ブルー **201244**
グリーン **201246**

¥32,200 (税抜)
材質：6061 アルミ

ブレーキパーツ

V BRAKE PIVOT BOLT Vブレーキピボットボルト

サイズ：M8 M10

発注番号
280130 シルバー **280140**
280131 ブラック **280141**
280132 レッド **280142**
280134 ブルー **280144**
280136 グリーン **280146**
280139 ゴールド **280149**



¥1,000 (税抜)
材質：6061 アルミニウム合金
適合：V ブレーキ台座用
参考重量：2.5g (M8) /3.0g (M10)
●使用していないV ブレーキ / カンチブレーキの台座に使用する飾りボルト。●ネジピッチ 1.25mm。●2個入。

V-BRAKE PADS Vブレーキパッド

発注番号
205401
¥4,200 (税抜)
材質：スカンジウムボルト / ナット
パッド：トリプルコンパウンド
サイズ：72mm
フレーム固定ボルト長：フロント 25mm / リア 12mm
参考重量：30g
●M7 ボルトで KCNC VB1 専用。●左右2個 / 組。●ハード、ミディアム、ソフトの3種類のコンパウンドを配合し、ストッピングパワーアップとリムへのダメージダウンを両立。●パッドのパターンにより水や砂が溜まりにくい。●前後に使用する場合は2組必要になります。



T1 スプリング 発注番号 201274 ¥1,000 (税抜)	CB-7G 発注番号 201273 ¥800 (税抜)	VB1用ボルト+ナット 発注番号 205425 ¥600 (税抜)	VB1用アジャストメントスクリュー 発注番号 205424 ¥600 (税抜)	VB1&VB6 ブレーキ フロントヌードル 発注番号 201275 ¥300 (税抜) シルバー
CB3-K 発注番号 201270 ¥500 (税抜)	CB4-L&CB4-M 発注番号 201271 ¥500 (税抜)	VB1 用アームボルト 発注番号 205421 ¥400 (税抜)	C1-TIBAR 発注番号 201272 ¥800 (税抜)	VB1&VB6 ブレーキ リアヌードル 発注番号 201276 ¥300 (税抜) シルバー



ロード用シュー
BPS-100UL ROAD
ロードBPS-100UL

発注番号
205220
¥800 (税抜)
*シマノ互換のシューのみ



ブレーキシュー
ROAD BP-10
ロードBP-10

発注番号
205203
¥500 (税抜) (2個1組)
適合：SHIMANO
●一般リム用コンパウンド。



ブレーキシュー
V-TYPE BPV-10
VタイプBPV-10

発注番号
205204
¥750 (税抜) (2個1組)
●一般リム用コンパウンド。
●スタンダードVタイプ。



ブレーキシュー
CANTILEVER BPC-10
カンチレバー BPC-10

発注番号
205205
¥750 (税抜) (2個1組)
●一般リム用コンパウンド。
●カンチブレーキレバータイプ。



ブレーキパッド
V-TYPE BP-35
VタイプBP-35

発注番号
205214
¥700 (税抜) (2個1組)
●全天候型コンパウンド。
●Vタイプカートリッジ。●パッドピン付属。



BPV-10 BULK PACK
BPV-10 バルクパック

発注番号
115420
¥9,800 (税抜) (2個1組)
●25セット入りバルクパッケージ。



スタイルス用ブレーキキャリパー



発注番号
200232 フロント ブラック
200233 リア ブラック
200234 フロント シルバー
200235 リア シルバー
¥4,800 (税抜)
ディメンション：55~73mm
●デュアルピボットキャリパーブレーキ。●ロングアーチ。



ロードキャリパーブレーキ用

新トレッドで雨天時の制動力 20%アップのハイエンドブレーキシュー
ULTRASTOP HIGH PERFORMANCE | BBS-28HP
ウルトラストップハイパフォーマンス

発注番号
205124 ブルー **4/5**
¥1,600 (税抜)
●シュー裏面の4-in-1バックデザインで次のモデルと互換性有：シマノ、スラム、カンパニョーロ、BBB クロスストップ、BBBテックストップ。●トリプルフェイスプロファイルデザインで雨天時の制動力を20%アップ。●高温でも高い耐久性。●自転車1台分 (2ペア) セット。



新トレッドのカーボンリム用高性能ブレーキシュー
CARBSTOP HIGH PERFORMANCE | BBS-29
カーブストップハイパフォーマンス

発注番号
205125 カーボングレー **4/5**
¥2,800 (税抜)
●シュー裏面の4-in-1バックデザインで次のモデルと互換性有：シマノ、スラム、カンパニョーロ、BBBクロスストップ、BBBテックストップ。●特殊コンパウンド使用で従来のパッドと比較し高制動力と非常に高い耐久性。●過熱を防止し過酷な環境でも高い制動力を発揮。●制動面へのブレーキダスト残留を防止。●自転車1台分 (2ペア) セット。



社員ブログ

カーボンホイールの音鳴りに悩む方に試してほしい！
坂バカプロモーションスタッフRYOです。最近ホイールを換えたんですが、音鳴りと、パイプレーションが凄くて困ってます(´・c・`)。そこで評判のいいBBBのカーボンリム用ブレーキシューに交換してみました。見た目はサイドがホワイトでちょっとオシャレ(笑)。バイク1台分がセットでコストも高いです。
【音鳴りもパイプレーションもなくなった！】
斜度15%くらいはある林道ダウンヒルもやりましたが、音鳴りはキレイになりましたし、パイプレーションもほとんどなくなりました！感謝！助かりました(´・c・`)。単純にリムとシューの相性の問題というもあるかとは思いますが、シマノ純正が「ゴム」という感じなのに、カーブストップは「硬いスポンジ」という感じで、カーボンリムへの攻撃性が低くリムに優しいようです。
【タッチは最高！効きは純正同等】
予想外に良かったのがブレーキタッチ。かなり「カチッ」という感じで、リムにシューが当たっていることが目で見るよりよくわかります。効きも純正と同じくらいで、リムへ優しいからといって効かないなんてことはまったくありません。ネガティブを上げるとするとシューの減りはけっこう早いほうだと思います。その代わり、ハードに制動してシューが高くなった時に表面が硬化して効きが悪くなる「焼け付き」が起こりにくいのでもしる助かります！
リムに優しい！タッチ最高！効きもいい！三拍子揃った高品質カーボンホイール用ブレーキシューがBBBカーブストップです！



BBB

※ブランドのロゴマークが変更になりました。カタログ掲載画像は全て新ロゴマークのデザインです。旧ロゴマークの製品が終了となり次第、順次新ロゴマーク製品へと切り替えさせていただきますので、アイテムやカラーによって新旧の製品が混在することをご了承下さい。ご注文いただいた製品につきましては、ブランドロゴの新旧をご指定いただくことは出来ません。予めご了承いただき、ご理解くださいますようお願いいたします。

ロードキャリパーブレーキ用

シマノとカンパ両方に対応する万能ロードブレーキシュー

TECHSTOP | BBS-27
テックストップ



発注番号
205122 ブラック [4.5]
¥800 (税抜)

●シュー裏面の4-in-1バックデザインで次のモデルと互換性有：シマノ、スラム、カンパニョーロ、BBBクロスストップ、BBBテックストップ。●ブレーキダストを効果的に排出するトリプルコンツァーデザイン。●自転車1台分(前後分)セット。

TECHSTOP | BBS-27T
テックストップ



発注番号
205123 トリプルカラー [4.5]
¥1,200 (税抜)

●シマノとカンパ両方に対応する万能ロードブレーキシュー。●シュー裏面の4-in-1バックデザインで次のモデルと互換性有：シマノ、スラム、カンパニョーロ、BBBクロスストップ、BBBテックストップ。●ブレーキダストを効果的に排出するトリプルコンツァーデザイン。●トリプルカラーデザイン。●自転車1台分(前後分)セット。

TECHSTOP | BBS-22HP
テックストップハイパフォーマンス



発注番号
205117 [4.5]
¥4,400 (税抜)

●ウェット/ドライ両方の制動力がアップした高性能ブレーキパッド。●ブレーキ接触面はトリプルコンツァーデザイン。①砂や泥のかみ込み防止。②雨天時の排水性アップ。③空気との接触面積を増やしてオーバーヒートを軽減。④音鳴りの軽減。⑤制動力の向上。●Shimanoなどのキャリパーブレーキに対応。●カートリッジタイプ。●前後ブレーキがセットになった2ペアセット。

TECHSTOP | BBS-22T
テックストップ



発注番号
205070
¥4,400 (税抜)

●水の除去、高制動力、きしみ音防止のトリプルカラーデザイン。●大部分のSHIMANOとSRAMに対応。●カートリッジタイプ。●自転車1台分(2ペア)セット。

TECHSTOP | BBS-23
テックストップ



発注番号
205084 [4.5]
¥1,000 (税抜)

●BBBのロード用ブレーキ、105、Ultegra、Dura-Aceに対応する交換用ブレーキシュー。●独自のスリット構造で泥の噛みこみに強く、安定した制動力を発揮。●前後ブレーキに使える2ペアセット(キャリパー2つ分)

販売店様のコメント
前後ペアでこの価格！
持ちも十分。

TECHSTOP | BBS-23C
テックストップ



発注番号
205076
¥1,000 (税抜)

●カートリッジタイプの交換用パッド。●TECHSTOP(BBS-22C)と大部分のCAMPAGNOLO、RECORD、CHORUS、CENTAUR、VELOCEに対応。●自転車1台分(2ペア)セット。

ROADSTOP | BBS-03A
ロードストップ



発注番号
205013
¥1,000 (税抜)

●カートリッジタイプの交換用パッド。●自転車1台分(2ペア)セット。

ROADSTOP DELUXE | BBS-01D
ロードストップデラックス



発注番号
205004 [4.5]
¥1,000 (税抜)

●参考重量：90g(4個セット)
●ミディアムコンパウンドですぐれたグリップ力と磨耗の軽減が実現。●特別な排水システムデザインで雨天時の制動力を確保し、きしみ音も防止。

発注番号
205029 [4.5]
¥600 (税抜)

NEW

Vブレーキ/カンチブレーキ用

TRISTOP | BBS-16T
トライストップ

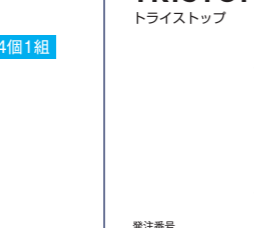

発注番号
205067 [4.5]
¥1,800 (税抜)

●参考重量：123g(4個セット)
●泥への耐久性、高制動力、きしみ音防止のニュートリプルカラーデザイン。●SHIMANO Vブレーキに対応。

TRISTOP | BBS-16
トライストップ



発注番号
205066 [4.5]
¥1,500 (税抜)

●参考重量：125g(4個セット)
●泥への耐久性、高制動力、きしみ音防止のデザイン。●SHIMANO Vブレーキに対応。

TRISTOP | BBS-15T
トライストップ



発注番号
205065
¥1,400 (税抜)

●参考重量：26g(4個セット)
●TRISTOP(BBS-14T)のカートリッジ式タイプの交換用パッド。●グリップ力にすぐれたトリプルカラーデザイン。

Vブレーキ/カンチブレーキ用

VEESTOP | BBS-04
ビーストップ

4個1組 発注番号
205041 [4.5]
¥1,600 (税抜)

●参考重量：126g(4個セット)
●ミディアムコンパウンドですぐれたグリップ力と磨耗の軽減が実現。●SHIMANO Vブレーキに対応。

2個1組 発注番号
205028 [4.5]
¥1,000 (税抜)

NEW



CANTISTOP | BBS-08
カンチストップ

4個1組 発注番号
205055
¥1,000 (税抜)

●サイズ：65mm
●参考重量：127g(4個セット)
●ミディアムコンパウンドですぐれたグリップ力と磨耗の軽減が実現。●カンチブレーキに対応。

2個1組 発注番号
205030 [4.5]
¥600 (税抜)

NEW



パッケージ無しのお買い得モデル

VEESTOP | BBS-04OE
ビーストップ

発注番号
205000 [4.5]
¥1,000 (税抜)

●参考重量：126g(4個セット)
●ミディアムコンパウンドですぐれたグリップ力と磨耗の軽減が実現。●SHIMANO Vブレーキに対応。

TRISTOP | BBS-16TOE
トライストップ

発注番号
205002 [4.5]
¥1,500 (税抜)

TRISTOP | BBS-16OE
トライストップ

発注番号
205001 [4.5]
¥1,200 (税抜)



DISC BRAKE ROTOR RAZOR ディスクブレーキローターレーザ

発注番号	ローター直径	参考重量
201117	140mm	62g
¥2,200 (税抜)		
201118	160mm	74g
¥2,400 (税抜)		
201119	180mm	95g
¥2,800 (税抜)		
201120	203mm	123g
¥3,600 (税抜)		

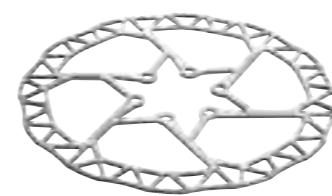

材質：ステンレス
適合：6穴
厚さ：1.8mm
●徹底的な肉抜き加工を施した超軽量ディスクローター。●取付ボルト付属。



穴あけ加工された接触面から想像できないほど、食い付きが良い。



大きなローターの摩耗やパッドの削れもなくDHにも使える強度があり、160mmはXC用としてオススメです。

*ディスクブレーキはフォークやアダプター、キャリパーの相性によっては正常に使用できない場合があります。取り付けは専門知識を持った販売店にて行ってください。

CNC DISC BRAKE ADAPTERS
CNCディスクブレーキアダプター



ローター直径	発注番号	シルバー	ブルー	ゴールド
180mm	201180	¥5,400 (税抜)		
203mm	201190		¥5,800 (税抜)	
	201194			¥5,800 (税抜)
	201199			¥5,800 (税抜)

材質：7075 アルミニウム合金
●ポストマウント台座の対応ローター径を変更できるアダプター。※リアに使用する場合はローター系より1サイズ大きい商品をお選びください。

CNC DISC BRAKE ADAPTERS
CNCディスクブレーキアダプター

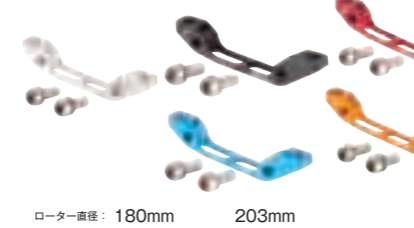

ローター直径	発注番号	シルバー	ブラック	レッド	ブルー	ゴールド
180mm	201170					
203mm	201171					
	201172					
	201174					
	201179					

材質：7075 アルミニウム合金
●インターナショナルスタンダード台座をポストマウントに変換するアダプター。※リアに使用する場合はローター系より1サイズ大きい商品をお選びください。

POSTMOUNT ADAPTER
ポストマウントアダプター



発注番号
201126 160mm

¥2,800 (税抜)
カラー：レッド
●ポストマウント台座にインターナショナルスタンダードキャリパーを取り付けるためのアダプター。※リアに使用する場合はローター系より1サイズ大きい商品をお選びください。



ディスクブレーキパッド
MTB DBPM-1

発注番号
205300
¥950 (税抜) (2個1組)
適合: MAGURA Julie



ディスクブレーキパッド
MTB DBPM-2

発注番号
205301
¥950 (税抜) (2個1組)
適合: MAGURA Louise, Louise FR



ディスクブレーキパッド
MTB DBPS-3

発注番号
205305
¥1,100 (税抜) (2個1組)
適合: SHIMANO Deore(BR-M555)



メカニカルディスクブレーキ
テクトロアキュエラ

発注番号
201058
¥7,200 (税抜)
φ 160mm ディスクローター付属
インナーケーブル、アウターケーブル付属
参考重量: キャリパー 205g/ローター 138g
●アダプターの変更で前後に使用できます。
●片側 1組です。



ハイドロリックディスクブレーキ
ケーブルホース

発注番号
201061
¥2,000 (税抜)
テクトロアウリガ / アウリガコンプ用
長さ: 1600mm



ブレーキケーブル
ディスクブレーキホース

発注番号
220200 ブラック
¥1,200 (税抜)
3000mm
プロマックス Decipher 用



ハイドロリックディスクブレーキ
フルード

発注番号
201060
¥600 (税抜)
テクトロアウリガ /
アウリガコンプ用ミネラルオイル
容量: 50CC



サービスキット
テクトロアウリガコンプ

発注番号
201062
¥1,400 (税抜)
テクトロアウリガ /
アウリガコンプ用
ミネラルオイル
容量: 50CC
フルード交換に必要なアダプターと注射器が付属。



ハイドロリック
ディスクブレーキパッド

発注番号
201072
¥2,000 (税抜)
テクトロアウリガ /
アウリガコンプ用 ●左右 2枚



プロマックス
ディスクブレーキパッド

発注番号
201073
¥2,000 (税抜)
幅: 110mm
DSK320 用



BBB

POWERSTOP
パワーストップ

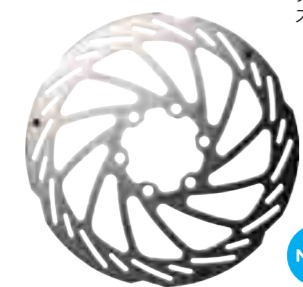

●工業用ステンレススチールディスク。●ウェーブデザインとビッグブレーキコンタクトとで高い放熱性。●互換性:ほとんどのディスクブレーキシステム。●T25トルクス5mmボルト(×6)付。●厚さ約2mm。



NEW

BBB	発注番号	サイズ	取扱価格
BBS-111	205024	140mm	¥2,400
BBS-112	205025	160mm	¥3,200
BBS-113	205026	180mm	¥3,800
BBS-114	205027	203mm	¥4,400

BBS-86

発注番号
201039
¥4,400 (税抜)
サイズ: 203mm
参考重量: 212g

多くのブランドに対応するブリーディングキット

BLEEDKIT | BBS-101

ブリードキット

発注番号
205373
¥4,200 (税抜)

内容: シリンジ×3、ボトル、ホース、アダプター、クリップ
●油圧式ディスクブレーキ用ブリーディングキット。●Avid, shimano, Magura, hayes, sram に対応。●DOTオイルとミネラルオイルに対応。



180mm ローター用ディスクブレーキアダプター
POWERMOUNT | BBS-91

パワーマウント

発注番号
201041
¥1,500 (税抜)
●160mmのポストマウントから180mmのポストマウントに変更。●取り付け用ボルト2本付属。



203mm ローター用ディスクブレーキアダプター
POWERMOUNT | BBS-92

パワーマウント

発注番号
201042
¥1,500 (税抜)
●160mmのポストマウントから203mmのポストマウントに変更。●取り付け用ボルト2本付属。



発注番号
201032
¥2,200 (税抜)

フラットマウントのローターサイズ変換アダプター
POWERMOUNT | BBS-98R

パワーマウント

発注番号
205189
¥1,400 (税抜)
●160mmディスク用アダプター。●140mmのフラットマウントのフレームを160mmフラットマウントに変換。●ボルト付属。



BBB

BBB DiscStopディスクパッドの特徴

BBB DiscStopディスクパッドは、BBBで今一番ホットな商品です。過去数か月で、4回も素晴らしいテスト結果をおさめています。BBB DiscStopは市場で最も優れたパッドであるという事実をBIKEMagazine, MOUNTAINBIKE Magazine O2 Bikersなど雑誌のインプレッションが証明してきました。何がそんなに優れていると言えるのでしょうか? それでは、そのBBBのディスクパッドの秘密をご紹介します。

秘密その1 「ならし」不要
製造過程で特殊加工を施しているため、BBB DiscStopは「ならし」が不要です。通常のパッドは長い下り坂などで強くブレーキをかけてパッドを高温にし、ブレーキ面を硬くしなければ本来の性能を発揮しません。「ならし」をしないとブレーキパッドは早く摩耗してしまいます。BBB DiscStopはパッケージを開けてすぐに本来の性能を発揮するので、節約につながるだけでなく、確実なブレーキングを約束します。

秘密その2 ブルーカメタルパッドか?
BBBではDiscStopの多くのモデルで2つのバージョンを販売しています。ブルーカラーもしくはメタルのパッドをお選びいただけます。



SINTERED COMPOUND
メタルパッドはスタンダード(焼結合金)コンパウンドにより、高温で驚くべき性能を発揮しますので、ダウンヒルやフリーライドに最適です。

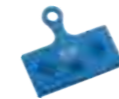

ORGANIC COMPOUND(薄いブルー)
レクリエーション、ツーリング、シティバイク向け。



ORGANIC COMPOUND(濃いブルー)
ブルーカラーのDiscStopブレーキパッドは、有機コンパウンド製ブレーキ面が特徴です。低めの温度で最適なパフォーマンスを発揮し、クロスカントリーに適しています。

販売店様のコメント
使用した時の持ちが良い。純正パッドでフロントは3か月で無くなったお客様が半年持った実績があります。

メタルパッドシリーズ
DH向け

2枚1組
スプリングが付属します。
ピンは付属しません。
¥2,600 (税抜)

- Shimano
- Avid/SRAM
- Formula
- Hayes
- Magura
- Hope
- Tektro
- Giant

DISCSTOP | BBS-565



発注番号
205178
適合: Shimano XTR 2011, XT and SLX 2012

DISCSTOP HP | BBS-561S



発注番号
205366
適合: Shimano フラットマウント BR-RS505 BR-R805, BR-R9100, BR-R9170, Ultegra BR-R8070, Ultegra BR-R7070, Metrea U5000, BR-RS405F, BR-RS405R, BR-RS305F, BR-R510, BR-R310 and TT-T910

DISCSTOP | BBS-52S



発注番号
205159
適合: Shimano Deore M575, M525, M485, M486 hydraulic and Tektro Draco, Auriga PRO, Auriga COMP and Giant MPH Root.

DISCSTOP | BBS-54S



発注番号
205155
適合: Shimano XTR M975, M966, M965, XT M775, M765, SLX M665, LX M585, Deore M535, Saint M800 and Hone M601

DISCSTOP | BBS-55S



発注番号
205168
適合: Shimano Saint M810, M820, M640

DISCSTOP | BBS-42S



発注番号
205140
適合: Avid Juicy 7, Juicy 5, Juicy 3, Juicy Ultimate and Promax DSK-950

DISCSTOP | BBS-441S



発注番号
205164
適合: Avid Elixir series, SRAM XX, SRAM XO

DISCSTOP | BBS-39S



発注番号
205186
適合: Avid-SRAM XO Trail Sintered

DISCSTOP | BBS-44S



発注番号
205139
適合: Avid Code (2008-2010), Code 5, Code 7

DISCSTOP | BBS-66S



発注番号
205182
適合: Formula ORO

DISCSTOP | BBS-67S



発注番号
205162
適合: Formula Mega, The One, R1 and RX

DISCSTOP | BBS-65S



発注番号
205161
適合: Formula B4, RacingXC/Extreme FR/DH/B4 Team/Pro/PL and Grimeca System 13

DISCSTOP | BBS-49S



発注番号
205172
適合: Hayes El Camino

DISCSTOP | BBS-491S



発注番号
205157
適合: Hayes Stroker Carbon, Stroker Trail and Stroker Gram

DISCSTOP | BBS-493S



発注番号
205166
適合: Hayes Stroker Ace

DISCSTOP | BBS-494S



発注番号
205174
適合: Hayes Prime Pro and Prime Expert

BBB

※ブランドのロゴマークが変更になりました。カタログ掲載画像は全て新ロゴマークのデザインです。旧ロゴマークの製品が終了となり次第、順次新ロゴマーク製品へと切り替えさせていただきますので、アイテムやカラーによって新旧の製品が混在することをご了承下さい。ご注文いただいた製品につきましては、ブランドロゴの新旧をご指定いただくことは出来ません。予めご了承ください、ご理解くださいますようお願いいたします。

レジンパッドシリーズ

2枚1組
スプリングが付属します。
ピンは付属しません。
¥2,200 (税別)

DISCSTOP | BBS-52

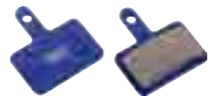

発注番号
205152
適合: Shimano Deore M515, M495, M475, M465, M416, Nexave C501, C601, RST D-power mechanical and Tektro Aquila

DISCSTOP | BBS-54



発注番号
205154
適合: Shimano XTR M975, M966, M965, XT M775, M765, SLX M665, LX M585, Deore M535, Saint M800 and Hone M601

DISCSTOP | BBS-50

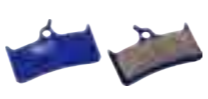

発注番号
205150
適合: Shimano Deore XT M755, Grimeca system 8, Hope Mono M4, Hope Tech M4 and The Cleg

DISCSTOP | BBS-51

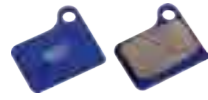

発注番号
205151
適合: Shimano Deore M555 and Nexave C901 hydraulic

DISCSTOP | BBS-55



発注番号
205167
適合: Shimano saint M810/ M820, zee M640, Tektro Quadiem/Quadiem sl

DISCSTOP | BBS-56



発注番号
205177
適合: Shimano XTR 2011, XT and SLX 2012

DISCSTOP | BBS-54T



発注番号
205369
¥1,200 (税別)
適合: Shimano XTR M975, M966, M965, XT M775, M765, SLX M665, LX M585, Deore M535, Saint M800, Hone M601, Tektro Dash, Parabox

DISCSTOP | BBS-56T

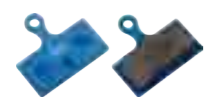

発注番号
205370
¥1,200 (税別)
適合: Shimano XTR M985, XTM785, SLX M675, SLX M666, Deore M615, BR-CX77, FSA K-Force DB-XC-9000, FSA Afterburner DB-XC-9150

DISCSTOP | BBS-561

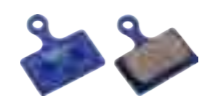

発注番号
205365
適合: Shimano フラットマウント BR-RS505 BR-R805, BR-R9100, BR-R9170, Ultegra BR-R8070, Ultegra BR-R7070, Metrea U5000, BR-RS405F, BR-RS405R, BR-RS305F, BR-R510, BR-R310 and TT-T910

DISCSTOP | BBS-53T

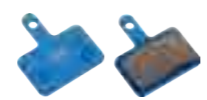

発注番号
205368
¥1,200 (税別)
適合: Shimano Deore M575, M525, M515, M495, M486, M485, M475, M466, M465, M447, M446, M445, M416, M415, M395, M375, Nexave C501, C601, RST D-power, Tektro Aquila, Draco, Auriga, Gemini, Orion, Dorado, HDC, TRP Hylex, HYRD, Spyre, Giant MPH Root

DISCSTOP | BBS-39



発注番号
205185
適合: Avid-SRAM XO Trail

DISCSTOP | BBS-42

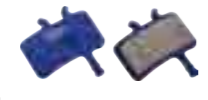

発注番号
205142
適合: Avid Juicy 7, Juicy 5, Juicy 3, Juicy Ultimate/Promax DSK-950

DISCSTOP | BBS-43



発注番号
205143
適合: Avid ball bearing 5, Promax DSK-310, Decipher

DISCSTOP | BBS-441

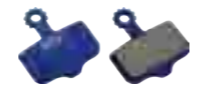

発注番号
205163
適合: Avid Elixir, SRAM XX and SRAM XO series

DISCSTOP | BBS-442



発注番号
205171
適合: Avid Code R (2011~2014)

DISCSTOP | BBS-443



発注番号
205187
適合: Avid DB1/DB3/DB5

DISCSTOP | BBS-42T



発注番号
205367
¥1,200 (税別)
適合: Avid メカニカル 2002-2004, ボールベアリング 7, Juicy 7, Juicy 5, Juicy 3, Ultimate, Promax DSK-950

DISCSTOP | BBS-38



発注番号
205184
適合: SRAM Road Red Hydraulic disc brakes

DISCSTOP | BBS-44

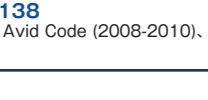

発注番号
205138
適合: Avid Code (2008-2010), Code5, Code 7

DISCSTOP | BBS-443



発注番号
205183
適合: Formula Mega, The One, R1 and RX

DISCSTOP | BBS-65

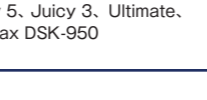

発注番号
205180
適合: Formula B4, Racing XC/ Extreme FR/DH/B4Team/Pro/PL and Grimeca System 13

DISCSTOP | BBS-67T



発注番号
205371
¥1,200 (税別)
適合: Formula Mega, The One, C1, R1, RR1, RX, RO, T1

DISCSTOP | BBS-66

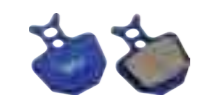

発注番号
205181
適合: Formula ORO

DISCSTOP | BBS-67

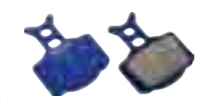

発注番号
205183
適合: Formula Mega, The One, R1 and RX

DISCSTOP | BBS-65



発注番号
205180
適合: Formula B4, Racing XC/ Extreme FR/DH/B4Team/Pro/PL and Grimeca System 13

DISCSTOP | BBS-67T

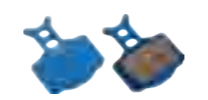

発注番号
205371
¥1,200 (税別)
適合: Formula Mega, The One, C1, R1, RR1, RX, RO, T1

DISCSTOP | BBS-45

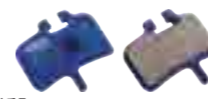

発注番号
205145
適合: Hayes HFX-mag and HFX-9- series hydraulic and Promax hydraulic

DISCSTOP | BBS-48



発注番号
205148
適合: Hayes Sole hydraulic, MX2, MX3, MX4, MX5, Sole mechanical

DISCSTOP | BBS-491



発注番号
205156
適合: Hayes Stroker Carbon, Stroker Trail and Stroker Gram

DISCSTOP | BBS-492

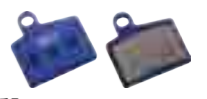

発注番号
205158
適合: Hayes Stroker Ryde and Dyno

DISCSTOP | BBS-493



発注番号
205165
適合: Hayes Stroker Ace

DISCSTOP | BBS-494



発注番号
205173
適合: Hayes Prime Pro and Prime Expert

DISCSTOP | BBS-30



発注番号
205130
適合: Magura Louise '99 - '01 and Clara 2000

DISCSTOP | BBS-31



発注番号
205131
適合: Magura Clara 2001/ 2002, Louise FR and Louise 2002 - 2006

DISCSTOP | BBS-34



発注番号
205134
適合: Magura Marta and Marta SL till 2008

DISCSTOP | BBS-35



発注番号
205135
適合: Magura Louise series 2007/2008, Julie HP 2009 and Marta series 2009

DISCSTOP | BBS-36

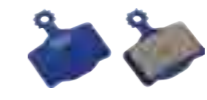

発注番号
205136
適合: Magura MT2, MT4, MT6 and MT8

DISCSTOP | BBS-32



発注番号
205132
適合: Magura Gustav M

DISCSTOP | BBS-33



発注番号
205133
適合: Magura Julie 2001-2008

DISCSTOP | BBS-75



発注番号
205175
適合: Tektro IO, Gemini, Novela (~2009)

DISCSTOP | BBS-76



発注番号
205176
適合: Tektro IO, IOX/ LYRA, Novela (2010~)

DISCSTOP | BBS-76T



発注番号
205372
¥1,200 (税別)
適合: Tektro IOX, LYRA, 2010 年以降の Novela
●コストを抑えた廉価モデル。

DISCSTOP | BBS-77



発注番号
205179
適合: Tektro Volans, Auriga E-SUB, Auriga SUB, Auriga TWIN and Suntour DB8

DISCSTOP | BBS-78



発注番号
205188
●適合: Tektro Dorado HD-E710.

DISCSTOP | BBS-70



発注番号
205170
適合: Giant MPH 2001-2005

ディスクブレーキパッドパーツ

発注番号	商品名	用途	税抜価格
205095	スプリング (×2)	BBS-45用	¥400
205096	スプリング (×2)	BBS-49用	¥400



TIWER-TITANIUM WIRES Tiver-チタン製ワイヤー

ブレーキワイヤー
発注番号
220561
MTB&ロード (フロント1m+リア 1.7m)
太さ: 1.5mm
重量: 18g

¥14,000 (税抜)
材質: ナノテフロンコーティングを施したチタン製ワイヤー。
●F、R2本セット。



NANO DIAMOND TEFLON COATINGCABLES
ナノ ダイヤモンドテフロンコーティングケーブル

ブレーキワイヤー
発注番号
205431 ロード
¥4,200 (税抜)

205451 MTB
¥4,200 (税抜)
長さ: 1700mm
太さ: 1.5mm

●超高硬度、低フリクションのNANO ダイヤモンドコーティング加工を施したインナーケーブル。



FEP TEFLON COATING INNER CABLES
FEPテフロンコーティングインナーケーブル

発注番号
205452 レッド
205454 ライトブルー
205455 ホワイト
205456 ライトグリーン
205458 ピンク
205459 オレンジ
¥880 (税抜)

長さ: 1700mm
太さ: 1.5mm
MTB用ブレーキワイヤー
●低フリクションのFEPテフロンコーティングを施したインナーケーブル。



FEP TEFLON COATING INNER CABLES
FEPテフロンコーティングインナーケーブル

発注番号
205432 レッド
205434 ライトブルー
205435 ホワイト
205436 ライトグリーン
205439 オレンジ
¥880 (税抜)

長さ: 1700mm
太さ: 1.5mm
ロード用ブレーキワイヤー
●低フリクションのFEPテフロンコーティングを施したインナーケーブル。



NANO TEFLON COATING INNER CABLES
ナノテフロンコーティングインナーケーブル

発注番号
205428 MTB
¥28,700 (税抜)
カラー: レッド
長さ: 1700mm
太さ: 1.5mm
●MTB用テフロンブレーキワイヤー 50本

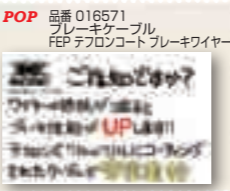

WIRE & HOUSING KIT ワイヤ&ハウジングキット

発注番号
220591 ブラック
220592 レッド
220595 ホワイト
¥1,800 (税抜)

MTBブレーキハウジング&ワイヤーキット
2.5mハウジング: 1本
900mmテフロンインナー: 1本
1700mmテフロンインナー: 1本
インナー太さ: 1.5mm
ケーブルチップ: 3個
ハウジングキャップ: 10個
O-リング: 6個



発注番号
220581 ブラック
220582 レッド
220585 ホワイト
¥1,800 (税抜)

ロードブレーキハウジング&ワイヤーキット
2.5mハウジング: 1本
900mmテフロンインナー: 1本
1700mmテフロンインナー: 1本
インナー太さ: 1.5mm
ケーブルチップ: 3個
ハウジングキャップ: 10個
O-リング: 6個



ブレーキケーブル
ディスクブレーキホース

発注番号
220200 ブラック
¥1,200 (税抜)
3000mm
プロマックス Decipher 用



STOPLINE | BCB-25
ストップライン

発注番号
225076
¥800 (税抜)

長さ: 5mm×2500mm
●ガラスアップされたポリマーライナー内蔵のブレーキアウター。●5mmのブレーキケーブルハウジング。●特殊なポリマーコンパウンド配合のライナーで摩擦を軽減。●箱から出してすぐ使える潤滑剤塗布済みのコアライナー。



※ブランドのロゴマークが変更になりました。カタログ掲載画像は全て新ロゴマークのデザインです。旧ロゴマークの製品が終了となり次第、順次新ロゴマーク製品へと切り替えさせていただきますので、アイテムやカラーによって新旧の製品が混在することをご了承下さい。ご注文いただいた製品につきましては、ブランドロゴの新旧をご指定いただくことは出来ません。予めご了承ください。ご理解くださいますようお願いいたします。

シマノ用

MTB ブレーキケーブルセット
STOPLINE MTB | BCB-06M
ストップライン MTB

発注番号
220009 ホワイト
¥4,100 (税抜)

アウターケーブル: 2200mm×1本
インナーケーブル: 1.5×2000mm×1本
1.5×1200mm×1本

●ブレーキケーブルセット。
●SHIMANOとSRAMのMTBに対応。
●特別なポリマーが施されたライナーで摩擦が大幅に低減。●事前に初期伸びを取ってある、表面が滑らかなステンレス製インナーケーブル。



テフロン MTB ブレーキインナー
BRAKEWIRE | BCB-20M
ブレーキワイヤー

発注番号
220025 [4/5]
¥1,000 (税抜)

サイズ: 1.5×2350mm (1本)
●テフロン加工されたMTB/クロスバイク用ブレーキワイヤー。●フラットバー用ブレーキに対応した片側エンド。●革新的な構造で高性能なブレーキケーブル。●耐久性の高い特殊なテフロンコーティングによって、摩擦が大幅に減少。●ほこりや湿気にも強くメンテナンスフリー。



MTB ブレーキインナー
BRAKEWIRE | BCB-21M
ブレーキワイヤー

発注番号
220027 [4/5]
¥480 (税抜)

サイズ: 1.5×2350mm (1本)
●錆びにくいステンレス製のMTB/クロスバイク用ブレーキワイヤー。●摩擦を最小限に抑えた耐食性ステンレススチールのケーブル。●シマノとSRAMに対応。



販売店様のコメント
ステンレス、プリストレッチ、そして長いケーブルはこれだけ。子車も自転車に使えます。

テフロンロードブレーキインナー
BRAKEWIRE | BCB-20R
ブレーキワイヤー

発注番号
220020 [4/5]
¥1,000 (税抜)

長さ: 1.5mm×2000mm
●革新的な構造で正確なブレーキングを実現。●ロード用ブレーキインナーケーブル。●摩擦抵抗を減らすテフロンコーティングを施したインナーケーブル。●耐久性を高めたPTFEコーティング。



ロードブレーキインナー
BRAKEWIRE | BCB-21R
ブレーキワイヤー

発注番号
220021 [4/5]
¥480 (税抜)

長さ: 1.5mm×2000mm
●特殊なスリックステンレスでアウターケーブルとの摩擦を低減。●ロード用ブレーキインナーケーブル。



カンパ用

テフロンブレーキインナー
BRAKEWIRE | BCB-20C
ブレーキワイヤー

発注番号
225075
¥1,000 (税抜)

長さ: 1.5mm×2350mm
●PTFEコートのカンパ用ブレーキインナー。●革新的な構造で正確なブレーキングを実現。●カンパニョー口用。●PTFEコーティング加工ステンレス製。



ブレーキインナー
SPEEDWIRE | BCB-22C
スピードワイヤー

発注番号
220006
¥1,000 (税抜)

ブレーキケーブル: 1.5×2000mm×1本
●摩擦を最小限に抑えた耐食性ステンレススチールのケーブル。●CAMPAGNOLOに対応。●アウターハウジングの組み付けにはグリースが必要。



テフロン MTB ブレーキインナー
BRAKEWIRE | BCB-45M
ブレーキワイヤー

発注番号
220023
¥39,000 (税抜)

長さ: 1.5mm×2000mm
数量: 50本
●革新的な構造で正確なブレーキングを実現。●MTB/クロスバイク用ブレーキインナーケーブル。●摩擦抵抗を減らすテフロンコーティングを施したインナーケーブル。



ブレーキインナー (MTB)
BRAKEWIRE | BCB-41L
ブレーキワイヤー

発注番号
220041
¥21,000 (税抜)

サイズ: 1.5mm×2350mm
数量: 50本
●SHIMANOのMTBに対応したブレーキインナーケーブルでロングサイズ。



ブレーキアウター
STOPLINE | BCB-51
ストップライン

発注番号
225071 ブラック
¥8,000 (税抜)

サイズ: 5mm×50m
●ブレーキアウターケーブルコイルタイプ。



テフロンロードブレーキインナー
BRAKEWIRE | BCB-46R
ブレーキワイヤー

発注番号
220024
¥39,000 (税抜)

長さ: 1.5mm×2000mm
数量: 50本
●革新的な構造で正確なブレーキングを実現。●ロード用ブレーキインナーケーブル。●摩擦抵抗を減らすテフロンコーティングを施したインナーケーブル。



フロント用ブレーキインナー (ロード)
BRAKEWIRE | BCB-43SF
ブレーキワイヤー

発注番号
220941
¥20,000 (税抜)

サイズ: 1.5×900mm
数量: 100本
●シマノ ロード用ブレーキインナー。●長さ900mmのフロント用。



ブレーキインナー (ロード)
BRAKEWIRE | BCB-43SR
ブレーキワイヤー

発注番号
220043
¥29,000 (税抜)

サイズ: 1.5mm×1700mm
数量: 100本
●SHIMANOのロードに対応したブレーキインナーケーブル。





TIWER-TITANIUM WIRES Tiwer-チタン製ワイヤー

シフトワイヤー
 発注番号 **220560**
¥14,000 (税抜)
 フロント1.8m+リア2.1m
 太さ: 1.1mm
 重量: 15g
 材質: ナノテフロンコーティングを施したチタン製ワイヤー。
 ●ケーブルエンドアダプターでMTBにもロードにも対応。●F、R2本セット。



NANO DIAMOND TEFLON COATING CABLES

ナノ ダイヤモンドテフロンコーティングケーブル
 ディレラーワイヤー
 発注番号 **205471**
¥4,800 (税抜)
 長さ: 2100mm
 太さ: 1.1mm
 ●超高硬度、低フリクションのNANO ダイヤモンドコーティング加工を施したインナーケーブル。



FEP TEFLON COATING INNER CABLES

FEPテフロンコーティングインナーケーブル
 発注番号 **205472** レッド
205474 ライトブルー
205475 ホワイト
205476 ライトグリーン
205478 ピンク
205479 オレンジ
¥880 (税抜)
 長さ: 2100mm
 太さ: 1.1mm
 ディレラーワイヤー
 ●低フリクションのFEPテフロンコーティングを施したインナーケーブル。



WIRE & HOUSING KIT ワイヤ&ハウジングキット

発注番号 **220562** ブラック
220563 レッド
220565 ホワイト
¥1,800 (税抜)
 シフターハウジング&ワイヤーキット
 2.2m ハウジング: 1本
 1800mm テフロンインナー: 1本
 2100mm テフロンインナー: 1本
 インナー太さ: 1.1mm
 ケーブルチップ: 3個
 ハウジングキャップ: 6個
 O-リング: 6個



社員ブログ

キレッキレの変速を実現するカラフルなシフトワイヤー

無数の細いワイヤーをよじて作られているインナーワイヤーですが、指で撫でると、特有のザラザラ感がかなり低減されていることが分かります。ほつれにくく、耐久性も高くなっています。テフロンコーティングによって、操作が軽くなるだけでなく、シフト操作がカッチリすることを体感して頂けると幸いです。やる気にさせてくれるシフトタッチです! (・ω・)

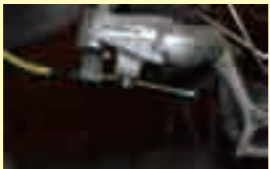

ワイヤーに合わせたカラーのインナーキャップが付属するのも嬉しいですね!

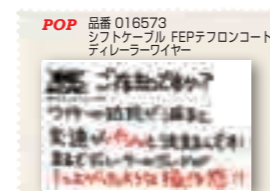

BBB

※ブランドのロゴマークが変更になりました。カタログ掲載画像は全て新ロゴマークのデザインです。旧ロゴマークの製品が終了となり次第、順次新ロゴマーク製品へと切り替えさせていただきますので、アイテムやカラーによって新旧の製品が混在することをご了承下さい。ご注文いただいた製品につきましては、ブランドロゴの新旧をご指定いただくことは出来ません。予めご了承いただき、ご理解くださいますようお願いいたします。

シマノ用

テフロンシフトインナー SPEEDWIRE | BCB-10

スピードワイヤー
 発注番号 **220507** **4.5**
¥1,000 (税抜)
 サイズ: 1.1×2000mm×1本
 対応: シフトケーブル
 ●革新的な構造で高性能なシフトケーブル。●特殊なテフロンコーティングによって、摩擦が大幅に減少。



シフトインナー SPEEDWIRE | BCB-11

スピードワイヤー
 発注番号 **220509** **4.5**
¥380 (税抜)
 サイズ: 1.1mm×2000mm×1本
 対応: シフトケーブル
 ●高性能なシフトケーブル。●耐食性ステンレススチール加工。



カンパ用

シフトケーブルセット SHFTLIME ROADC | BCB-05C

シフトラインロードC
 発注番号 **220510** ブラック
¥3,600 (税抜)
 アウターケーブル: 1800mm/290mm×1本
 インナーケーブル: 1.1×2000mm×1本
 1.1×1500mm×1本
 ●シフターケーブルセット。●CAMPAGNOLOに対応。●特別なポリマーが施されたライナーで摩擦が大幅に低下。●事前に初期伸びを取ってある、表面が滑らかなステンレス製インナーケーブル。



テフロンシフトインナー SPEEDWIRE | BCB-10C

スピードワイヤー
 発注番号 **225225**
¥1,000 (税抜)
 サイズ: 1.1 × 2350mm
 ●カンパニョーロ用シフトインナーケーブル。●耐久性の高い特殊なテフロンコーティングによって摩擦が大幅に減少。●埃や湿気にも強くメンテナンスフリー。



シフトインナー SPEEDWIRE | BCB-12C

スピードワイヤー
 発注番号 **220508**
¥800 (税抜)
 シフトケーブル: 1.1×2350mm×1本
 ●CAMPAGNOLOのディレラーシステムに対応。●耐食性スリックスステンレス加工。●9/10/11変速に対応。



BBB

SIFTLINE | BCB-15

シフトライン
 発注番号 **225226** ブラック
¥1,000 (税抜)
 長さ: 4mm×2500mm
 ●グリスアップされたポリマーライナー内蔵のシフトアウター。●4mmのシフトケーブルハウジング。●特殊なポリマーコンパウンド配合のライナーで摩擦を軽減。●箱から出してすぐ使える潤滑剤塗布済みのコアライナー。



テフロンシフトインナー SPEEDWIRE | BCB-35

スピードワイヤー
 発注番号 **220022**
¥39,000 (税抜)
 長さ: 1.1mm×2000mm
 数量: 50本
 ●革新的な構造で正確なシフティングを実現。●ロード用シフトインナーケーブル。●摩擦抵抗を減らすテフロンコーティングを施したインナーケーブル。●ロード/MTB両方に対応。



シフトインナー SPEEDWIRE | BCB-31

スピードワイヤー
 発注番号 **220531**
¥24,000 (税抜)
 サイズ: 1.1mm×2m
 数量: 100本
 ●SHIMANOとSRAMに対応したシフトインナーケーブル。



ブレーキケーブルパーツ

FERRULES | BCB-161

フェルール
 発注番号 **205128** ブラック
¥7,600 (税抜)
 ●アルミ製ブレーキアウターケーブルキャップ。●アルミニウム製。●5mmハウジングに適合。●100個入り。



FERRULES | BCB-160

フェルール
 発注番号 **205127**
¥2,700 (税抜)
 ●金属製ブレーキアウターケーブルキャップ。●銅製。●5mmハウジングに適合。●150個入り。



CABLESTOP | BCB-97

ケーブルストップ
 発注番号 **220929** ブラック
220930 シルバー
¥500 (税抜)
 数量: 40個
 ●アルミ製ブレーキインナーケーブル用エンドキャップ。●ブレーキと変速機、両方のケーブルに適合。



ワイヤー傷防止カバー CABLEWRAP | BCB-90B

ケーブルラップ
 発注番号 **220935** ブラック
 ケーブルサイズ: 5mm
 ブレーキケーブル用
¥1,000 (税抜)
 ●ゴム製の傷防止ケーブルカバー。●押し込むだけで簡単に取り付け可能。●しっかり挟み込んですれにくい。●2個セット。



さびにくいアルミ合金製 VEEPIP | BCB-91

ビーパイプ
 発注番号 **220909**
¥600 (税抜)
 パイプ長さ: 95mm
 参考重量: 6g (1個)
 ●アルミニウム合金製Vブレーキ用パイプ。●ラバー製ブーツが含まれています。●2個1組。



シール式油圧ホースガイド HYDRO GUIDE | BCB-94

ハイドロガイド
 発注番号 **220917**
¥1,200 (税抜)
 参考重量: 4g
 ●ハイドロブレーキケーブルのガイド。●3Mの強力接着剤を使用。●3個1組。



シフトケーブルパーツ

FERRULES | BCB-150

フェルール
 発注番号 **205126** ブラック
¥2,200 (税抜)
 ●樹脂製シフトアウターケーブルキャップ。●4mmハウジングに適合。●150個入り。



ADJUSTER | BCB-93

アジャスター
 発注番号 **220911** ブラック
¥1,200 (税抜)
 参考重量: 8g (1個)
 ●フレームに取り付けシフトケーブルを受けるインデックスタイプのボルト。●2個1組。



アルミ製シフトアウターキャップ SHIFTEnds | BCB-66

シフトエンド
 発注番号 **220913**
¥9,500 (税抜)
 サイズ: 4.5mm
 数量: 50個
 ●シフトアウターケーブル用キャップ。●アルミニウム合金製ブラック。



樹脂製シフトアウターキャップ SHIFTEnds | BCB-63R

シフトエンド
 発注番号 **220912** ブラック
¥2,400 (税抜)
 サイズ: 4mm
 数量: 100個
 ●シフトアウターケーブル用キャップ。●樹脂製。



ショック
サドル周りパーツ
シートポスト
ブレーキ
ケーブル
クランク・チェーンリング・BB
スプロケット・チェーン・ディレイラー
ペダル
タイヤ
チューブ・リムテープ
ホイールパーツ
ポンプ

ショック
サドル周りパーツ
シートポスト
ブレーキ
ケーブル
クランク・チェーンリング・BB
スプロケット・チェーン・ディレイラー
ペダル
タイヤ
チューブ・リムテープ
ホイールパーツ
ポンプ



シフトケーブルパーツ

IN-LINE SHIFT CABLE ADJUSTER PAIR

インラインシフトケーブルアジャスターペア

発注番号
220570 ブラック
220571 ブルー
220574 レッド
¥2,600 (税抜)

素材：6061 アルミニウム
●シフトケーブルのテンションを調節するアジャスター。



カラーアルマイト加工ワイヤーキャップセット

CABIECAP KIT | BCB-99

ケーブルキャップキット

発注番号
220942 ブラック
220943 ブルー
220944 レッド
220945 グリーン
¥1,300 (税抜)

●バイク1台分のカラーアルマイト加工されたワイヤーキャップのセット。
内容：ブレーキ用5mmシールドエンドキャップ×6、シフト用4mmシールドエンドキャップ×10、ブレーキ用インナーエンドキャップ×2、シフト用インナーエンドキャップ×2



シェファード用クランク

発注番号
260428 シルバー
260429 ブラック
¥12,800 (税抜)
1/2"×3/32"×44T
140mm 2019 シェファード24用

発注番号
243625 シルバー
243626 ブラック
¥8,100 (税抜)
165mm 2018 シェファード26用

243627 シルバー
243628 ブラック
¥8,100 (税抜)
170mm 2018 シェファード700C用

適合：スクエアテーパー
PCD：130mm 5アーム
チェーンライン：50mm
●アルミリングガード付き。●左右セット。



ブレーキ・シフトケーブルパーツ

THREAD LOCK INNER CAP

スレッドロックインナーキャップ

繰り返し使えるCNCインナーキャップ

内部にワイヤーをホールドするパーツを内蔵する構造で脱落を防止

ブレーキケーブル
発注番号
220611 ブラック
220612 レッド
220614 ブルー
220616 グリーン
220619 ゴールド
¥1,600 (税抜)

シフトケーブル
発注番号
220600 シルバー
220601 ブラック
220602 レッド
220604 ブルー
220606 グリーン
220609 ゴールド
¥1,600 (税抜)

材質：6061 アルミニウム合金
●ケーブル用アウターキャップ。●10PCS。



HOUSING CAPS

ハウジングキャップス

ブレーキケーブル
5mm
発注番号
221012 レッド
¥15,000 (税抜)
150PCS
●5mmブレーキケーブル用アウターキャップ。

シフトケーブル
4mm
発注番号
221009 ゴールド
¥15,000 (税抜)
150PCS
●4mmシフトケーブル用アウターキャップ。



CHAINWHEEL

XCE / XCM / XR

発注番号
260199
¥600 (税抜)
カラー：クリア
取り付けボルト：BCD163mm
XCTシリーズ用・4ボルト付。



品番	商品名	取扱価格	クランクアーム	クランク長	別スピード	ギア固定方法	アウターリング	クランク	推奨BB	チェーン	チェーンリングガード
261013	XCE T312PBG	¥5,200	One piece design crank arm	170mm	8s	interchangeabledesign	42T Blackpowdercoat	24T	BB10XCTSQS-122	48mm	あり
261014	XCE T312PBG	¥5,200	One piece design crank arm	152mm	8s	interchangeabledesign	42T Blackpowdercoat	24T	BB10XCTSQS-122	48mm	あり
261015	XCE T318PBG	¥5,200	One piece design crank arm	170mm	8s	interchangeabledesign	48T Blackpowdercoat	28T	BB10XCTSQS-122	48mm	あり
261016	XCM 414PBG SQ	¥5,800	One piece design crank arm, including capless fixing bolts	170mm	9s	interchangeabledesign	44T Blackpowdercoat	22T	BB10XCTSQS-113-CBT	50mm	N/A
261017	XR 172PBG SQ	¥4,000	AC4C Crank arm	170mm	7s/8s	Center rivet	42T Blackpowdercoat	22T	BB10XCTSQS-113-CBT	48mm	あり
261018	XR 178PBG SQ	¥4,000	AC4C Crank arm	170mm	7s/8s	Center rivet	48T Blackpowdercoat	28T	BB10XCTSQS-113-CBT	48mm	あり

NEW

ブレーキケーブル
発注番号
220633 ブラック 4/5
220634 ブルー 4/5
220635 ゴールド 4/5
220636 グリーン 4/5
220637 レッド 4/5
¥800 (税抜)

シフトケーブル
発注番号
220623 ブラック
220624 ブルー
220625 ゴールド
220626 グリーン
220627 レッド
¥700 (税抜)

●何度でも再利用可能なねじ込み固定式インナーワイヤーキャップ。●取外してもワイヤーを傷めることが無く、ワイヤーの再調整や再利用が可能。●内蔵した樹脂パーツにより高い固定力。●CNC切削により高い精度。●2個入り。



CABLE TIPS

ケーブルチップ

発注番号
221021 ブラック
221022 レッド
¥5,000 (税抜)
500PCS
●シフト、ブレーキ兼用インナーキャップ。



ブレーキケーブルエンドキャップ

発注番号
220309 ゴールドアノダイズド
¥800 (税抜)
アウターケーブル、ブレーキケーブル用エンドキャップ。
サイズ：5mm×17mm
5個入り。

シフトケーブルエンドキャップ

発注番号
220316 グリーンアノダイズド
¥800 (税抜)
アウターケーブル、シフトケーブル用エンドキャップ。
サイズ：4mm×17mm
5個入り。

ケーブルエンドキャップ

発注番号
220320 シルバーアノダイズド
¥300 (税抜)
インナーケーブルキャップ。
シフト/ブレーキケーブル共用。
10個入り。
素材：アルミ



ケーブルパーツ

フレームプラグキット

インターナルフレームプラグ
2PCS

発注番号
280421 DA フレーム用
¥2,500 (税抜)

ケーブルパーツ

ラバープラグ

発注番号
280422 DA フレーム用
¥1,000 (税抜)

ケーブルパーツ

トップチューブ

発注番号
280413 F&FX シリーズ用 2011 以降
¥4,800 (税抜)

ケーブルパーツ

ケーブルルーティング

発注番号
280414 Z&ZW シリーズ用 2013
¥8,000 (税抜)

ケーブルパーツ

FRプラグキット

発注番号
280433
¥9,000 (税抜)

ケーブルパーツ

VRプラグキット

発注番号
280434
¥7,500 (税抜)



CRANK BOLT

クランクボルト

シマノクランクをドレスアップ

発注番号
260690 シルバー
260691 ブラック
260692 レッド
260694 ブルー
260696 グリーン
260699 ゴールド
¥900 (税抜)
シマノホローテックII用 クランク用左側キャップ
サイズ：20mm(ボルト径)×10mm(深さ)×25.1mm(外側キャップ直径)
参考重量：5g
●1個入り。●シマノ7800/7900/9000/5800系に適合。(5600は装着不可)



POP 品番 016574
クランクパーツ
CNCクランクボルト





社員ブログ

フロントシングル化に最適！
KCNC「チェーンリングボルト」

フロントシングル用チェーンリングボルト

不安になるほど(笑)軽量



最近ではシクロクロスだけでなくツーリング系バイクでもフロントギヤが1枚のバイクが珍しくなくなってきました。オフロードでも直感的に変速できるし、なによりビジュアルがシンプルです。ロード用のダブルチェーンリングから1枚外してシングルにしたいという時に使えるシングル用チェーンリングボルトです。

まずはその重量。セットで5g。1ペアで1円玉と同じ重量と考えるとめちゃくちゃ軽いのではないでしょうか？参考に7700DURA-ACEのダブル用ボルト。23g。KCNCは超軽量ですが、アルミ合金では最高レベルの強度を持つ7075アルミ合金製です。問題なし。

なんとベグスパナ不要



通常、チェーンリングボルトを締める時は、空回りしないよう裏側のボルトをベグスパナで固定する必要があります。ところがKCNCなら8mmアーレンキーで裏側のボルトを固定できます。ベグスパナよりしっかり固定できますし、きっと8mmアーレンキーならご自宅にあるでしょう。個人的にはそこが一番気に入りました！

CHAINRING BOLT SET チェーンリングボルトセット

ダブルギア用
ボルト：M8.5 × 0.75 × 6mm
ナット：M8.5 × 0.75 × 7mm

- 263100 シルバー
- 263101 ブラック
- 263102 レッド
- 263104 ブルー
- 263106 グリーン
- 263109 ゴールド

¥1,800 (税抜)
材質：7075アルミニウム合金
参考重量：2g (ボルト/ナット)
●チェーンリング用ナット付ボルト。●5個/組。

シングルギア用
ボルト：M8.5 × 0.75 × 4.5mm
ナット：M8.5 × 0.75 × 4.5mm

- 263110 シルバー
- 263111 ブラック
- 263112 レッド
- 263114 ブルー
- 263116 グリーン
- 263119 ゴールド

CHAINRING BOLT SET CAMPAGNOLO

チェーンリングボルトセットカンパニオロ

- 263120 シルバー
- 263121 ブラック
- 263122 レッド
- 263129 ゴールド

¥2,800 (税抜)
材質：7075アルミニウム合金
●5ピンタイプのCAMPAGNOLO SUPER RECORDなどに対応。●チェーンリング固定ボルト/ナット4組と、クランク止特殊ボルト1組。●ボルトが固定できる厚みは8mm以上です。●M6。



BB30 SHIMANO ビービー30 シマノ
BB30 フレーム×シマノクランク

カテゴリ：ロード
シェル幅：68mm
発注番号
263285 ブラック
263286 レッド
263287 ゴールド

カテゴリ：MTB
シェル幅：73mm
263411 ブラック
263412 レッド

¥5,800 (税抜)
参考重量：118g
適合 BB：BB30 規格
BB シェル挿入径：42mm

●BB30規格のフレームにSHIMANOの規格のホローテックIIクランクを取り付け可能にするBBセット。●ベアリング内蔵。●組み付けにはホローテックII BB用工具2本が必要になります。



ネジが真ん中に切っただけなので、ホローテックIIの工具を2つ使って左右から締めれば圧入工具不要で簡単に取付可能



KBB386

JIS フレーム×386EVO クランク

発注番号
263465 ブラック
263466 ゴールド
263467 レッド

¥12,800 (税抜)
材質：7075アルミニウム合金、SUSベアリング
適合 BB：JIS
参考重量：108g
●BB386EVOクランクセットをねじ切りのBBシェルに使用するためのBB。●BB386EVO 30mm アクスルクランク用。



PF SHIMANO ADAPTER プレスフィットシマノアダプター

PF86 フレーム×シマノクランク

フレーム 86 × 41mm
発注番号
263421 ブラック
263422 レッド

¥6,800 (税抜)
参考重量：95g
●プレスフィットBBタイプのフレームにSHIMANOホローテックIIを取り付けるためのアダプター。



PF30 ADAPTER プレスフィット30アダプター

PF30 フレーム×シマノクランク

発注番号
263460 ブラック
263461 ゴールド
263462 レッド

¥5,800 (税抜)
参考重量：141g
ロードとMTB共用。

●PF30(直径46mm)BBシェルバイクフレームに24、25mm(シム使用)スピンドルのクランクセットをセットできるBB。●BBシェル挿入径：46mm(PF30 spec)、ベアリング内径24、25mm(シム使用)シマノのホローテックII 24mmスピンドルとKCNCクランクの25mmスピンドルに適合。



PF30 プレスフィット30

PF30 フレーム×30mm クランク

発注番号
263470 ブラック
¥8,800 (税抜)
シェル幅：68/73mm
BB シェル挿入径：46mm
材質：6061アルミニウム合金、SUSベアリング
参考重量：109g
●PF30(直径46mm)BBシェルのフレームにPF/BB30クランクをセットするBBセット。●ロード、MTB共用。



BB30 RD/MTB BBセット用パーツ

発注番号
263320
¥400 (税抜)

●1個入り。●24mmアクスル用。シャフトとBBの間に挿入するスペーサー。割れやすいため注意して直角にシャフトの圧入を行ってください。



BBB

カンパXPSS用
TORXSTARS | BCR-56C
トルクススター

発注番号
263186 ブラック
¥3,600 (税抜)
●チェーンリング固定ボルト。トルクス。●適合：2011年10/11速CAMPAGNOLOクランクセット。●7075アルミニウム合金製で軽量。



シマノM785、M675用
TORXSTARS | BCR-58S
トルクススター

発注番号
263213 ブラック
¥3,400 (税抜)
●チェーンリング固定ボルト。トルクス。SHIMANO FC-M785、FC-M675チェーンリング用●7075アルミニウム合金製で軽量。



カンパ10/11S用
TORXSTARS | BCR-54C
トルクススター

発注番号
263187 ブラック
¥3,400 (税抜)
●CAMPAGNOLO11速対応のチェーンリング固定ボルト/ナット。●7075アルミニウム合金製で軽量。



HEXSTARS | BCR-51
ヘクスター

発注番号
263182 シルバー
¥2,900 (税抜)
参考重量：10g (5組)
●チェーンリング固定ボルト/ナット (5組1セット)。●7075アルミニウム合金製で軽量。●ボルトとナット共にヘキサレンチを使用するため取り付けが簡単。



SA SUNTOUR

BOTTOM BRACKET ボトムブラケット
XCM SQS

発注番号
263401 110mm
263402 113mm
263403 118mm
¥2,400 (税抜)

参考重量：330g
四角テーパー
カートリッジベアリング
シェル幅68mm
8mmフィキシングボルト付属
クロモリシャフト
スチールカップ
スチールボディ



適合：CW-XCR SQ,
CW-NX-D-SQ,
CW-SCSP42 シリーズ



BBセット
キッズバイク用
アメリカンBB

発注番号
263604
¥800 (税抜)
●アメリカンBB。●リテーナーボールベアリング。●ワンピースクランク用。



BBセット
シールドメカ 24TPI BMX

発注番号
263385
¥980 (税抜)
ワンピースクランク用BB



BBB

※ブランドのロゴマークが変更になりました。カタログ掲載画像は全て新ロゴマークのデザインです。旧ロゴマークの製品が終了となり次第、順次新ロゴマーク製品へと切り替えさせていただきますので、アイテムやカラーによって新旧の製品が混在することをご了承ください。ご注文いただいた製品につきましては、ブランドロゴの新旧をご指定いただくことは出来ません。予めご了承ください、ご理解くださいますようお願いいたします。

PF30 & BB386EVO 用 BOTTOMMPRESS | BBO-01

ボトムプレス
発注番号 263501
¥5,500 (税抜)
カップ内径：46mm
●PF30 (シェル幅68ミリロード) 用&BB386EVO用ボトムブラケット。●BB30仕様ステンレススチール製ベアリングがベアリングカップに組み込まれています。●BB30用のクランクが使用できます。●68mm&86.5mm幅のブラケットに適合します。●別売りアダプター (BBO-17 263510) 使用で24ミリシャフトのクランクも使用可能。

PF30MTB 用 BOTTOMMPRESS | BBO-05

ボトムプレス
発注番号 263502
¥6,000 (税抜)
カップ内径：46mm
●プレスフィット加工のPF30MTB用ボトムブラケット。●BB30仕様ステンレススチール製ベアリングがベアリングカップに組み込まれています。●BB30用のクランクが使用できます。●68mm/73mm幅のブラケットに適合します。

BB86 ロード用 BOTTOMMPRESS | BBO-21

ボトムプレス
発注番号 263506
¥5,800 (税抜)
カップ内径：41mm
●クローム仕上げのステンレス製ベアリング。●インナー直径24mmで24mmスピンドルクランクセットに適合。●86.5mm幅のBBシェルに適合

BB92 x 24mm クランク用 BOTTOMMPRESS | BBO-25

ボトムプレス
発注番号 263513
¥5,300 (税抜)
対応フレーム：89.5/92mm 幅 (フレーム側内径 41mm)
対応クランク：24mm スピンドル (シマノ等)
●24mm スピンドルクランクを BB92 採用 MTB で使うためのプレスフィット BB セット。●クロームスチールベアリング。

PFフレーム x GXP クランク用 BOTTOMMPRESS | BBO-22

ボトムプレス
発注番号 263512
¥7,800 (税抜)
対応フレーム：86.5/89.5/92mm幅 (フレーム側内径41mm)
対応クランク：SRAM GXP
SRAM GXP クランクをプレスフィット BB フレームで使用するためのアダプター BB セット。●左右でアックスル径の異なる GXP に合わせるために、シムを使わずにそれぞれの内径に合わせた専用ベアリングを使用。●ノンドライブサイドのダストシールは一体成型で異物の混入を防止。●センタースリーブはシール付きのコンポジット製。●カップはフル CNC 加工で高精度。●クロームスチールベアリング。

GXP 用 スペシャル BB BOTTOMTHREAD | BBO-36

ボトムスレッド
発注番号 263514
¥6,400 (税抜)
対応フレーム：68/73mm幅 JISスレッド1.37" x 24T
対応クランク：SRAM GXP
●オーバーサイズのカートリッジベアリングを採用した SRAM GXP クランク用 BB セット。●カップはフル CNC 加工で高精度。●左右でアックスル径の異なる GXP に合わせるために、シムを使わずにそれぞれの内径に合わせた専用ベアリングを使用。●ノンドライブサイドのダストシールは一体成型で異物の混入を防止。●センタースリーブはシール付きのコンポジット製。

PF30x24mm クランク用 7075 アルミ CNC 製の高級モデル BOTTOMFIT | BBO-79

ボトムフィット
発注番号 263527
¥11,600 (税抜)
フレーム：68/73 mm (フレーム側内径 46 mm)
対応クランク：24mm スピンドル (シマノ等)
参考重量：167 g
●PF30 フレーム X24mm クランク用アダプター BB セット。●超高強度 7075 T6 アルミ製。●左右のカップをねじ込むだけでフレームへの圧入が可能で取付けが簡単。●左右のカップを一体化させることでカートリッジベアリングとクランク軸を垂直に接触させ高い耐久性とスムーズな回転。●フル CNC 加工で高精度。●クロームスチール6805ベアリング。一体型のベアリングシール。●ウェーブワッシャー付属。

BB30x24mm クランク用 7075 アルミ CNC 製の高級モデル BOTTOMFIT | BBO-89

ボトムフィット
発注番号 263528
¥11,600 (税抜)
フレーム：68/73mm (フレーム側内径42mm)
対応クランク：24mm スピンドル (シマノ等)
参考重量：157 g
●BB30 フレーム X24mm クランク用アダプター BB セット。●超高強度 7075 T6 アルミ製。●左右のカップをねじ込むだけでフレームへの圧入が可能で取付けが簡単。●左右のカップを一体化させることでカートリッジベアリングとクランク軸を垂直に接触させ高い耐久性とスムーズな回転。●フル CNC 加工で高精度。●クロームスチール6805ベアリング。一体型のベアリングシール。●ウェーブワッシャー付属。

PF30 x 24mm クランク用 BOTTOMFIT | BBO-71

ボトムフィット
発注番号 263518
¥9,800 (税抜)
対応フレーム：68mm 幅 PF30 (フレーム側内径 46mm)
対応クランク：24mm スピンドル (シマノ等)
●PF30 フレーム x 24mm クランク用アダプター BB セット。●左右のカップをねじ込むだけでフレームへの圧入が可能で取付けが簡単。●左右のカップを一体化させることでカートリッジベアリングとクランク軸を垂直に接触させ高い耐久性とスムーズな回転。●カップはフル CNC 加工で高精度。●クロームスチールベアリング。

BB30 x 24mm クランク用 BOTTOMFIT | BBO-81

ボトムフィット
発注番号 263519
¥9,800 (税抜)
対応フレーム：68mm幅 BB30 (フレーム側内径42mm)
対応クランク：24mm スピンドル (シマノ等)
●BB30 フレーム x 24mm クランク用アダプター BB セット。●左右のカップをねじ込むだけでフレームへの圧入が可能で取付けが簡単。●左右のカップを一体化させることでカートリッジベアリングとクランク軸を垂直に接触させ高い耐久性とスムーズな回転。●カップはフル CNC 加工で高精度。●クロームスチールベアリング。

ロード用 BB30 BOTTOMBEAR | BBO-11

ボトムベア
発注番号 263503
¥4,200 (税抜)
内径：30mm
外径：41.96mm
●クローム加工された BB30 ロード用カートリッジベアリング。●ウェイブスプリングとサークリップが含まれています。●ナイロン製調節用ワッシャーが含まれています。●68mm 幅のブラケットに適合します。●スチールベアリング。

BB90-95 ベアリングセット BOTTOMBEAR | BBO-26

ボトムベア
発注番号 263511
¥3,400 (税抜)
●プレスフィットクロームスチール BB90-95 カートリッジベアリング。●インナー直径 24mm とアウター直径 37mm。●BB95 スペーサー付属。●適合：90/95mm ワイドブラケット。

BB30 → 24mm クランク BOTTOMADAPT | BBO-16

ボトムアダプト
発注番号 263505
¥5,000 (税抜)
●シマノ製ホローテック II シリーズの 24mm 径のクランクセットのスピンドルを BB30 もしくは PF30 のボトムブラケットに適合させるアダプター。●BB30 と PF30 両方に使用できます。●プラスチックコーティング加工のアルミニウム製。

パワートルク用 BOTTOMBEAR | BBO-42

ボトムベア
発注番号 263516
¥3,000 (税抜)
サイズ：37 x 25 x 7mm
●カンパニョーロ パワートルク用ベアリング。●ステンレス製カートリッジ。

ウルトラトルク用 BOTTOMBEAR | BBO-41

ボトムベア
発注番号 263515
¥3,000 (税抜)
サイズ：37 x 25 x 6mm
●カンパニョーロ ウルトラトルク用ベアリング。●ステンレス製カートリッジ。

BB386 EVO → 24mm クランク BOTTOMADAPT | BBO-17

ボトムアダプト
発注番号 263510
¥3,800 (税抜)
●BB386EVO 24 リデュサー。●24mm スピンドルクランクセットを BB386EVO ボトムブラケットシェルに装着可能 (PF30 BB 本体は含まれません)。●アルミニウムスペーサーと樹脂カバー。

30mm クランク用 BB シム 20 枚セット OEM BB SHIM 0.5-30 | BBO-111

OEM BB シム
発注番号 263524
¥4,800 (税抜)
外径：37mm
内径：30mm
厚み 0.5mm
●30mm クランク用 BB シム 20 枚セット。●ステンレス製。

30mm クランク用 BB シム 20 枚セット OEM BB SHIM 1-30 | BBO-112

OEM BB シム
発注番号 263525
¥4,800 (税抜)
外径：37mm
内径：30mm
厚み 1.0mm
●30mm クランク用 BB シム 20 枚セット。●ステンレス製。

30mm クランク用 BB シム 20 枚セット OEM BB SHIM 2.5-30 | BBO-113

OEM BB シム
発注番号 263526
¥4,800 (税抜)
外径：37mm
内径：30mm
厚み 2.5mm
●30mm クランク用 BB シム 20 枚セット。●ステンレス製。

24mm クランク用 BB シム 20 枚セット OEM SHIMSET | BBO-121

OEM シムセット
発注番号 263521
¥3,600 (税抜)
●24mm クランク用 BB シム 20 枚セット。●ステンレス製。
外径：30mm
内径：24mm
厚み：0.5mm

24mm クランク用 BB シムセット SHIMSET | BBO-91

シムセット
発注番号 263520
¥1,900 (税抜)
内容：2.5mm x 2、1mm x 4、0.5mm x 4
内径：24mm
●24mm クランク用 BB シムセット。●チェーンラインの調整やガタの解消に活用できる 24mm クランク用 BB スペーサーセット。●BB 幅精度の低いフレームのガタ解消に。●クランクと BB で異なるメーカーを組み合わせる場合に発生するガタを解消するために併用。

ウェーブワッシャー 20 枚セット OEM WAVE WASHER | BBO-125

OEM ウェーブワッシャー
発注番号 263523
¥4,300 (税抜)
内径：24mm
厚み：1 - 2.5mm
●24mm クランク用ウェーブワッシャー 20 枚セット。●ステンレス製。●ピンチボルトのないタイプのクランクへの使用を推奨。

BBB スプロケット

DRIVETRAIN ドライブトレイン



カラー：ニッケルシルバー
●ニッケル加工の丈夫なギア。●独立したギアとアルミニウム製のスペーサー。●正確なシフトリングを約束する独自の歯先形状。

Table with columns: 発注番号, MODEL, GEAR RATIOS, TYPES, 税抜価格. Lists various sprocket models and their specifications.

cycle design

フリーホイール LMA-8

発注番号 405000 1/2 x 1/8 x 16T
¥1,000 (税抜)
カラー：CP
シングルスピード用フリーホイール



LOCK RING ロックリング

歯数：11T, 12T
408002 レッド 408012
408004 ブルー 408014
408009 ゴールド 408019
¥2,800 (税抜)
●シマノカセット用ロックリング





CHAINGUIDE-MTB ISCG05 チェーンデバイス

高い安定感の CNC チェーンデバイス

発注番号
304381
¥4,900 (税抜)
高い安定感の CNC チェーンデバイス
適合マウント：ISCG05
対応歯数：30～42T
材質：7075 アルミニウム合金、樹脂
参考重量：36g (ボルト、ワッシャーは除く)



FRONT DERAILLEUR BRACKET フロントディレラーブラケット

対応シートチューブ径	28.6mm	31.8mm	34.9mm
ブラック	653251	653061	653071
レッド		653062	653072
シルバー	653250		
グリーン	653256		
	¥2,400 (税抜)		



材質：6061 アルミニウム合金
参考重量：15g (31.8mm) / 19g (34.9mm)
●オフセット3' は、通常の直付式フロントディレラーブラケット (シマノ SM-AD11、BBB BSP-90等) ではありません。チェーンステア角度が66度以上のフレームに61～66度や63～66度のフロントディレラーを組み合わせる場合に有効な特殊ブラケット。チェーンステア角度の大きい小径車などに最適。●実際に使用する場合は、フロントディレラーのガイドプレートの位置を確認し、実際に変速テストを実施して下さい。

CHAIN CATCHERS MTB チェーンキャッチャー MTB

30-28T 27-25T 24-20T
発注番号
シルバー **653570**
レッド **653572 653592**
ブルー **653574**
グリーン **653576 653596 653586**
ゴールド **653579 653599**



¥4,900 (税抜)
参考重量：23g
●チェーンの脱落を防止。●インナーリングの歯数が異なります。
●BB に挟み込み装着。

SHIFTER CLAMP シフタークランプ



発注番号
205500 シルバー
205501 ブラック
205502 レッド
205504 ブルー
205509 ゴールド
¥4,400 (税抜)
22.2mm
材質：7075 アルミニウム合金、チタンボルトシマノ XTR
●M-980 用 CNC 加工軽量クランプ。●2 個入。

SRAM 1X 専用セラミックブリー
ROLLERBOYS | BDP-16
ローラーボイズ



発注番号
304032 ブラック
¥4,800 (税抜)
歯数：12T
●最適化された歯の形状が、チェーンをしっかりと保持し、パワーロスを最小限に抑える。●40%ガラスファイバーを含んだEMS-SWISS製の複合素材を使用し、高い耐久性。●セラミックベアリング使用による極めてスムーズな回転と高耐久性。●セラミック専用オイルの封入でさらに高い性能を発揮。
対応ディレラー：SRAM フロントシングル用



発注番号
304033 ブラック
¥2,400 (税抜)
歯数：12T
●最適化された歯の形状が、チェーンをしっかりと保持し、パワーロスを最小限に抑える。●40%ガラスファイバーを含んだEMS-SWISS製の複合素材を使用し、高い耐久性。●高品質シールドベアリング使用。
対応ディレラー：SRAM フロントシングル用

BBB

ALUBOYS | BDP-21
アルボーイズ

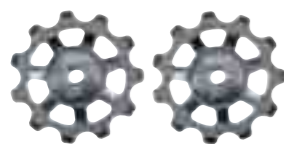

発注番号
304035 グレー
¥5,400 (税抜)
歯数：11T
●7075アルミニウム合金製。●非常に強く速いシフトが実現。●高品質シールドベアリング。●2個1組。
適合：SHIMANO 9速、10速、CAMPAGNOLO 11S *RD7900、7970除く

低抵抗のセラミックベアリングブリー
ROLLERBOYS | BDP-12
ローラーボイズセラミック



発注番号
304028 ブラック
¥4,200 (税抜)
歯数：11T
●滑らかで耐久性の高い高品質セラミックベアリングを内蔵。●セラミック専用のオイルを封入し、さらに高い性能を発揮。●40%ガラスファイバーを含んだEMS-SWISS製の複合素材を使用し高い耐久性。●特殊なギア形状で正確なシフティングパフォーマン。●ベアリング内蔵でスムーズな回転。●ディレラーに合わせたアダプター付属で幅広いモデルに対応。
対応ディレラー：Shimano 9、10 and 11-speed / Mega Range、SRAM X0/X9/X7、Apex、Rival、Force and Red (> 2011) and Campagnolo 11-speed

低抵抗で正確なシフティングをサポートするブリー
ROLLERBOYS | BDP-01
ローラーボイズ



発注番号
304012 ブラック
¥1,800 (税抜)
歯数：10T
●40%ガラスファイバーを含んだEMS-SWISS製の複合素材を使用し高い耐久性。●特殊なギア形状で正確なシフティングパフォーマン。●ベアリング内蔵でスムーズな回転。●ディレラーに合わせたアダプター付属で幅広いモデルに対応。
対応ディレラー：Shimano 7 and 8-speed、Campagnolo 8、9、10 speed、SRAM 9.0(97/98)、9.0SL(98)、7.0(97/98)、5.0(98/99)。

ROLLERBOYS | BDP-02
ローラーボイズ



発注番号
304022 ブラック
¥1,800 (税抜)
歯数：11T
●40%ガラスファイバーを含んだEMS-SWISS製の複合素材を使用し高い耐久性。●特殊なギア形状で正確なシフティングパフォーマン。●ベアリング内蔵でスムーズな回転。●ディレラーに合わせたアダプター付属で幅広いモデルに対応。
対応ディレラー：Shimano 9、10、11-speed、SRAM X0/X9/X7(11)、Campagnolo 11-speed。

BBB

CHAINWATCH | BCR-80A

チェーンウォッチ

発注番号
304003
¥2,600 (税抜)
参考重量：4g

●6061 T6アルミニウム素材。●チェーンの脱落を防ぐ。●53-34Tの範囲内のチェーンリングに対応。●固定用ボルトとワッシャー付属。●コンパクトクランクにも対応します。



SHIFTFIX | BSP-90

シフトフィックス

発注番号
653152 31.8mm
653153 34.9mm
¥1,800 (税抜)

カラー：ブラック
参考重量：18g (31.8mm)
●アルミニウム合金製のフロントディレラーブラケット。



販売店様のコメント
純正よりも見た目が良いのに安い。さらに薄くて軽量。



RITEWAYバイク専用 ディレラーハンガー適合表

発注番号	税抜価格	2003	2005	2006	2007～2008	2009～2019
308211	¥1,800		Pasture 1.0 Fertile 1.0/2.0/3.0 Fuee 1.0/2.0 Glacier Euro Glacier Rocky ZIT2422	Pasture 1.0/2.0 Fertile 3.0 Fuee 1.0/2.0 ZIT2422	Pasture 1.0 TK Pasture 2.0 Fertile 1.0/2.0 Fuee 1.0/2.0 Glacier Euro/Rocky ZIT2422	Pasture Fertile Fuee ZIT2422
308212	¥1,800		Shepherd 2.0 Shepherd 1.0 SE Shepherd 2.0 SE	Shepherd 2.0		
308213	¥2,800					Carbon Fertile
308215	¥1,800	Pasture				
308216	¥1,800	Shepherd	Shepherd 1.0 Fuee 3.0			
308217	¥1,800			Shepherd 1.0 Shepherd 4.0	Shepherd 1.0/2.0 Shepherd 4.0/4.0 TK	Shepherd Shepherd City/NE
308218	¥1,800					Shepherd Sport
308263	¥1,800					Glacier SW Glacier



シートチューブクランプチェーンデバイス

発注番号
308262
¥400 (税抜)
●チェーン脱落防止用パーツ。●28.6～31.8mm シートチューブ用。●チェーンライン 50mm 用。



FELT ディレラーハンガー適合表

発注番号 308223 ¥2,000 (税抜) X CITY-1、 X CITY-2 用	発注番号 308224 ¥2,800 (税抜) X-CITY D、CAFE、 QXシリーズ 2014以降、Vシリーズ 2016、2017年VERZA SPEED50	発注番号 308256 ¥3,400 (税抜) Vシリーズ2015年以降、Z75 DISC 2015、F85X DISC 2015、 F65X DISC 2015
発注番号 308250 ブラック ¥3,200 (税抜) ●2ボルトを使用しないモデル と使用するモデルがあります。● DI2を使用しない場合は1ボルト で使用できます。●ボルト付属。 対応モデル 2016年までの F、Z、FW、ZW、 AR、CX、SR、カンチプレーキ採 用 FX、QR レバー採用 VR、FR アルミモデル、2018～2019年 VERZA SPEED40/50	発注番号 308258 ¥3,200 (税抜) FR DISC、VR スルーアクスルモデ ル、FX スルーアクスルモデル	発注番号 308257 ¥3,200 (税抜) FR カーボン (QR モデル)
発注番号 308226 ¥3,000 (税抜) QX シリーズ 2013 以前		



DERAILLEUR HANGER

ディレラーハンガー
発注番号
308265 グレーター/クッカーマキシ用
308266 フォーセット/クッカーマキシ用
308268 2016/2017クッカー-MIDI用
308269 2016/2017グレーター/ブラク用
¥2,000 (税抜)

308267 スキューワ/グレーター-2用
¥2,800 (税抜)



GT バイクの補修品や 2014 年以前のディレクターハンガーの情報は、弊社 WEB サイトの「規格表・補修パーツリスト」をご確認お願いします。お問合せはお電話かメールにてご連絡下さい。
https://www.riteway-jp.com/kikaku_repairpartslist.html
TEL : 03-5950-6002 メールアドレス : rpj-info@riteway-jp.com

Table with columns: 年式, 商品名, 発注番号, and a list of bicycle parts including AGGRESSOR COMP, HELION CARBON PRO, ZASKAR CARBON COMP, etc.

美しいスポーツバイクをめざす、アメリカのドリームブランド



クランクブラザーズ

ダイビング用品の開発をしていたカール・ウィンフォードナーとフランク・ハーマンセンはデザインパートナーであり、大のサイクリングファンでもありました。2人はサイドビジネスとしてバイクパーツのデザインを始めました。クランクブラザーズというブランド名は、カールとフランクが親友でありとても良いデザインパートナーであったことから (Carl+Frank=Crank) 生まれました。機能の刷新だけでなく、美しいプロダクト創りとバイクデザインを美しくしたいというサイクリングとデザインに対する彼らの情熱が、これまでの常識を覆すプロダクトを生み出したのです。すべてゼロから考えはじめる彼らの独特のスタイルは、MTBペダルに関して、シューズとクランクをいかにしてシンプルにつなぐか、ということからスタートしました。シンプルでかつ軽量、どこからでも踏めてキャッチしやすい、しかも泥詰まりしない、エッジピーターが誕生しました。素早くキャッチでき、泥詰りがまったくしない画期的なMTBペダルが出現。とたんに世界中のバイクライダーが絶賛ビッグヒットになったのです。



クランクブラザーズ本社訪問レポート



アメリカ西海岸ラグナビーチにあるクランクブラザーズ本社を訪問してきました。まず出迎えてくれるのはコンセプトストアとプレスルームを兼ねたウィンドウです。



クランクブラザーズの全モデルを触れて、詳しく説明を聞くことができます。



さらにこのショップ限定でペダルのカスタマイズも対応してくれます。スプリングやボディアの色を選んで注文すれば、純正品から奥のビットで交換して、販売してくれます。日本でもスプリングやボディカラーをコーディネートしている人が増えてきました。



ショップ内にあるクランクブラザーズカラーに塗った冷蔵庫を見せてくれたのは日本を担当しているピーターさんです。



ピーターさんたちセールスサポートチームの部屋。ここだけでなく、オフィスの至る所にMTBが置かれています。



奥に座っていたのが創業者のカールさんとフランクさん。CARL + FRANKを足してCRANK BROTHERSというブランド名になっています。美しいMTBを作るというコンセプトを支える製品開発の中核です。



彼らの目の前で3Dプリンターが新商品のテストサンプルを出力しています。グリップの数はあるペダルは遊びで作ったそうです。



修理に対応するカスタマーサービスルーム。日本でも彼らのアドバイスを受けながらライトウェイトプロダクツジャパンが対応しています。



最後はクランクブラザーズ特製のピアサーバーが見送ってくれました。クランクブラザーズの会社は製品アイデア、サンプル製造、テスト、デザインが1つに凝縮されていました。毎日ランチを食べたら会社の裏にあるトレイルでMTBに乗り、アイデアを考え続けてきたことが今の美しい製品につながっていると感じられました。



コンパクトで軽量なクロスカントリー及びトレイルライディング用ペダル

EGGBEATER

チタン素材を採用した最軽量のペダル

EGGBEATER 11 エッグビーター 11 (v2)



発注番号
574600 ゴールド
¥60,340 (税抜)
●チタン素材を使用した超軽量モデル。●4面キャッチで最適な泥の排出が可能。●調節可能なリリースアングル。
●耐荷重量：90kg

オールステンレスボディ&スプリングのレーシンググレード

EGGBEATER 3 エッグビーター 3 (v2)



発注番号
574601 レッド
574603 ブラック
574658 エレクトリックブルー
¥16,510 (税抜)
●ステンレスボディとニードルベアリングの耐久性。●4面キャッチで最適な泥の排出が可能。●調節可能なリリースアングル。



上位グレードと同形状でシューズ接地面調整が可能なミドルグレード

EGGBEATER 2 エッグビーター 2 (v2)



発注番号
574605 グリーン
¥11,670 (税抜)
●ステンレスボディ採用のスタンダードモデル。●4面キャッチで最適な泥の排出が可能。●調節可能なリリースアングル。

ポテンシャルを十分に体感出来るエントリーモデル

EGGBEATER 1 エッグビーター 1 (v2)



発注番号
574606 レッド
574607 ブラック
¥7,260 (税抜)
●エッグビーターのポテンシャルを余すことなく体感できるバリューモデル。●4面キャッチで最適な泥の排出が可能。●調節可能なリリースアングル。

モデル	11	3	2	1
スピンドル素材	64チタン合金製	鍛造SCM 435(クロムモリブデン鋼)製	鍛造SCM 435(クロムモリブデン鋼)製	鍛造SCM 435(クロムモリブデン鋼)製
ボディ素材	64チタン合金製	鍛造ステンレススチール製	鍛造ステンレススチール製	プレス加工スチール製
ウィング素材	64チタン合金製	17-4PH (析出硬化型ステンレス鋼)製	プレス加工スチール製	プレス加工スチール製
スプリング素材	300番台ステンレススチール製	300番台ステンレススチール製	300番台ステンレススチール製	300番台ステンレススチール製
リリースアングル	15度/20度	15度/20度	15度/20度	15度/20度
q-ファクター	52mm	52mm	52mm	52mm
インナーベアリング	igus LLグライドベアリング	igus LLグライドベアリング	igus LLグライドベアリング	igus LLグライドベアリング
アウトバーベアリング	エンデュロカートリッジベアリング	エンデュロカートリッジベアリング	エンデュロカートリッジベアリング	エンデュロカートリッジベアリング
クリート	高級プラス仕様クリート (シムを含む)	高級プラス仕様クリート (シムを含む)	高級プラス仕様クリート (シムを含む)	高級プラス仕様クリート (シムを含む)
重量 (ペア)	179g	280g	285g	290g

最も多目的なペダル。オールラウンダーのCandy

CANDY

チタン製の最上位グレード

CANDY 11 キャンディ 11 (v2)



発注番号
574608 ゴールド / ゴールドスプリング
¥60,340 (税抜)
●チタニウム部品で強度を最大限向上し重量を最低限まで減少。●トラクションパッド付でフィット感、乗り心地とパワー伝達を最適化。●4面キャッチで最適な泥の排出が可能。●フィット調節可能。
●耐荷重量：90kg

調整可能なトラクションパッド&ペダルヒットを防ぐ形状採用のレーシンググレード

CANDY 7 キャンディ 7



発注番号
574609 ブラック / ブラック (v2)
574610 レッド / レッド (v2)
574611 ピンク / ブラック (v2)
574648 エレクトリックブルー / ブラック (v2)
¥20,210 (税抜)
●最上級ステンレススチール製の新しい形状のボディとアルミニウム製の部品、トラクションパッド付でフィット感、乗り心地とパワー伝達を最適化。●リブ構造のボディと面取り加工のエッジが、ペダルヒットへの耐久性を向上。●4面キャッチで最適な泥の排出が可能。●調節可能なリリースアングル。

トラクションパッドを新たに採用し、グリップを高めたオールステンレス製ミドルグレード

CANDY 3 キャンディ 3



(v3)
発注番号
574649 ブラック
574650 ダークレッド
574651 スレートブルー
¥16,510 (税抜)
●シクロクロス、XC、トレイルライドに最適なケージ付きモデル。●トラクションパッド付でフィット感、乗り心地とパワー伝達を最適化。●軽量で高強度な 6061 T6 アルミボディ。●4面キャッチで最適な泥の排出が可能。●igus と enduro 社のプレミアムベアリング仕様で高い耐久性と低フリクション。●調節可能なリリースアングル。

モデル	11	7	3	2	1
スピンドル素材	64チタン合金製	鍛造SCM 435(クロムモリブデン鋼)製	鍛造SCM 435(クロムモリブデン鋼)製	鍛造SCM 435(クロムモリブデン鋼)製	鍛造SCM 435(クロムモリブデン鋼)製
ボディ素材	6061-T6アルミニウム製	6061-T6アルミニウム製	6061-T6アルミニウム製	6061-T6アルミニウム製	1ピースコンポジット素材製
ウィング素材	64チタン合金製	17-4PH (析出硬化型ステンレス鋼)製	17-4PH (析出硬化型ステンレス鋼)製	プレス加工スチール製	プレス加工スチール製
スプリング素材	300番台ステンレススチール製	300番台ステンレススチール製	300番台ステンレススチール製	300番台ステンレススチール製	300番台ステンレススチール製
リリースアングル	15度/20度	15度/20度	15度/20度	15度/20度	15度/20度
q-ファクター	52mm	52mm	52mm	52mm	52mm
インナーベアリング	igus LLグライドベアリング	igus LLグライドベアリング	igus LLグライドベアリング	igus LLグライドベアリング	igus LLグライドベアリング
アウトバーベアリング	エンデュロカートリッジベアリング	エンデュロカートリッジベアリング	エンデュロカートリッジベアリング	エンデュロカートリッジベアリング	エンデュロカートリッジベアリング
クリート	高級プラス仕様クリート (シムを含む)	高級プラス仕様クリート (シムを含む)	高級プラス仕様クリート (シムを含む)	高級プラス仕様クリート (シムを含む)	高級プラス仕様クリート (シムを含む)
重量 (ペア)	249g	320g	340g	355g	294g

社員ブログ

ロードシューズにクランクブラザーズペダルってどう？

こんにちは、カスタマーサービスのカマタです。クランクブラザーズのペダルを使って早12年。殆ど他のペダルを使ったことがありません。ロードでもMTBでもクランクブラザーズのペダルを愛用しています。
「ロードシューズでクランクブラザーズのペダルって使えるの？」という方はペダルパーツのページをご覧ください。ロードシューズ用の3ホールアダプターという商品が出ています。



【実際につけてみました】
実際にペダルにシューズをはめるとこんな感じです。
【MTBシューズを使っていた時と同じ感覚】
クランクブラザーズばかり使っている自分にとっては、MTBシューズと全く同じような感覚で使えるのが嬉しいですね。

【ペダル軸とシューズの間隔】

ペダル軸中心から、シューズのソールまでの間隔は18ミリ。シマノのSPD-SLペダルが大体15ミリ弱なので、少し厚めですが、私は鈍感ライダーなので全く気になりませんでした…

【相性よし、安定感あり】

クリートのサイドがペダルのフラットな部分にしっかりコンタクトしているのでペダリングしていても安定感があります。スプリントでダンシングしてもがいてもしっかり踏み込めます。



【キャッチしやすい】
キャッチ（シューズをペダルにはめる）のしやすさは、クランクブラザーズのペダルならではの、前からでも後ろからでも上からでもあまり気をつかわずにはまるのが嬉しいですね。
【キャンディーペダル以外の相性は？】

今まで実際に使用してきたのは、
・クワトロ（廃盤となったロード専用モデル）
・エッグビーター
の2モデルと現在使っているキャンディーの3つです。意外にも、この3つで使用感に違いは感じませんでした。デザインが気に入っているのがキャンディーに落ちています。

【ペダルが一つでもOK!】

ロード用にペダルを買って、MTB用にペダルを買って…それぞれのペダルでフィーリングが違うなんて心配もありません。ロードに乗る時でも、今日はレースだからロードシューズ、きょうはのんびりグレルを楽しむロングツーリングだからMTBシューズで、みたいな使い方もできますね。
クランクブラザーズの3ホールクリートは歩行しやすいのがメリットですけど、ロードシューズはソールが非常に硬いのでそもそも歩きにくいです。使うシーンでシューズを変えるということもクランクブラザーズのペダルなら可能です。
ということで、一度使い始めたらやめられない、クランクブラザーズのペダルがおすすです。ペダル選びのご参考にできれば幸いです。



上位グレードのデザインを受け継いで進化したバリューグレード

CANDY 2 キャンディ 2

(v3)
発注番号
574652 グレー
574653 グリーン
¥11,670 (税抜)
●シクロクロス、XC、トレイルライドに最適なケージ付きモデル。●別売のトラクションパッドを装着可能。●軽量で高強度な 6061T6 アルミボディ。●4面キャッチで最適な泥の排出が可能。●Igis と enduro 社のプレミアムベアリング仕様で高い耐久性と低フリクション。●調節可能なリリースアングル。



トレイルライドに最適なエントリーモデル

CANDY 1 キャンディ 1

(v3)
発注番号
574654 ブラック
574655 ブルー
574656 レッド
574657 ピンク
¥7,260 (税抜)
●シクロクロス、XC、トレイルライドに最適なケージ付きモデル。●4面キャッチで最適な泥の排出が可能。●Igis と enduro 社のプレミアムベアリング仕様で高い耐久性と低フリクション。●調節可能なリリースアングル。



世界で最も成功したダウンヒルペダル

MALLET DH

チタン素材採用のプレミアムエディションモデル

MALLET DH 11 マレット DH 11

発注番号
574645 ブラック
¥42,690 (税抜)
●ウィング部分にチタンを採用する事で軽量化。●エッジを面取り加工する事で、軽量化と同時に、岩などの障害物との接触を防ぎます。●くぼんだ大きなプラットフォームで足をホールド、リップ構造のボディと面取り加工のエッジは取り外し時の牽引力を向上。●4面キャッチで最適な泥の排出が可能。●調節可能なリリースアングル。●プレミアムベアリングとダブルシールシステムを搭載。



ダウンヒル世界チャンピオンが選んだペダル

MALLET DH マレット DH

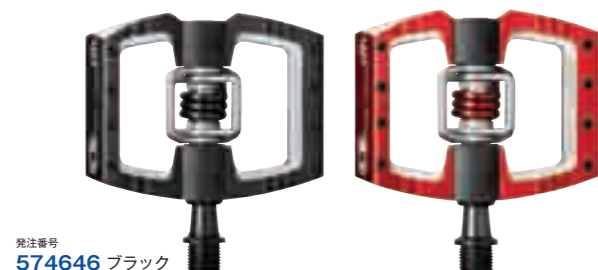

発注番号
574646 ブラック
574647 レッド
¥20,210 (税抜)
●ウィング部分にステンレス素材を採用。●くぼんだ大きなプラットフォームで足をホールド、リップ構造のボディと面取り加工のエッジは取り外し時の牽引力を向上。●4面キャッチで最適な泥の排出が可能。●調節可能なリリースアングル。

ロイック・ブルーニによってデザインされ、彼のファンによって選ばれたマレットDH

MALLET DH SUPER BRUNI EDITION

マレットDH スーパーブルーニエディション

ダブル・アルマイト加工された左右非対称のレッドとブルーのカラーリングと、その名を示す「スーパー・ブルーニ」のロゴが特徴です。デザインには、パフォーマンスとスタイリッシュさの双方を反映させています。



発注番号
574677 ブラック / ブルー / レッド
¥20,210 (税抜)
●2度のダウンヒルワールドチャンピオン、ロイック・ブルーニによるデザイン。●ダブル・アルマイト加工による、左右非対称のブルー・レッドのカラーリング。●安全なフットホールドを実現する、凹面形状。●安定性とスピードを両立させる57mmのQファクター。●両面に8つずつの調節可能なグリップ・ピン。●強度を保つヘックス・アルミ・エンドキャップ。●ロック・ストライクを減少させる面取り加工されたエッジ形状。●4面より固定可能な金具、優れた泥の排出。●シューズとペダルの接触面を最適化させるトラクション・パッド・テクノロジー。●アングリップ時にもトラクションを得られるリップ形状。●カスタマイズが可能なアソビとリリース角。●プレミアムベアリングとダブルシールシステム。●479g (片側)。

1994年フランス生まれ。父親はヨーロッパMTBのバイオニアの1人であるジャン・ビエール・ブルーニ。2011年、フランスのジュニアチャンピオンを獲得し、2012年には世界選手権でダウンヒルジュニアチャンピオンを獲得。2013年にエリートデビューを飾る。2015、2017年のUCIマウンテンバイク世界選手権ダウンヒルチャンピオン。



エンデューロ用クリップレスプラットフォームペダル

MALLET E

ウルトラライトエンデューロペダル

MALLET E 11 マレット E 11

発注番号
574640
¥42,690 (税抜)
●エンデューロレースに求められる踏み面の広さと軽さを両立。●スムーズなステップイン。●Igis と enduro 社のプレミアムベアリング仕様で高い耐久性と低フリクション。●6本の調整可能なトラクションピン。●チタンウィングとCNC加工により最高レベルの軽量性。

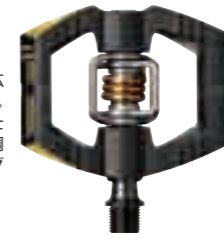

究極のエンデューロ用ペダル

MALLET E マレット E

発注番号
574622 ブラック
574623 ライトブルー
¥20,210 (税抜)
●くぼんだプラットフォームで足をホールドし内蔵のトラクションパッド技術でシューズとペダル間のインタフェースを最適化。●リップ構造のボディと面取り加工のエッジが、ペダルヒットへの耐久性を向上。●4面キャッチで泥の排出が可能。●調節可能なリリースアングル。

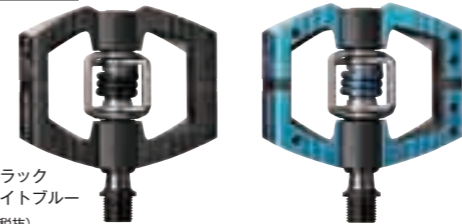

エンデューロ用ロングスピンドル仕様

MALLET E LS マレット E LS



発注番号
577573 ブラック / シルバー
new
●ロングスピンドルを採用しQファクター57mm(ノーマルモデルは52mm)。●エンデューロレースに求められる踏み面の広さと軽さを両立。●スムーズなステップイン。●Igis と enduro 社のプレミアムベアリング仕様で高い耐久性と低フリクション。●6本の調整可能なトラクションピン。



アルミ製プラットフォームが絶大な安心感を提供するオールマウンテンペダル

MALLET

滑り止め用のピンを採用したミドルグレード

MALLET 3 マレット 3 (v2)

発注番号
574624 ロウ / ブラック・ライトブルー
574625 ロウ / レッド・レッド
¥16,510 (税抜)
●Igis と enduro 社のプレミアムベアリング仕様で高い耐久性と低フリクション。●プラットフォームのフィール / クリップインコントロール。●4面キャッチで最適な泥の排出が可能。●調節可能なリリースアングル。



耐久性の高い軽量アルミインナーボディ

MALLET 2 マレット 2 (v2)

発注番号
574626 ブラック / シルバー
574627 ブラック / グリーン
¥11,670 (税抜)
●Igis と enduro 社のプレミアムベアリング仕様で高い耐久性と低フリクション。●新しくなったボディは、アルミニウムプラットフォームで耐久性が向上。●4面キャッチで最適な泥の排出が可能。●調節可能なリリースアングル。



Table with 5 columns: Model, E 11, E ls, E, 3, 2. Rows include Spindle material, Body material, Wing material, Spring material, Release angle, Q-factor, Inner bearing, Outer bearing, Cleat, and Weight.

Table with 2 columns: Model, DH 11, DH. Rows include Spindle material, Body material, Wing material, Spring material, Release angle, Q-factor, Inner bearing, Outer bearing, Cleat, and Weight.



片面フラット、片面ピンディングのハイブリッドペダル

DOUBLESHOT

トレイルに対応するハイエンドモデル

DOUBLESHOT 3 ダブルショット 3

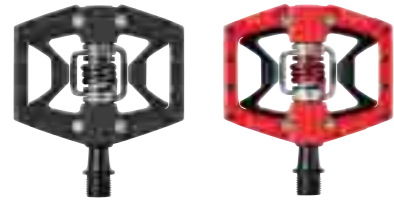

発注番号
574643 ブラック
574644 レッド/ブラック
¥15,230 (税抜)
 ●片側ピンディング、片側フラットペダルのハイブリッドペダル。●8本の調整可能なトラクションピンで安定したペダリング。●スタンダードモデルより5mm長いロングスピンドルで踏み面の自由度が向上。●igusとenduro社のプレミアムベアリング仕様で高い耐久性と低フリクション。

耐久性に優れた一体成形アルミボディのスタンダードモデル

DOUBLESHOT ダブルショット



発注番号
574635 ブラック/ロウブルー
574636 オレンジ/ブラック-オレンジ
574637 ブルー/ブラック
¥10,530 (税抜)
 ●グリップを高めるピンとリブを一体成形した頑丈なアルミボディ。

コンポジットボディの軽量エントリーモデル

DOUBLESHOT 1 ダブルショット1



発注番号
574674 ブラック/ブラック
574675 レッド/ブラック
574676 ブルー/ブラック
¥7,260 (税抜)
 ●スタンダードモデルより5mm長いロングスピンドルを採用し、踏み面の自由度が向上。Qファクターは57mm(スタンダードモデルは52mm)。●グリップ力を高める成形ピンを搭載。

モデル	doubleshot 3	doubleshot	doubleshot 1
スピンドル素材	鍛造SCM 435(クロモリブデン鋼)製	鍛造SCM 435(クロモリブデン鋼)製	鍛造SCM 435(クロモリブデン鋼)製
ボディ素材	アルミニウム製	A380アルミニウム製	コンポジット素材
ウイング素材	ステンレス鋼製	17-4PH (析出硬化型ステンレス鋼)製	プレススチール
スプリング素材	300番台ステンレススチール製	300番台ステンレススチール製	300番台ステンレススチール製
リリースアングル	15度/20度	15度/20度	15度/20度
Q-ファクター	57mm	52mm	57mm
インナーベアリング	igus LLグライドベアリング	igus LLグライドベアリング	igus LLグライドベアリング
アウトベアリング	エンデュロカートリッジベアリング	エンデュロカートリッジベアリング	エンデュロカートリッジベアリング
クリート	高級プラス仕様クリート(シムを含む)	高級プラス仕様クリート(シムを含む)	高級プラス仕様クリート(シムを含む)
重量(ペア)	403g	395g	331g



ペダルとシューズ間の最適なインターフェースを実現

STAMP

チタンスピンドルの最高級軽量モデル

STAMP 11 スタンプ11

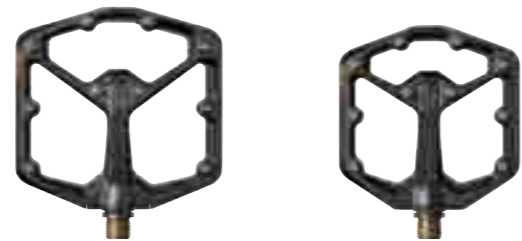

¥35,860 (税抜)
 ●エンデュロ、オールマウンテン用フラットペダル。●ライダーサイズに合わせて2サイズ。●鍛造アルミボディ。●軽々なチタンスピンドル。●ペダルとの一体感を高めた最薄部11mm(周辺部13mm)の薄型ボディ。●10本の調整可能なペダルピン。●長期間性能を維持するプレミアムベアリングとシール。

LARGE
 発注番号
574659 ブラック

SMALL
 発注番号
574660 ブラック

ペダルとシューズ間の最適なインターフェースを実現

STAMP

ストリートトライアル、マウンテンバイク界のスーパースター
 Danny MacAskill シグネチャーモデル

STAMP7 Danny MacAskill EDITION

スタンプ7 ダニー・マッカスキル エディション



LARGE
 発注番号
577574 ダニー・マッカスキル

SMALL
 発注番号
577575 ダニー・マッカスキル

¥17,790 (税抜)
 ●鍛造アルミニウム 6061 に T6 処理を施した強靱なボディをベースに、ペダル厚さを限界まで薄くし、また表面にくぼんだ面を作ることでシューズとのインターフェースを最適化させ、激しいライド中でもペダル入力コントロールの容易さを実現。

外周部13mm/中心部11mmの薄型ボディで接地面を最大化

STAMP 7 スタンプ7



LARGE
 発注番号
574631 ブラック
574632 レッド

SMALL
 発注番号
574633 ブラック
574634 レッド

¥17,500 (税抜)
 ●トップブランド製のMTB用シューズのアウトソールを分析し、あらゆるサイズのシューズとのインターフェースの最適化。●くぼんだ面により安定したシューズコンタクトを実現。

※43以上の方はL、42以下の方はSサイズを推奨しております。

モデル	STAMP 11	
	LARGE	SMALL
スピンドル素材	64チタン合金	
ボディ素材	6061-T6アルミニウム製	
インナーベアリング	igus LLグライドベアリング	
アウトベアリング	エンデュロカートリッジベアリング	
フットプリント	114mm × 111mm	100mm × 100mm
ピンの調節	片側ごとに10	
シューズのサイズ(欧州)	43-49	37-43
重量(ペア)	325g	299g

モデル	STAMP 7		STAMP 3		STAMP 2		STAMP 1	
	LARGE	SMALL	LARGE	SMALL	LARGE	SMALL	LARGE	SMALL
スピンドル素材	鍛造SCM 435(クロモリブデン鋼)製		鍛造SCM 435(クロモリブデン鋼)製		鍛造SCM 435(クロモリブデン鋼)製		鍛造SCM 435(クロモリブデン鋼)製	
ボディ素材	6061-T6アルミニウム製		6061-T6アルミニウム製		6061-T6アルミニウム製		6061-T6アルミニウム製	
インナーベアリング	igus LLグライドベアリング		igus LLグライドベアリング		igus LLグライドベアリング		igus LLグライドベアリング	
アウトベアリング	エンデュロカートリッジベアリング		エンデュロカートリッジベアリング		エンデュロカートリッジベアリング		エンデュロカートリッジベアリング	
フットプリント	114mm × 111mm	100mm × 100mm	114mm × 111mm	100mm × 100mm	114mm × 111mm	100mm × 100mm	114mm × 111mm	100mm × 100mm
ピンの調節	片側ごとに10		片側ごとに10		片側ごとに10		片側ごとに10	
シューズのサイズ(欧州)	43-49	37-43	43-49	37-43	43-49	37-43	43-49	37-43
重量(ペア)	375g	345g	455g	399g	470g	415g	329g	299g

STAMP 7の限定カラー

STAMP7 Ltd. COLOR スタンプ7 リミテッドカラー



LARGE
 発注番号
577576 オレンジ
577577 パープル
577578 グリーン



SMALL
 発注番号
577579 オレンジ
577580 パープル
577581 グリーン

¥17,360 (税抜)
 ●トップブランド製のMTB用アウトソールを分析し、あらゆるサイズのシューズとのインターフェースの最適化。●くぼんだ面により安定したシューズコンタクトを実現。

鍛造により頑丈に仕上がった6061アルミペダル

STAMP 3 スタンプ3

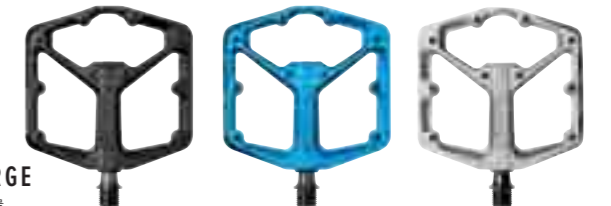

LARGE
 発注番号
574661 ブラック
574662 ブルー
574663 ダニーマッカスキル



SMALL
 発注番号
574664 ブラック
574665 ブルー
574666 ダニーマッカスキル

¥11,670 (税抜)
 ●ダウンヒル、フリーライド用フラットペダル。●ライダーサイズに合わせて2サイズ。●鍛造アルミボディ。●10本の調整可能なペダルピン。●長期間性能を維持するプレミアムベアリングとシール。
 ●参考重量: 455g(ラージ)399g(スモール)



ペダルとシューズ間の最適なインターフェースを実現

STAMP

ダイキャスト製法アルミボディのペダル

STAMP 2 スタンプ 2

LARGE

発注番号
574668 ブラック
574669 ロウ

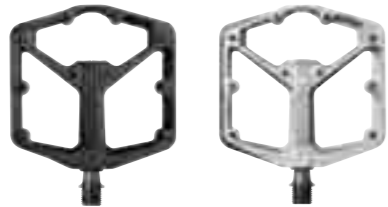

SMALL

発注番号
574671 ブラック
574672 ロウ

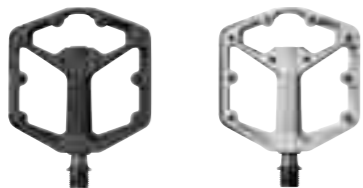

¥9,250 (税抜)

●ダウンヒル、フリーライド用フラットペダル。●ライダーサイズに合わせて2サイズ。●アルミボディ。●10本の調整可能なペダルピン。●長期間性能を維持するプレミアムベアリングとシール。
参考重量：470g(ラージ)、415g(スモール)

新しくコンポジット素材を採用した野心的モデル

STAMP 1 スタンプ 1

LARGE

発注番号
577582 ブラック
577584 レッド
577586 ブルー



SMALL

発注番号
577583 ブラック
577585 レッド
577587 ブルー



¥5,690 (税抜)

●十分な強度確保の上、軽量性を追求したコンポジット素材の採用。●10本のピン、クロモリスピンドル、プレミアムベアリングなど、機能・ペダル形状は上位機種機能性能を、そのまま継承。●ボディ素材：コンポジット。
参考重量(ペア)：329g(ラージ)、299g(スモール)

new

new

クランクブラザーズのスタンプ開発者インタビュー

プロダクトマネージャーのアンディさんにフラットペダルモデルのスタンプを紹介してもらいます。

Q.スタンプの特徴は？

A. 徹底的な薄型化です。ペダルが薄いと軸に足が近くなり、ペダルが回しやすくなります。さらに、岩にヒットする可能性が減るのでトレイルを走っていても安全性が高まります。見た目も非常にスマートです。

Q.なぜ2つのサイズがあるのですか？

A. 足のサイズは人それぞれでシューズはたくさんありますが、ペダルは1サイズしかありませんでした。より良いグリップを得るために、2サイズ用意しました。目安としては、43サイズの人はLサイズ、42以下の人はSサイズとして設定しています。

Q.開発が難しかった点は？

A. 極限まで薄くするためのベアリング配置です。通常はカートリッジベアリングを使いますが、スタンプの厚みだとベアリングを入れる余地がありませんでした。そこで、igusブランドのグライドベアリングを2か所に使用できるデザインにしました。igusのグライドベアリングは非常に高品質で、価格は高いですが、長期間高い回転性能を維持してくれます。さらに耐久性を高めるために、二重のシール構造にしています。

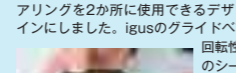

Q.メンテナンスは？

A. スタンプはグリスアップ用の穴を先端に設けています。このネジを取ってグリスガンでグリスを注入するとシャフト全体にグリスが広がります。薄型でスタイリッシュで機能性も高いクランクブラザーズのスタンプペダルを是非使ってみてください。



メンテナンスベンチャー用のクラシックなデザインのプラットフォームペダル

5050 2

耐久性と軽量化が両立可能なポリカーボネイトを採用

5050 2 5050 2

(v3)

発注番号
574673 ブラック
¥9,000 (税抜)

●igus と enduro 社のプレミアムベアリング仕様で高い耐久性と低フリクション。



モデル	5050 2
スピンドル素材	鍛造SCM 435 (クロモリブレンデン)
ボディ素材	6061-T6アルミニウム/コンポジット素材製
インナーベアリング	igus LL グライドベアリング
アウターベアリング	エンデュロカートリッジベアリング
フットプリント	102mm×96mm
ピンの調節	片側ごとに10
クリート	高級プラス仕様クリート(シムを含む)
重量(ペア)	480g

PEDAL ACCESSORIES

2010年以降のigusベアリング採用モデルに使用できるチタンスピンドル

チタンスピンドル

発注番号
570394
¥19,000 (税抜)
●セット内容：スピンドル2本、リフレッシュキット(ベアリング、シール、ナット、ベアリングリムーバー)1セット ●Qファクター：52mm
●ライダー体重制限：90kg
●対応モデル：エッグビーター、キャンディ、マレット、ダブルショット、50/50
●参考重量：60g(ペア)



2010年以降のigusベアリング採用モデルに使用できるクロモリロングスピンドル

ロングスピンドル

発注番号
570393
¥6,300 (税抜)
●セット内容：スピンドル2本、リフレッシュキット(ベアリング、シール、ナット、ベアリングリムーバー)1セット ●Qファクター：57mm
●対応モデル：エッグビーター、キャンディ、マレット、ダブルショット、50/50
●参考重量：112g(ペア)



マレット DH ロングスピンドル

発注番号
574566 レフト
574567 ライト
¥3,500 (税抜)
●ロングマレット DS レース用。



スピンドル

発注番号
576974 レフト
576975 ライト
¥2,000 (税抜)
●スタンプ 7/11 用。

スピンドル

発注番号
576976 レフト
576977 ライト
¥700 (税抜)
ブラック
V2 C ロング 2010 以前ペダル用

スピンドルシール

発注番号
577003
¥200 (税抜)
●スピンドル用インナーシール。
●Next Gen(V2) 用。

3ホールクリートキット ロードクワトロ



発注番号
571210 ブラック
¥3,420 (税抜)
フローティングモード：6°
リリースアングル：15° / 20°
参考重量：86g / 組
●LOOK3 ホールロードシューズに対応。●ロードシューズでクランクブラザーズペダルを使用できるクリート。

プレミアムクリート

発注番号
571209
¥3,270 (税抜)
フローティングモード：6°
リリースアングル：15° / 20°
適合ペダル：クランクブラザーズのすべての4面ビンディングペダル。
参考重量：30g / 組
●SPD2 ホールシューズに対応。●クリートの位置は「前後」に加えて「左右」にも調整可能。●左右2.2mm、合計5mmの調整ができます。●クリートシム付属。



ゼロフロートクリート

発注番号
574565
¥3,270 (税抜)
リリースアングル：15°
参考重量：30g / 組
●ペダルとシューズ固定力を高めるクリート。●フローティング(足首の可動域)が0度でダイレクト感が向上。●ベアリングスキルが高いXCライダーに最適。●左右2.2mm、合計5mmの調整ができます。



社員ブログ

クランクブラザーズ 3ホールクリート

クランクブラザーズのペダルって2つ穴のクリートホール対応のシューズしか使えないと思いませんか？実は3つ穴クリートホールのロード用シューズでも使えるんです。

その昔、クランクブラザーズでもロード用のペダルを出していたのをご存知ですか。まだ大事に使われている方もいらっしゃるかと思います。(私も使っています)

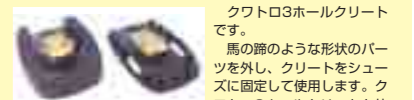

クワトロ3ホールクリートです。馬の蹄のような形状のパーツを外し、クリートをシューズに固定して使用します。クワトロ3ホールクリートを使用

うと、ロードシューズで歩いても、ソールを傷めにくく、クリートも削れない。

普通のロードペダルだと、歩くときにはクリートが地面にダイレクトに接するので、削れてしましますが、これは馬の蹄のような樹脂がクリートを守ってくれます。平らな形をしているので、歩きやすいです。

シマノさんやDMTなど、SPD-SLに対応しているソールなら使用できます。MTBやシクロクロスでクランクブラザーズのペダルをお使いの方にぜひお試しいただきたい一品です。

イージークリート

発注番号
577588 6°
577589 0°
¥3,270 (税抜)
●初めて使う方に最適なクリート。●リリースの角度の狭小化により、簡単にリリースできるようにしています。●固定中のフロート角度は0度と6度をご用意。●用途に合わせてお選びください。

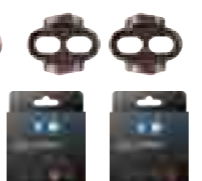

シューシールド

発注番号
570351
¥1,220 (税抜)
参考重量：8g / 組
●SPD2 ホールシューズに対応。●シューズのソールがペダルのウイングでキズ付けられるのを防止。●ステンレススチール製。

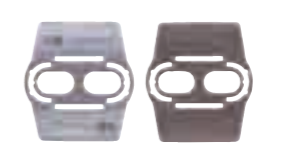

トレッドコンタクトスリーブ

発注番号
571180 エッグビーター 2/3/11 に対応
571181 キャンディ 2/3 に対応
¥1,650 (税抜)
●ペダルボディにはめ込んでシューズと最適なコンタクトを調整するためのスペーサー。



ペダルリフレッシュキット

発注番号
574570
¥2,850 (税抜)
●すべての2010年以降のペダルに対応。●ベアリングは、igusLL グライドベアリングとエンデュロカートリッジベアリング。



クリートシム

発注番号
570350
¥200 (税抜)
●軽量を追求したクランクブラザーズ全モデルに使えるシューズのソールとクリートの間に挿入してクリアランスを調整するプラスチック製調整板。●2枚1組。



トラクションパッド

●ペダルとシューズの接触距離を調整するための交換用パッド。

発注番号
577019
¥1,220 (税抜)
●2017年以降キャンディ 2/3 用



発注番号
570391
¥1,650 (税抜)
●2016年以降キャンディ 7/11 用
発注番号
570392
¥1,650 (税抜)
●マレット E 用

new



CNC ANODIZED ROAD PEDAL KPED10 CNC アナダイズロードペダル KPED10

アナダイズボディの金属光沢が美しいCNCロードペダル

発注番号
577540 レッド
577541 シルバー
¥11,800 (税抜)
 ボディ素材: CNC 切削 6061 アルミニウム合金
 アクスル素材: クロモリ
 ベアリング: LSL プッシュ&シールド
 ピンディング部素材: グラスファイバー強化サーモプラスチック
 対応クリート: LOOK Keo
 参考重量: 295g
 ● CNC 切削ボディは高剛性な仕上がりでパワーロスを防止。●ワイドな踏み面による高い安定感。●ピンディングの固定力調整が可能。●脱着は6mm ヘックスレンチを使用。●7°可動クリートが付属。



CLIPLESS PLATFORM クリップレスプラットフォーム

片面フラット/片面ピンディングのプレミアムペダル

発注番号
577571 ブラック
577572 シルバー
¥9,800 (税抜)
 参考重量: 326g
 ボディ素材: CNC切削6061アルミニウム合金
 アクスル素材: クロモリ
 ベアリング: LSL プッシュ&シールド
 対応クリート: シマノSPD
 ●片面フラット、片面ピンディングで、シーンによりシューズの使い分けが可能。
 ●ボルト式の滑り止めピンで、足がずれず、MTBライドにも対応。●CNC削り出しのボディは超軽量。●ピンディングの固定力調整が可能。



シンプル&スタイリッシュ
 ボディは1個のアルミの塊から強度を計算して必要の無い箇所は徹底的に削り出し。ペダルをしっかりと踏めるよう、踏み面も考えられています



レーシングペダル並の超軽量
 実測重量は330g。これなら下手なレース用ペダルより軽く、重量で片面フラット/ピンディングペダルを敬遠する理由はありません

カートリッジベアリングの回転
 ベアリングはカートリッジシールドベアリング。手でスピンドルを回してみると、ヌメッと滑らかに回ります

ピン付きでMTBライドにもOK
 ネジ式の滑り止めピンがついているのも特長です。フラット面をオフロードで使っても、まったく問題ありません

BBB

MOUNT & GO | BPD-15
マウントアンドゴー

発注番号
574115
¥2,700 (税抜)
 踏み面サイズ: 95×63mm
 参考重量: 420g (片側)
 ●鍛造製アルミニウム合金のボディで耐久性がありながら軽量。●強度にすぐれたクロモリスチール製スピンドル。●濡れた状況でもスリップを防止する歯状デザイン。●リフレクター付属。●トゥクリップ/トゥストラップ装着可能。



BIGFEET | BPD-16
ビッグフィート

発注番号
574116
¥2,700 (税抜)
 踏み面サイズ: 98×63mm
 参考重量: 414g (片側)
 ●鍛造製アルミニウム合金のボディで耐久性がありながら軽量。●強度にすぐれたクロモリスチール製スピンドル。●濡れた状況でもスリップを防止する歯状デザイン。●リフレクター付属。●トゥクリップ/トゥストラップ装着可能。



MOUNTAINHIGH | BPD-32
マウンテンハイ

発注番号
574135
¥3,800 (税抜)
 カラー: ブラック
 踏み面サイズ: 100×98mm
 参考重量: 592g (片側)
 ●激しい乗車に耐える頑丈な構造。●耐久性にすぐれたアルミニウム合金製ボディとクロモリスチール製スピンドル。●着脱可能な滑り防止のピン。



TRAILRIDE | BPD-35
トレイルライド

発注番号
574188
¥2,700 (税抜)
 重量: 290g
 ●1ピースコンポジットボディのワイドペダル。●アンチスリップピンデザイン。●メンテナンスフリーシールドプッシュベアリング。●CNC加工クロモリアクスル。●内蔵反射板により高い視認性。



長寿命ロード用クリート
MULTICLIP | BPD-04F
マルチクリップ

発注番号
581234 ブラック
¥2,000 (税抜)
 可動角0°
 ●LOOK KEO 互換クリート



ROADCLIP | BPD-02A
ロードクリップ

発注番号
570382 レッド
¥1,600 (税抜)
 可動角9°
 ●LOOK デルタ互換クリート



ペダル用補修パーツ			
発注番号	商品名	用途	税抜価格
574190	ダストキャップ	BPD-15/16/25/26/27用	¥300
574191	ピン 24PCS	BPD-32用	¥2,400
574192	ダストカップ	BPD-32用	¥300
574193	ダストカップ 2PCS	BPD-33/34用	¥1,000
574194	ボルト 2×4PCS	BPD-34用	¥800

GARMIN

左右独立計測が可能なペダル型パワーメーター

ペダルボットがスピンドルに内蔵されてスマートなデザインへと生まれ変わったペダル型パワーメーター Vector3。従来品より軽量化、測定精度もさらに向上しました。各トレーニングで信頼できる正確なデータを計測できます。

Vector 3

発注番号
577419
¥128,000 (税抜)



製品仕様	Vector3	Vector3 S
重量	316g	324g
センサー	左右	左のみ
稼働時間	最大120時間	
バッテリー	LR44/SR44×4	LR44/SR44×2
測定精度	±1%	
対応クリート	LOOK keo	
防水性能	IPX7	
サイクリングダイナミクス	○	-
通信インターフェース	Bluetooth / ANT+	
標準付属品	<input type="checkbox"/> クリート×2 <input type="checkbox"/> クリート用ネジ×6 <input type="checkbox"/> クリート用ワッシャー×6 <input type="checkbox"/> アフターサポートカード ※Vector 3Sは左のみ計測タイプです。	

Vector 3 S

発注番号
577420
¥79,000 (税抜)
 ●価格を抑えた片側計測モデル。



Vector 3 S アップグレードキット

発注番号
577421
¥69,000 (税抜)
 ●センサー内蔵の右ペダルです。お持ちの Vector 3S と使用する事で左右の計測が可能になります。
 ※ Vector 3S をお持ちでない場合はご使用できません。



発注番号	商品名	税抜価格
577418	Vector カートリッジキット シマノアルテグラ	¥12,000

RITEWAY
JPN I TYO

アルミ一体成形のスタイリッシュなペダル

アルミペダル

発注番号
577307 スモール シルバー
577308 スモール ブラック
577309 レギュラー シルバー
577310 レギュラー ブラック
¥2,800 (税抜)
 ●スモールサイズは26.0cmよりも小さな足に最適。
 ●レギュラーサイズは26.0cmよりも大きな足に最適。



アルミペダル 2018

発注番号
577305 シルバー
577306 ブラック
¥1,800 (税抜)
 ●2018年モデル用。



cycle design

HIT-J71

発注番号
574082
¥700 (税抜)
 カラー: ブラック
 軸サイズ: 1/2" (20TPI)
 参考重量: 303g
 踏み面サイズ: 85×80mm
 ジュニア用 1/2" ペダル



ペダリング効率を高めるパワーブースター
 ゼンスリップ クリートシム



発注番号
576900
¥4,980 (税抜)
 ●ペダル下死点の入力ベクトル方向を変えることでペダリングパフォーマンスを改善。
 ●ペダリングトルクが最も弱くなる 150 度から 210 度にかけて斜め後方へ蹴り出すペダリングを実現。
 ●特にヒルクライムのような低回転時に効果を発揮。
 ●クリートとシューズの間に挟み込んで使用。
 ●Mauro Testa 博士の実験では、ケイデンス 80 を維持した状態で 11 分走行した時の平均パワーが 5% 向上。
 ●Ciclopозizioni Armando Savieri の実験ではペダル下死点のトルクが 20% 向上。

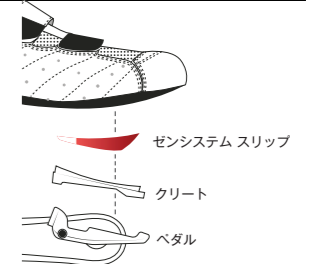

比較テスト
 by Prof. Mauro Testa

【テストの条件】
 テストはバイクシミュレーターとパワーメーターを使って、1名の被験者で行われました。シミュレーターは被験者がベストなパフォーマンスを発揮するようセットアップされています。シミュレーターの負荷は一定。被験者はケイデンス 80 を保つよう言われています。

	ゼンスリップ非使用		ゼンスリップ使用	
タイム	11 : 32 : 49	タイム	11 : 03 : 10	
消費カロリー	13.6	消費カロリー	13.9	
平均パワー	185.2	平均パワー	193.4	

SECA&TUONO シリーズ

コーナリング時に安定感のある
ハイグリップコンパウンド

直線は抜けるように軽い
低抵抗コンパウンド

パンクを防ぐ
FPSレイヤー

本国アメリカで
圧倒的な人気を誇る
レーシングタイヤ。



FPSレイヤー

パステックナイロンをトレッド下に
挟み込むことでパンクの原因となる異物
からタイヤを守る。

ケーシング

SERFASでは各モデルの使用用途に
最適なTPIを採用。

FPS (FLAT PROTECTION SYSTEM) はパンクと引き裂きに対
して高い耐久性を持ちながら、柔軟性、軽量性を持つSERFAS独自の
技術。

社員ブログ

28Cでも23Cタイヤに劣らない走りの軽さ!!

坂バカプロモーションスタッフRYOです。ここ数年、
ちょっとした荒れ道もこなせるロードバイク「グラベルロー
ド」が増えてきましたね。そこで手
持ちの700Cツーリングバイクに、
28Cタイヤを入れてみることにしま
した!

セカの特長としては、230gと
軽量ながらとにかく耐パンク性能が高いということ。防弾
チョッキの素材としても使われるパステックナイロンを
使用しています。また、タイヤサイドのひび割れが発生しに
くいということで、ショップの方にも好評なんです!

完成車付属のタイヤと比べると、しなやかに乗り心地がイ
イ! というのも特長です。秘密は「120TPI」。数字が大きけ
れば大きいほど細くてしなやかな繊維を使用していることを
示しています。

で、グラベルロード用タイヤとしてはどうなのか? まずは、
アプローチの舗装路。最高です! 正直、23Cのレーシ
ングタイヤとほとんど変わらない軽快感です。少なくとも、今
まで使っていた完成車付属の25Cタイヤと比べると圧倒的に
軽快です!! それでいて、乗り心地は23C、25Cとは比較し
ならないシルキーさ! そして、未舗装路。砂利道の林道はイ
ケます! 腐葉土の積もったトレイルはテクニク次第です。
舗装路での走行を重視したグラベルライドにオススメです。

ロードレーサーに限らず太いタイヤをつけて未舗装路を
攻めるなんて使い方も楽しそうですね。

レースに最適な軽量フォールディングビード



POP 品番 016391
タイヤセカレーシング



SECA RACING RS

タイヤ
SECA RACING RS セカレーシング RS

¥3,800 (税別)
ケーシング: 120tpi
ビード: ケブラー
空気圧: 130psi
参考重量: 210g (23C)、220g (25C)、230g (28C)
●理想のレーシングタイヤ。●軽さ、快適性、低抵抗、グリップ力の全てが高レベル。●軽量
耐パンクシールド素材内蔵。●センター部分は68デュロメーターハードゴムで耐久性と転が
り抵抗の軽さを追求。●サイド部分は柔らかい58デュロメーターのソフトゴムで高いグripp
力。●軽量のフォールディングビード。●しなやかに路面追従性の高い120TPIケーシング。

カラー	23C	25C	28C
グレー/ブラック	728015	728052	728053
ブラック/ブラック	728012	728066	
ブルー/ブラック	728065	728067	
オレンジ/ブラック	728046		
ピンク/ブラック	728047		
レッド/ブラック	728048	728068	
ホワイト/ブラック	728049	728069	
グリーン/ブラック	728062		

トレーニング、通勤におすすめのワイヤービード



POP 品番 016384
タイヤセカ

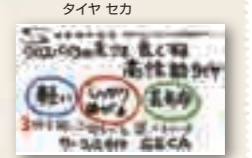

POP 品番 016383
タイヤセカ

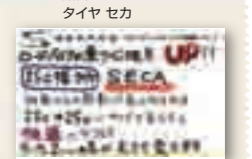

POP 品番 016385
タイヤセカ



SECA

ロード用タイヤ
SECA セカ

¥2,200 (税別)
ケーシング: 60tpi
ビード: ワイヤ
空気圧: 125psi
参考重量: 300g (23C)、315g (25C)、330g (28C)
●排水性の高い溝によりウェット時のグリップが向上。●貫通パンク、スネークバイトを予防
するフラットプロテクションシステム。●長寿命と転がり抵抗の軽減を実現するため、セン
ター部分には68デュロメーター(硬さの単位)のコンパウンド、サイドにはコーナリング性能
を高める60デュロメーターのコンパウンド使用、ハイスピードを維持しながら安定したコー
ナリングが可能。

カラー	23C	25C	28C
ブラック/ブラック	728010 4.5	728070 4.5	728642 4.5
グレー/ブラック	728020 4.5	728033 4.5	728038 4.5
ブルー/ブラック	728021 4.5	728034 4.5	728039 4.5
ピンク/ブラック	728022 4.5		728040 4.5
レッド/ブラック	728023 4.5	728036 4.5	728041 4.5
ホワイト/ブラック	728024 4.5	728037 4.5	728042 4.5
グリーン/ブラック		728635 4.5	728640 4.5
パープル/ブラック			728641 4.5

ショック
サドル
シートポスト
ブレーキ
ケーブル
クランク・BB
スプロケットチェーン
ペダル
タイヤ
チェーン・リムテープ
ホイール
ポンプ

ショック
サドル
シートポスト
ブレーキ
ケーブル
クランク・BB
スプロケットチェーン
ペダル
タイヤ
チェーン・リムテープ
ホイール
ポンプ



シンプルで軽量なレーシングタイヤ



タイヤ SECA SPORTS セカスポーツ

発注番号
728655 700×23C
728656 700×25C
728657 700×28C
¥3,000 (税抜)
 ビード：フォールディング
 最大空気圧：130PSI
 参考重量：230g(23C)、260g(25C)、300g(28C)
 ●しなやかで軽量なフォールディングビード。●レーシングスリックトレッド。●センター部分は転がり抵抗の低い65aデュロメーターのハードコンパウンド。●サイド部分は柔らかい58aデュロメーターのハイグリップコンパウンド。

クロスバイクの走りを変えるレーシング性能



クロスバイク用 TUONO HYBRID ツォーノハイブリッド

700×38C
 発注番号
728450 ブラック/ブラック **4.5**
 700×32C
728451 ブラック/ブラック **4.5**
728649 ピンク/ブラック **4.5**
728651 パープル/ブラック **4.5**

¥2,600 (税抜)
 ケーシング：60tpi
 ビード：ワイヤー
 空気圧：7気圧/100psi
 参考重量：390g(32C)、512g(38C)
 ●パンクに強いフラットプロテクションシステム。●スリックタイプのトレッドで低い走行抵抗。●特殊なコンパウンドラバーですぐれた耐摩耗性。●濡れた路面に強いセミブロックパターン。●長寿命と転がり抵抗の軽減を実現するため、センター部分には68デュロメーター(硬さの単位)のコンパウンド、サイドにはコーナリング性能を高める60デュロメーターのコンパウンド使用、ハイスピードを維持しながら安定したコーナリングが可能。



超耐久ハードコンパウンド

クロスバイク (700C) / MTB用 (26&29インチ)
DRIFTER CITY
 ドリフターシティ

発注番号
728445 700×32C 500g **4.5**
14730055 26×1.5 600g **4.5**
14730051 26×2.0 850g **4.5**
729015 29×2.0 950g **4.5**

¥2,800 (税抜)
 カラー：ブラック
 ビード：ワイヤー
 空気圧：4.5気圧/65psi
 ●パンクに強いフラットプロテクションシステム。●センターリッジのトレッドデザインで走行抵抗の減少。●トレッド部は硬いコンパウンドですぐれた耐摩耗性。●69デュロメーターのスーパーハードコンパウンドを使用して超寿命&転がり抵抗軽減。



ツーリングに最適なトレッド

クロスバイク用
VIDA HYBRID
 ヴィダハイブリッド

発注番号
728444 700×32C **4.5**
14727031 700×38C **4.5**

¥2,600 (税抜)
 カラー：ブラック
 ビード：ワイヤー
 空気圧：5.5気圧/80psi
 参考重量：475g(32C)、495g(38C)
 ●パンクに強いフラットプロテクションシステム。●低い走行抵抗で耐摩耗性にすぐれている。●濡れた路面に強いセミブロックパターン。



SERFAS最強の耐パンクグラベルタイヤ

タイヤ
LESTO GRAVEL GRIP
 レストグラベルグリップ

発注番号
728658 700×23C
728659 700×25C
728660 700×28C
728661 700×32C

¥5,500 (税抜)
 ケーシング：120TPI
 ビード：フォールディング
 最大空気圧：130PSI
 参考重量：205g(23C)、215g(25C)、225g(28C)、250g(32C)
 ●転がり抵抗を最小限にするポリカーボニックシリコンコンパウンド。●センタートレッドはスリック、サイドトレッドはマイクロブロックで高速走行と悪路のグリップ力を両立。●ガレ場での耐パンク性能を最大化するFPS-PROとFPSの2層構造。(FPS-PRO：フラットプロテクションプロ。高密度で織り込まれた軽量な防弾繊維の耐パンクベルト。FPS：フラットプロテクション。標準的な密度で織り込まれた防弾繊維の耐パンクベルト。)



走行抵抗の少ないミニブロックパターンタイヤ

タイヤ
ROOST ルースト

発注番号
729025 27.5×2.2
¥5,500 (税抜)
 ビード：フォールディング
 最大空気圧：65PSI
 参考重量：650g

●パンクのリスクを軽減する防弾素材のFPSシステム。●センター部分は転がり抵抗の低い68デュロメーターのハードコンパウンド。●サイド部分は柔らかい58デュロメーターのハイグリップコンパウンド。





MTB XC用 (26インチ)
HP



発注番号
726012 26×2.0 ワイヤー
¥3,600 (税抜)
カラー: ブラック
空気圧: 65psi
参考重量: 720g (ワイヤー)、650g (ケブラー)
●ドライな路面の高速走行に最適なブロックの低いトレッドパターン。●バンクに強いフラットプロテクションシステム。

発注番号
726013 26×2.0 フォールディング
¥4,700 (税抜)

MTB XC用
VERMIN バーミン



FRONT フロント
発注番号
14730081 ワイヤー
¥2,900 (税抜)
カラー: ブラック
サイズ: 26×1.90
空気圧: 4.5気圧/65psi
参考重量: 715g

REAR リア
発注番号
14730082 ワイヤー
¥2,900 (税抜)
カラー: ブラック
サイズ: 26×1.90
空気圧: 4.5気圧/65psi
参考重量: 750g

●バンクに強いフラットプロテクションシステム。●走行抵抗を減少させたトレッドデザインはオンロードにも性能を発揮。●フロントは走行性、リアは駆動性を重視したトレッドデザイン。

MTB オールマウンテン用 (26&29インチ)
KREST クレスト



発注番号
726016 26×2.1 830g ワイヤー
¥3,600 (税抜)
729010 29×2.1 940g ワイヤー
¥3,800 (税抜)

カラー: ブラック
空気圧: 65psi
●センタートレッドはハイスピード走行が可能なタイトパターン。●全天候対応。●バンクに強いフラットプロテクションシステム。

発注番号
726017 26×2.1 750g フォールディング
¥4,300 (税抜)
726713 26×2.35 1050g ワイヤー
¥3,600 (税抜)

BMX用
TRACKER トラッカー



発注番号
720083
¥1,800 (税抜)
カラー: ブラック
サイズ: 20×2.3 (ETRTO406)
ビード: ワイヤー
空気圧: 65psi
参考重量: 568g
●グリップ力の高いブロックパターン。●長寿命コンパウンド。

タイヤスペック表		LESTO	SECA RS	SECA スポーツ	SECA	TUONO	VIDA	DRIFTER	CHASE
スペック	グリップ力	☆☆☆☆	☆☆☆☆	☆☆☆	☆☆☆	☆☆☆	☆☆	☆☆	☆☆
	耐摩耗性	☆☆	☆☆	☆☆☆	☆☆☆	☆☆☆	☆☆☆☆	☆☆☆☆	-
	フォールディング	○	○	○					
	TPI	120	120	60	60	60	-	-	-
推奨用途	レース	○	○	○					
	トレーニング	○	○	○					
	通勤	○	○	○				○	○
耐パンクベルト	FPS-PRO	○							
	FPS	○	○					○	
サイズ	23C	○	○	○	○				○
	25C	○	○	○	○				
	28C	○	○	○	○				
	32C	○				○	○	○	
	38C					○	○		

トレーニングに最適なMEOシリーズ 耐パンク層を省いて高いコストパフォーマンスを実現

CHASE チェイス MEO SERIES



CHASE
発注番号
728455 ワイヤー 4/5
サイズ: 700×23

発注番号
728096 ワイヤー 4/5 NEW
サイズ: 700×25

¥1,800 (税抜)
カラー: ブラック
空気圧: 120psi

●オールラウンドなロード用タイヤ。●30TPIのケーシングを3つ重ねて90TPIにした長寿命構造。●フラットプロテクションなし。●転がり面のトレッドゴムを厚くした長寿命構造。

DEPUTY デプティ MEO SERIES



DEPUTY
発注番号
726725 ワイヤー 4/5
サイズ: 26×1.95
空気圧: 50psi

●なめらかなロードタイプのパターン。●30TPIのケーシングを3つ重ねて90TPIにした長寿命構造。●フラットプロテクションなし。

SHERIFF シェリフ MEO SERIES



SHERIFF
発注番号
726726 26×2.1 4/5
¥2,000 (税抜)
729014 27.5×2.0 4/5
¥2,900 (税抜)
729016 29×2.1 4/5
¥2,500 (税抜)

●オールマウンテン用のトレッドパターン。●30TPIのケーシングを3つ重ねて90TPIにした長寿命構造。●フラットプロテクションなし。

安心のSERFASチューブ 圧倒的に低い不良率!



- 耐久性の高い チューブ素材。
- 仏式全てねじ切り。
- バルブコアは取り外し不可。



BULK PACK バルク パック

50本セットのショップ用ボックス。

発注番号	サイズ	商品名	税抜価格
4/5 762935	26×1.75/2.2	MTBタイヤAV/バルク(50チューブ)	¥24,000
4/5 762936	700×18/25	ロードタイヤFV/バルク(50チューブ)	¥26,000

STANDARD TUBES

スタンダードチューブ

外径	サイズ	肉厚mm	参考重量	発注番号				税抜価格	
				フレンチバルブ			アメリカン		
				FV33mm	FV48mm	FV60mm	FV80mm	AV33mm	
20"	20×1.5/2.2	0.9						762882 4/5	¥800
24"	24×1.5/2.2	0.9						762883 4/5	¥800
	24×1.90/2.125	0.9		762431 4/5					¥800
26"	26×1.0/1.25	0.9	160g			762937 4/5			¥800
	26×1.25/1.75	0.9	160g			762938 4/5		762884 4/5	¥800
	26×1-3/8	0.9						762885 4/5	¥800
	26×1.50/1.75			762630 4/5					¥2,000
	26×1.75/2.2	0.9	190g			762939 4/5		762886 4/5	¥800
27.5"	26×2.2/2.5	0.9	235g			762940 4/5		762887 4/5	¥800
	26×4.0/4.9					762931 4/5		762934 4/5	¥1,600
	27.5×1.25/1.5					762932 4/5			¥800
	27.5×1.75/2.3	0.9				762852 4/5			¥800
29"	27.5×2.5/3.0					762942 4/5			¥1,200
	29×1.75/2.35	0.9	235g			762941 4/5			¥800
	700×18/25C	0.9	105g			762894 4/5	762853 4/5	762895 4/5	¥800
700C	700×23/32C NEW	0.9				762946 4/5	使用頻度の高いサイズに1本で対応		¥800
	700×28/38C	0.9	140g			762896 4/5		762888 4/5	¥800
	700×35/50C					762933 4/5			¥800



最高のグリップ力を追求したアーバンタイヤ 26"、24" のサイズ展開に加えてブラウンカラーを追加。 ブラウンカラーはガムウォール仕様で側面の耐久性が向上。

*タイヤ剛性、重量はブラックカラーと異なります。

センター、サイドも完全なフルスリック

ワイドタイヤでフルスリックパターンはエアーの混入などで均一な物を作る事が困難でした。RITEWAYはタイヤメーカーと共同で専用のワイドフルスリックタイヤ専用モールドを開発。ロードレーシングタイヤのようにトレッドをゼロにすることで、コーナリング時の接地面積の拡大と高い柔軟性による路面追従性を両立。食いつきの良いハイグリップコンパウンドを採用することで、さらに安全性をアップ。走りの軽さと安全性を高レベルで実現した理想的アーバンタイヤ。



専用開発のモールド

アーバンフルグリップタイヤ

700×35C (ETRTO35-622)

発注番号 **013407** ブラック **4,200**

¥2,900 (税抜)

NEW **720416** ブラック/ブラウンサイド **4,200**

¥2,800 (税抜)

26×1.35"

NEW **720414** ブラック **4,200**

720415 ブラック/ブラウンサイド **4,200**

¥2,800 (税抜)

24×1.35" (ETRTO507)

NEW **720412** ブラック **4,200**

720413 ブラック/ブラウンサイド **4,200**

¥2,800 (税抜)

参考重量：458g (700C、ブラック)、560g (700C、ブラウンサイド)
ケーシング：30TPI
実測幅：34mm (700C、ブラック、空気圧60psi、リム幅19mm)



耐候、耐熱、伸縮、摩耗等の性能、安全試験をクリア

チューブ

発注番号 **762464**

¥1,000 (税抜)

24×1.35-1.75

●フレンチバルブ。

●アメリカンバルブアダプター付属。



推奨空気圧

	体重					
	40kg	50kg	60kg	70kg	80kg	90kg
前輪	50PSI	53PSI	56PSI	60PSI	64PSI	68PSI
後輪	52PSI	55PSI	58PSI	63PSI	67PSI	71PSI

ソノマアドベンチャー用タイヤ

発注番号 **728439** ブラック/ブラウンサイド

¥4,800 (税抜)

650×45B (ETRTO45-584)



NEW

シェファード24用タイヤ

発注番号 **720445** ブラック

¥2,300 (税抜)

24×1.5 (ETRTO507)



NEW

35mm 幅の同等クラスのタイヤとの性能比較

コーナリング接地面積アップ

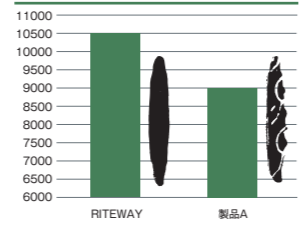

コーナリング時の接地面積が16% アップ。
*60psi、バンク15度、荷重20kg

コンパウンド性能アップ

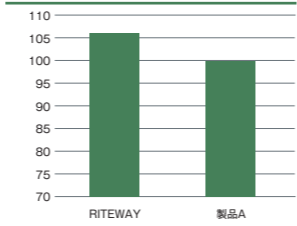

路面の微細な凹凸に食い込みやすいハイグリップコンパウンドを使用。一般的なクロスバイクタイヤよりも6%性能を向上。

タイヤの縦剛性ダウン

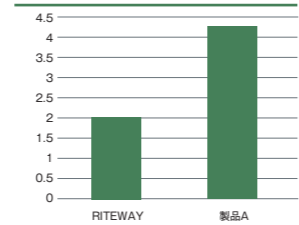

サイドの不要なトレッドを外したことでタイヤのしなやかさが飛躍的に向上。路面の凹凸をしなやかに乗り越えることで転がり抵抗を軽減し、さらにチューブのエアサスペンション性能を最大限発揮することで乗り心地も向上。
*チューブ無しでビードを固定した状態で垂直に荷重を加えた時の変形しやすさ。*ブラックカラー比較

重量ダウン

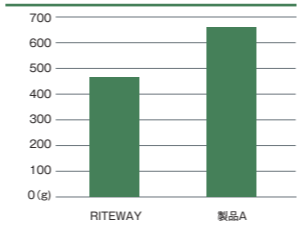

同じ幅でありながら、約30%の軽量化ワイドタイヤの快適性と28C タイヤの走りの軽さを両立。*ブラックカラー比較



SPLASHBACK

スプラッシュバック

発注番号 **726871** 26×2.1 (518g)

¥7,000 (税抜)

120TPI。ケブラーケーシング。デュアルコンパウンド。軽量で転がり抵抗の低いロングライド向けタイヤ。テーバー形状で低めのセンターブロックは泥に強く低抵抗。
*ホイールは付属しません。



タイヤ ファットバイクタイヤ

発注番号 **728625** 26×4.0

¥9,000 (税抜)

重量：1345g

ETRTO：559

ビード：ワイヤー

60TPI

*ホイールは付属しません



BBBのチューブは特別に混合された人工のブチルラバーを使用し、空気漏れが少なく耐久性に優れ、長期間使用することができます。

NEW

表示は税抜価格です。

外径	BBB	HE	WO	ETRTO	FV33mm	FV48mm	FV60mm	FV80mm	AV33mm	AV40mm	EV40mm	EV60mm(L)	参考重量
12 1/2"	BTI-01	12.5×1.75 / 2.25		47/62-203	761214 4,100 ¥700				761211 4,100 ¥700			761213 4,100 ¥700	80g
	16"	BTI-11	16×1.75 / 2.35		762944 ¥700				762945 ¥700				
18"	BTI-18	18×1.75 / 2.125		47/57-355	761802 4,100 ¥700								
					762943 ¥700								
20"	BTI-20	20×1		23 - 451	762014 4,100 ¥700								126g
	BTI-21	20×1.75 / 2.35			762916 ¥700				762918 ¥700	762917 ¥700			
	BTI-22	20×1/1 / 8-1 3/8			762919 ¥700								
24"	BTI-39	24×1		23 - 540		762413 4,100 ¥700							
	BTI-41	24×2.00 / 2.40			762879 ¥700					762878 ¥700			
	BTI-42	24×1 3/8		32/40-540/541					761222 4,100 ¥700	762864 ¥700			122g
	BTI-43	24×1.50 / 2.00		40/47-507	762866 ¥700						762915 ¥700		
26"	BTI-60	26×1	650×18 / 23C			762832 ¥700							126g
	BTI-61	26×1.25		32 - 559	762607 4,100 ¥700								
	BTI-62	26×1.5 / 1.75		40/47-559/584	762612 4,100 ¥700	762876 ¥700			762610 4,100 ¥700				147g
		26×1.9 / 2.3		47/57-559/584			761229 4,100 ¥1,200						170g
	BTI-63	26×1.9 / 2.125			762615 4,100 ¥1,200		762550 4,100 ¥1,200						
		26×1.75 / 2.35							762875 ¥700				
26"	BTI-65	26×1.00 - 1.50			762877 ¥800								
	BTI-66	26×2.30 / 2.40		58/62-559	762601 4,100 ¥1,000	762602 4,100 ¥1,800			762552 4,100 ¥1,000	762874 ¥1,300			227g
27.5"		26×3.00		68/74-559		762867 ¥1,500							
	BTI-68	27.5×2.10 / 2.35		52/58-584	762913 4,100 ¥1,000								94g
		27.5×2.8 / 3.2		52/58-584					762870 ¥1,500				
700C	BTI-71	28×1-1/16	700×18 / 25C	18/23-622/630		762811 4,100 ¥800							80g
		28×1-1/16	700×20 / 28C		762831 ¥800	762828 ¥800	762827 ¥900						
	BTI-72 SL	28×1-1/16	700×20 / 28C			762830 ¥900		762829 ¥1,500					
	BTI-72 SL	28×1-1/16	700×18 / 25C SL	18/25-622/630		762819 4,100 ¥900							89g
700C	BTI-73 SL	28×1-1 / 4-1-1/8	700×28 / 32C	28/32-622/630		762863 4,100 ¥900							108g
	BTI-81	28×1-1 / 4-1-1/8	700×28 / 32C	28/32-622/630	762813 4,100 ¥800	762814 4,100 ¥800							125g
700C	BTI-82	28×1-3/8	700×35 / 43C	35/44-622/630		762817 4,100 ¥800							141g
		28×1-3/8	700×30 / 43C		762824 ¥800	762823 ¥800			762826 ¥800	762825 ¥800			
28"	BTI-83	28×1-1/2		40-635								762801 4,100 ¥1,200	
29"	BTI-89	29×1.9 / 2.3		50/56-622		762911 4,100 ¥1,200						762910 4,100 ¥1,200	
	BTI-89SL					762871 ¥1,200							



「SL」と記載するのは特別なコンパウンドを使用した軽量バージョン。厚みが均一なため、正しい空気圧で使用すれば、軽量であっても耐パンク性能に問題はありません。



ROAD ロード



MTB MTB



TREKKING トレッキング



KIDS/OTHERS キッズ/その他

シヨック
サドル周りパーツ
シートポスト
ブレーキ
ケーブル
クランク・BB
スプロケット・チェーン・ディレイラー
ペダル
タイヤ
チューブ・リムテープ
ホイールパーツ
ポンプ



VALVE CORE EXTENDER バルブコア エクステンダー



長さ	52mm	85mm
シルバー	761030	761040
ブラック	761031	761041
レッド	761032	761042
グリーン		761046
	¥2,000 (税抜)	¥2,800 (税抜)
	参考重量: 4g	参考重量: 6g

材質: 6061アルミニウム合金
 ●CNC加工された高精度なバルブエクステンダー。●確実に固定できる5mmス
 パナ用カット。●プレスタバルブ (仏式/FV) 専用延長アダプター。●リング付
 属。●2個入り。

VALVE CORE DRIVER バルブコア ドライバー

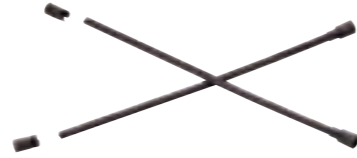

発注番号
761021
 ¥1,700 (税抜)

●ディープリムで手が届かない所にあるフレンチバルブのコアを回せるバルブコ
 アドライバー。●空気入れるときだけバルブエクステンションを使用し、走行中
 は外しておくことが可能。●このドライバーがあれば、タイヤを装着したまま、
 KCNCバルブコアアダプターへの交換も可能となります。

VALVE CORE ADAPTER バルブコア アダプター



発注番号
761022
 ¥1,900 (税抜)

●フレンチバルブのコアを外して、このアダプターを入れることで、KCNCバル
 ブエクステンションを装着できます。●トータルバルブコアが1つで済むので軽
 量化に貢献。

ALUMINUM TUBELESS VALVE アルミチューブレスバルブ

CNC切削によるプレミアムチューブレスバルブ

	38mm	65mm		100mm NEW
ブラック	761050	761054	ブラック	761058
ブルー	761051	761055	ブルー	761059
ゴールド	761052	761056	ゴールド	761060
レッド	761053	761057	レッド	761061
	¥3,800 (税抜)	¥4,200 (税抜)		¥5,900 (税抜)



CNC切削によるプレミアムチューブレスバルブ
 材質: 7075アルミニウム合金
 参考重量: 8g (ラバー製のベースは除く)
 ●5種類のラバー製のベースが付属し、様々なリム形状に適合。●バルブキャップ
 が付属。●2個入り。

様々なリム形状に適合する各種ベース

豊富なカラー展開でバイクのコーディネートに

VALVE CAPS FRENCH バルブキャップ フレンチ



発注番号	ブラック	4.5
760061	レッド	4.5
760062	ブルー	4.5
760064	シルバー	4.5
760065	グリーン	4.5
760066	ゴールド	4.5
760069		

¥1,000 (税抜)
 材質: 6061アルミニウム合金
 参考重量: 1g
 適合バルブ: フレンチ (仏式/プレスタ)
 ●2個入り

VALVE CAPS US バルブキャップ アメリカン

発注番号	ブラック	4.5
760071	レッド	4.5
760072	ブルー	4.5
760074	シルバー	4.5
760075	グリーン	4.5
760076	ゴールド	4.5
760079		

¥1,000 (税抜)
 材質: 6061アルミニウム合金
 参考重量: 2g
 適合バルブ: アメリカン
 (米式/シュレーダー)
 ●2個入り



高い耐久性で確実にバルブ先端を保護

CNC切削で金属製ながら非常に軽量

POP 品番 016414
 タイヤパーツ
 バルブキャップ

VALVE EXTENDER バルブ エクステンダー

長さ	50mm	85mm
発注番号	760051	761001
	760052	761002
	760054	¥2,200 (税抜)
	760056	
	760059	
	761020	
	¥1,200 (税抜)	



材質: 6061アルミニウム合金
 直径: 6.2mm
 参考重量: 2.1g
 ●プレスタバルブ (仏式/FV) 専用延長アダプター。
 ●リング付属。●2個入り。
 ※バルブコアを外さないタイプです。



TUBELESS VALVES | BTI-159
 チューブレスバルブ



発注番号
762914
 ¥1,800 (税抜)
 ●1セット2個。●バルブコアは交換可能。●真鍮製
 バルブ。●NSL-テクノロジーでスムーズなインフ
 レーション。●密封性の高いスクエア形状のラバー製
 ベース。

VALVEEXTEND | BTI-99
 バルブエクステンダー



発注番号 長さ
760098 50mm
 ¥1,800 (税抜)
760099 80mm
 ¥2,000 (税抜)
 ●アルミ製バルブエクステンダー。●背の高いカーボン
 製ホイールなどにおすすめ。●2個組。●バルブコア
 が取り外せるタイプのチューブ用。●バルブコア用工
 具付属。

VALVEEXTEND | BTI-97
 バルブエクステンダー



発注番号
760097
 ¥800 (税抜)
 長さ: 50mm
 参考重量: 2g
 ●アルミニウム合金製。●プレスタバルブ (仏式/
 FV) 専用。●背の高いカーボン製リムなどに使用す
 るバルブの延長器具。●取付部にシールテープが必要
 になります。●バルブコアは取り外しません。



インナーチューブ



27.5"用
 発注番号
762696 27.5×2.1-2.35 35mm AV
 ¥800 (税抜)

ファットバイク用
 発注番号
762697 26×4.0 AV
 ¥1,900 (税抜)
 ●chargeBIKES COOKER MAXIに対応
 重量: 500g



BBB

チューブレス用リムテープ
RIM TAPE | BTI-150

リムテープ
発注番号
703043 18mm×4m
703044 22mm×4m
¥1,000 (税抜)

703045 25mm×4m
¥1,200 (税抜)
●チューブレスタイヤ用粘着リムテープ。
長さ：4m。

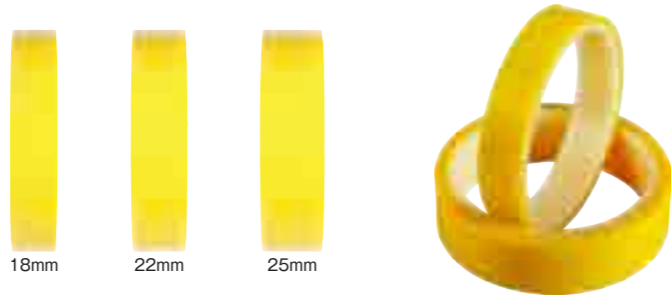

18mm 22mm 25mm

はめ込み式リムテープ

RIMTAPE | BTI-91

リムテープ
発注番号
703011 4.5
¥700 (税抜)
カラー：ブラック
適用モデル：ロード
700C/940×16mm
参考重量：19g

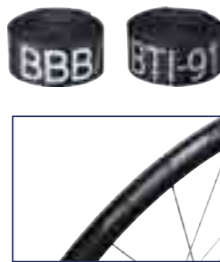

RIMTAPE | BTI-92

リムテープ
発注番号
703034 29"/700C×22mm 4.5
703039 29"/700C×25mm 4.5
703012 700C×18mm/940×18mm 4.5
¥700 (税抜)
●高強度のナイロン製リムテープ。●適度な伸縮性でリムにフィット。●バルブを通すホール付き。●2個入り。



RIMTAPE | BTI-93

リムテープ
発注番号
703013 4.5
¥700 (税抜)
カラー：ブラック
適用モデル：MTB
26"/840×18mm
参考重量：17g
●強力ナイロン素材のハイプレッシャーリムテープ。●伸縮する素材で密着し、確実なフィット。
●2本セット。

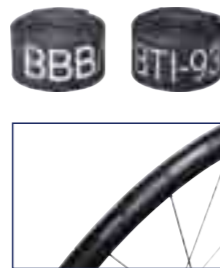

RIMTAPE | BTI-94

リムテープ
発注番号
703035 27.5"×22mm 4.5
703036 27.5"×25mm 4.5
¥700 (税抜)
カラー：レッド
●強力ナイロン素材のハイプレッシャーリムテープ。●27.5"MTB用。●伸縮する素材で密着し、確実なフィット。●2本セット。



粘着式リムテープ

RIMTAPE | BTI-95

リムテープ
発注番号
703030 16mm×10m
703031 18mm×10m
¥2,200 (税抜)



703040 22mm×10m
703041 25mm×10m
¥2,500 (税抜)
●粘着式高圧対応リムテープの10mロール。●目安は4本分。●あらゆるホイール径に対応。



RIMTAPE | BTI-98

リムテープ
発注番号
703032 16mm×2m
703042 18mm×2m
¥1,000 (税抜)
703037 22mm×2m
703038 25mm×2m
¥1,200 (税抜)
●粘着式高圧対応リムテープ2個入り。●ホイール1本分にあたる2mロールが2個。



ALEXRIMS

チューブレスレディキット

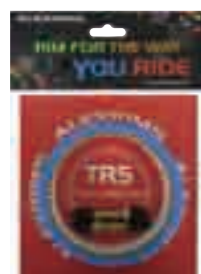

発注番号 テープ幅
828675 18mm
¥4,800 (税抜)
●バルブ 2 個、リムテープ 2 本。

NEW

発注番号 テープ幅
862120 30mm
862121 22mm
¥4,800 (税抜)
●バルブ 2 個、リムテープ 2 本。

リム

シングルアイレット採用の軽量高耐久MTBモデル

EN24

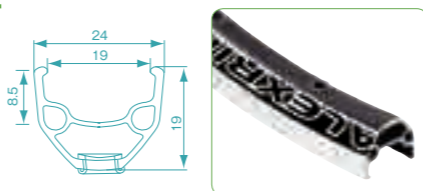

発注番号
880013 27.5" シルバー (1 本)
¥4,000 (税抜)
●耐久性を向上させるSSE (ステンレスシングルアイレット)。●Vブレーキ、ディスクブレーキ対応。●ピンジョイント。●27.5"、584×19、480g、ERD 563、32H。●フレンチバルブ専用。
※実際の商品のカラーはシルバーです。

crankbrothers

かつてないスピードを実現するリア&コントロール性を高めるフロント
前後専用設計を施した究極のカーボンMTBホイール

SYNTHESIS

●前後専用設計を施してスピードとコントロールを両立した究極のカーボン MTB ホイール。●高いコントロール性、グリップ、トラクションを実現したフロントホイール - 軽量カーボンリム、広いリム幅、少ないスポーク数、低いスポークテンション、軽量スポーク。●スピードとスタビリティを実現する高剛性リアホイール - 強いリム、細めのリム幅、多いスポーク数、高いスポークテンション、強いスポーク。●ラチェット数 144、2.5" の噛み込みを持つ PROJECT 321 ハブは、早いレスポンスの滑ぎ出しを実現。●ベルギー SAPIIM 社のエアロスポーク。

SYNTHESIS E 11 シンセシス E 11



発注番号
826210 27.5" ブースト
826211 29" ブースト
¥430,000 (税抜)

SYNTHESIS DH 11 シンセシス DH 11



発注番号
826212 27.5" ブースト
826213 29" ブースト
¥430,000 (税抜)

SYNTHESIS XCT 11 シンセシス XCT 11



発注番号
826214 29" ブースト
¥430,000 (税抜)

name	SYNTHESIS E11		SYNTHESIS DH 11		SYNTHESIS XCT 11	
	27.5 BOOST	29 BOOST	27.5 BOOST	29 BOOST	29 BOOST	
wheel size	27.5 BOOST		29 BOOST		29 BOOST	
weight	1760g		1825g		1945g	
rim (width)	inner	F.31.5mm R.29.5mm	F.31.5mm R.29.5mm	F.31.5mm R.31.5mm	F.31.5mm R.31.5mm	F.26.5mm R.24.5mm
	outer	F.38.29mm R.-mm	F.38.29mm R.37.25mm	F.39.4mm R.40.2mm	F.39.4mm R.40.2mm	F.31.67mm R.30.16mm
	material	carbon		carbon		carbon
Spokes	butting	Front: Sapim CX Ray/ BL Rear: Sapim CX sprint/BL	Front: Sapim CX Ray/ BL Rear: Sapim CX sprint/BL	Front: Sapim CX Ray/ BL Rear: Sapim CX sprint/BL	Front: Sapim CX Ray/ BL Rear: Sapim CX sprint/BL	Front: Sapim CX Ray/ BL Rear: Sapim CX Ray/ BL
	length	Front: drive side:278mm non drive side:276mm Rear: drive side:272mm non drive side:274mm	Front: drive side:297mm non drive side:295mm Rear: drive side:290mm non drive side:292mm	Front: drive side:278mm non drive side:276mm Rear: drive side:271mm non drive side:273mm	Front: drive side:297mm non drive side:295mm Rear: drive side:290mm non drive side:292mm	Front: drive side:297mm non drive side:296mm Rear: drive side:290mm non drive side:293mm
Front hub	アクスル径	15mm	15mm	20mm	20mm	15mm
	O.L.D	110mm	110mm	110mm	110mm	110mm
	Material	Al	Al	Al	Al	Al
Rear hub	アクスル径	12mm	12mm	12mm	12mm	12mm
	O.L.D	148mm	148mm	157mm	157mm	148mm
	Free hub	Project 321 internals 144T	Project 321 internals 144T	Project 321 internals 144T	Project 321 internals 144T	Project 321 internals 144T
Material	Al+steel	Al+steel	Al+steel	Al+steel	Al+steel	

COBALT、IODINE、ZINCホイールの特徴



低い回転慣性
前ハブは 2 個のシールドカートリッジベアリング、後ハブは 4 個のシールドカートリッジベアリング。軽量でありながら十分な強度を備え、回転は驚くほど円滑です。

チューブレスレディ
リムから垂直にリブを取り付けてスポークを通ることでリムに穴が無い構造。リブによる補強効果と合わせて、究極の高剛性を実現。常識では考えられないダイレクト感をライダーにもたらしめます。リムテープも必要ありません。

ツインベアスポーク
今までのスポーク&ニップル方式では実現できなかった、左右完全対称のツインベアスポーク。強さと堅さを最大化するために、最も強い形状であるトライアングルを用いてデザインされています。完璧なまでのホイールバランスを実現し、全方向からの入力に対して理想的な剛性を保ちます。

7075 アルミ合金製特殊ニップル
ニップルをハブ側に配置することで重量物を回転中心に集めるレイアウトで、圧倒的な踏み出しの軽さを実現しています。さらに大径かつスポークとほぼ同じ長さを持つ 7075 アルミ製ニップルの組み合わせは強度に優れ軽量です。





リム形状を変更し、剛性が大幅に向上したMTBホイール

COBALT

- 超軽量 XC ホイール。●リムの内部構造を見直し軽量化と剛性アップを実現。●2mm 横幅をワイド化。●リム高を大きく、リムウォールをテーバー構造にして軽量化。
- タイヤビードフックを低くすることでタイヤのよじれを軽減し、チューブレスタイヤの密着性も向上。●様々なフレーム規格に対応するエンドキャップが付属。

超軽量XCレーシングカーボンホイール

COBALT 11 コバルト 11

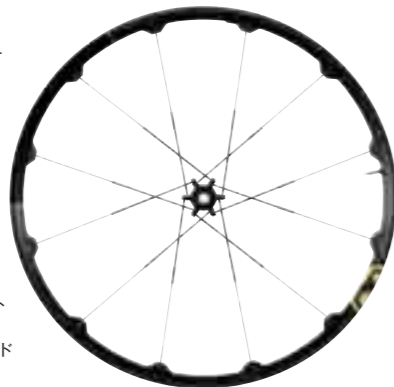

発注番号
826164 29"
826165 27.5" ブースト
¥298,000 (税抜)
カラー：ブラック / ゴールド

- 39 ノッチのフリーハブで素早い反応。●スポークとニップルを反転させてホイール外周を軽量化。●ロングニップルで高剛性。●左右完全対象のスポークデザインで高強度。●ニップルホールを設けない構造により、チューブレスタイヤの装着にキットを使用する必要が無く、軽量かつ簡単なセットアップが可能。

cobalt 11	
weight	27.5" 1454g 29" 1562g
rim width	21mm(内側)、28mm(外側)
spokes	butting 1.8/2.0
	length 140mm(27.5"ブースト)、159mm(29")
front hub end caps	[29"規格] 15mmスルーアクスル仕様(OLD100mm)、9mmハブアダプター(別売り) ※クイックリリースレバーは付属しません。 [27.5"ブースト規格] ブースト15mmスルーアクスル(OLD110mm)
hubs	rear hub end caps [29"規格] 12×142mmスルーアクスル仕様、10×135mmハブアダプター(別売り)、12×135mmスルーアクスル(別売り) ※クイックリリースレバーは付属しません。 [27.5"ブースト規格] ブースト12×148mmスルーアクスル
free hub	39T、アルミボディ

軽量XCレーシングアルミホイール

COBALT 3 コバルト 3

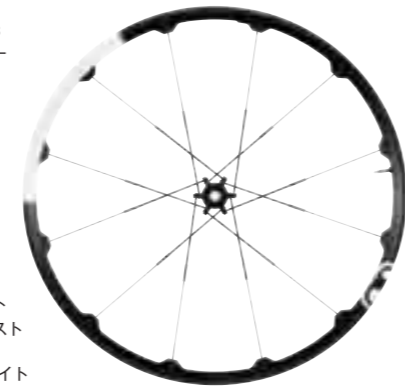

発注番号
826169 29"
826170 29" ブースト
826171 27.5" ブースト
¥92,800 (税抜)
カラー：ブラック / ホワイト

- スポークとニップルを反転させてホイール外周を軽量化。●ロングニップルで高剛性。●左右完全対象のスポークデザインで高強度。●ニップルホールを設けない構造により、チューブレスタイヤの装着にキットを使用する必要が無く、軽量かつ簡単なセットアップが可能。

cobalt 3	
weight	27.5" 1650g 29" 1735g
rim width	23mm(内側)、27.5mm(外側)
spokes	butting 1.8/2.0(27.5"ブースト)、2.0(29"、29"ブースト)
	length 147mm(27.5"ブースト)、166mm(29"、29"ブースト)
front hub end caps	[29"規格] 15mmスルーアクスル仕様(OLD100mm)、9mmハブアダプター(別売り) ※クイックリリースレバーは付属しません。 [29"/27.5"ブースト規格] ブースト15mmスルーアクスル(OLD110mm)
hubs	rear hub end caps [29"規格] 12×142mmスルーアクスル仕様、10×135mmハブアダプター(別売り)、12×135mmスルーアクスル(別売り) ※クイックリリースレバーは付属しません。 [29"/27.5"ブースト規格] ブースト12×148mmスルーアクスル
free hub	21T、アルミボディ

XCレーシングアルミホイール

COBALT 2 コバルト 2

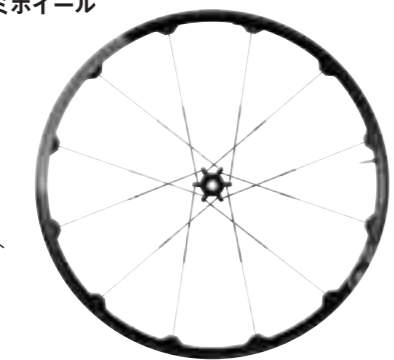

発注番号
826172 29"
826173 29" ブースト
826174 27.5" ブースト
¥69,800 (税抜)
カラー：ブラック / グレー

- スポークとニップルを反転させてホイール外周を軽量化。●ロングニップルで高剛性。●左右完全対象のスポークデザインで高強度。●ニップルホールを設けない構造により、チューブレスタイヤの装着にキットを使用する必要が無く、軽量かつ簡単なセットアップが可能。

cobalt 2	
weight	27.5" 1710g 29" 1790g
rim width	23mm(内側)、27.5mm(外側)
spokes	butting 1.8/2.0(27.5"ブースト)、2.0(29"、29"ブースト)
	length 147mm(27.5"ブースト)、166mm(29"、29"ブースト)
front hub end caps	[29"規格] 15mmスルーアクスル仕様(OLD100mm)、9mmハブアダプター(別売り) ※クイックリリースレバーは付属しません。 [29"/27.5"ブースト規格] ブースト15mmスルーアクスル(OLD110mm)
hubs	rear hub end caps [29"規格] 12×142mmスルーアクスル仕様、10×135mmハブアダプター(別売り)、12×135mmスルーアクスル(別売り) ※クイックリリースレバーは付属しません。 [29"/27.5"ブースト規格] ブースト12×148mmスルーアクスル
free hub	21T、スチールボディ

ツインベアスポークデザインの強度、剛性を獲得したエントリーモデル

COBALT 1 コバルト 1



発注番号
826161 27.5"
826163 29"
¥55,000 (税抜)

cobalt 1	
weight	27.5" 1900g 29" 1975g
rim	material 6061-t6 aluminum
	width (int./ext.) 21mm
	depth 21.1mm
spokes	material stainless steel
	butting 2.3 bladed
	length (27.5/29) 279mm / 298mm
spoke pins	n/a
hubs	front hub 6061-t6 aluminum
	front hub end caps 9mm クイックリリース、15mmスルーアクスル
	rear hub 6061-t6 aluminum
	rear end caps 10×135mm クイックリリース、12×135mmスルーアクスル
	freehub 3-pawl, 21T, steel
xd freehub	compatible,(発注番号826176)



※シマノ / スラム ロード用 11S カセットには対応しません。

リム幅を広げ強度も向上させたオールマウンテン用軽量ホイール

IODINE

- オールマウンテンにも対応した軽量ホイール。●リムの内部構造を見直し軽量化と剛性アップを実現。●2mm 横幅をワイド化。●リム高を大きく、リムウォールをテーバー構造にして軽量化。●タイヤビードフックを低くすることでタイヤのよじれを軽減し、チューブレスタイヤの密着性も向上。●様々なフレーム規格に対応するエンドキャップが付属。

軽量エンデューロ用ホイール

IODINE 3 アイオダイン 3

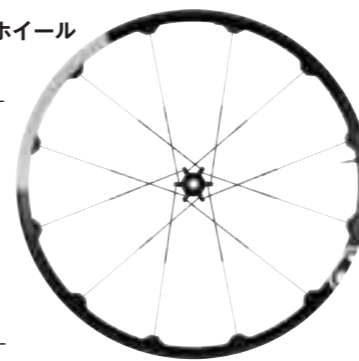

発注番号
826191 27.5"
826192 27.5" ブースト
¥92,800 (税抜)
カラー：ブラック / シルバー

- スポークとニップルを反転させてホイール外周を軽量化。●ロングニップルで高剛性。●左右完全対象のスポークデザインで高強度。●ニップルホールを設けない構造により、チューブレスタイヤの装着にキットを使用する必要が無く、軽量かつ簡単なセットアップが可能。

iodine 3	
weight	27.5" 1760g
rim width	28mm(内側)、32.5mm(外側)
	butting 2.0
spokes	length 147mm
	front hub end caps [27.5"規格] 15mmスルーアクスル仕様(OLD100mm)、9mmハブアダプター(別売り) ※クイックリリースレバーは付属しません。 [27.5"ブースト規格] ブースト15mmスルーアクスル(OLD110mm)
hubs	rear hub end caps [27.5"規格] 12×142mmスルーアクスル仕様、10×135mmハブアダプター(別売り)、12×135mmスルーアクスル(別売り) ※クイックリリースレバーは付属しません。 [27.5"ブースト規格] ブースト12×148mmスルーアクスル
	free hub 21T、アルミボディ

エンデューロ用ホイール

IODINE 2 アイオダイン 2

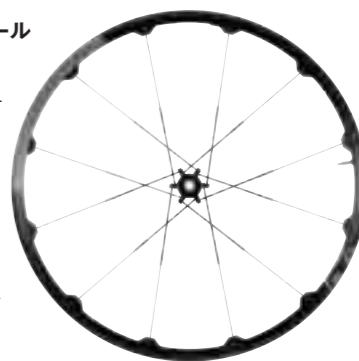

発注番号
826193 27.5"
826194 27.5" ブースト
¥69,800 (税抜)
カラー：ブラック / グレー

- スポークとニップルを反転させてホイール外周を軽量化。●ロングニップルで高剛性。●左右完全対象のスポークデザインで高強度。●ニップルホールを設けない構造により、チューブレスタイヤの装着にキットを使用する必要が無く、軽量かつ簡単なセットアップが可能。

iodine 2	
weight	27.5" 1830g
rim width	28mm(内側)、32.5mm(外側)
	butting 2.0
spokes	length 147mm
	front hub end caps [27.5"規格] 15mmスルーアクスル仕様(OLD100mm)、9mmハブアダプター(別売り) ※クイックリリースレバーは付属しません。 [27.5"ブースト規格] ブースト15mmスルーアクスル(OLD110mm)
hubs	rear hub end caps [27.5"規格] 12×142mmスルーアクスル仕様、10×135mmハブアダプター(別売り)、12×135mmスルーアクスル(別売り) ※クイックリリースレバーは付属しません。 [27.5"ブースト規格] ブースト12×148mmスルーアクスル
	free hub 21T、アルミボディ

シクロクロス/ディスクロード用ホイール

ZINC

ZINC ジンク

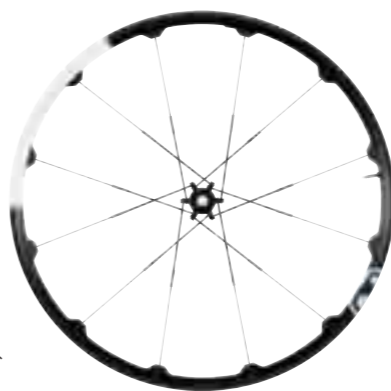

- スポークとニップルを反転させてホイール外周を軽量化。●ロングニップルで高剛性。●左右完全対象のスポークデザインで高強度。●ニップルホールを設けない構造により、チューブレスタイヤの装着にキットを使用する必要が無く、軽量かつ簡単なセットアップが可能。●ロード、MTB 7 ~ 11S カセット対応 (フリーボディスペーサーは付属しません)。

zinc	
weight	29" 1645g
rim width	21mm(内側)、25.5mm(外側)
	butting 2.0
spokes	length 166mm
	front hub end caps 15mmスルーアクスル仕様(OLD100mm)、9mmハブアダプター付属 ※クイックリリースレバーは付属しません。
hubs	rear hub end caps 12×142mmスルーアクスル仕様、10×135mmハブアダプター付属、12×135mmスルーアクスル(別売り) ※クイックリリースレバーは付属しません。
	free hub 21T、アルミボディ

リム幅	対応タイヤ幅
cobalt 27.5mm	iodine 32.5mm
cobalt 23mm	iodine 28mm
cobalt // 1.8 - 2.3 inches	
iodine // 2.3 - 2.8 inches	

MTBホイールセットタイヤ適合表

幅	1.9"	2.0"	2.1"	2.2"	2.3"	2.4"	2.5"	2.6"	2.7"	2.8"
cobalt										
iodine										

スポークテンションチャートは RPJ WEBサイトの規格表ページにあります。

シヨック サドル サドル周りパーツ シートポスト ブレーキ ケーブル クランク・チェーンリング・BB スプロケットチェーン・ディレイラー ペダル タイヤ チューブ・リムテープ ホイールパーツ ポンプ

シヨック サドル サドル周りパーツ シートポスト ブレーキ ケーブル クランク・チェーンリング・BB スプロケットチェーン・ディレイラー ペダル タイヤ チューブ・リムテープ ホイールパーツ ポンプ



CRANKBROTHERSホイール ハブエンドキャップ互換表

エンドキャップをご購入の際は、表内の商品コードをお申し付けの上、ご注文ください。価格はエンドキャップリストからご確認頂けます。*印の項目は、対応商品がございませんので、予めご了承ください。

Table with columns for wheel type, name, color, and hub compatibility (Front/Rear) for various sizes (9mm to 157mm).



RITEWAY ホイールリスト

Large table listing RITEWAY wheel models with columns for product name, model, front/rear, color, size, OLD, hub, price, and specifications.



補修ホイール

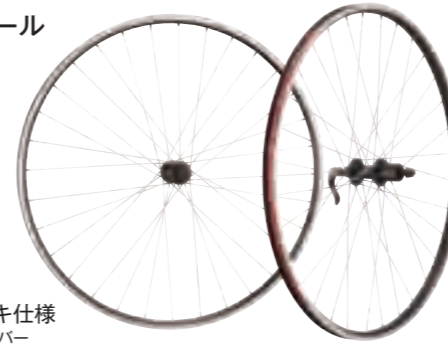

リムブレーキ仕様
スポーク：シルバー
リム：ブラック/サイドシルバー
クイックレバー付属



ディスクブレーキ仕様
スポーク：シルバー
リム：ブラック
クイックレバー付属

Table for 700C wheels with columns for product name, front/rear hub compatibility, and specifications like speed, weight, and price.

Table for 26" wheels with columns for product name, front/rear hub compatibility, and specifications like speed, weight, and price.

Table for 27.5" wheels with columns for product name, front/rear hub compatibility, and specifications like speed, weight, and price.

Table for 29" wheels with columns for product name, front/rear hub compatibility, and specifications like speed, weight, and price.

Table for 24" wheels with columns for product name, front/rear hub compatibility, and specifications like speed, weight, and price.

シヨック
サドル・サドル周りパーツ
シートポスト
ブレーキ
ケーブル
クランク・チェーンリング・BB
スプロケット・チェーン・ディレイラー
ペダル
タイヤ
チューブ・チューブパーツ・リムテープ
ホイール・ホイールパーツ
ポンプ

シヨック
サドル・サドル周りパーツ
シートポスト
ブレーキ
ケーブル
クランク・チェーンリング・BB
スプロケット・チェーン・ディレイラー
ペダル
タイヤ
チューブ・チューブパーツ・リムテープ
ホイール・ホイールパーツ
ポンプ

ALEXRIMS

ALEXRIMS WHEELS KEEPS YOU ROLLING

アレックス・グローバル・テクノロジーは1992年にアレックス・チェンの手で創設されました。原材料への関心が彼を改良と開発に駆り立て、それまで決して使用されたことのなかった6000系、7000系アルミニウム合金を使った新しいリムを誕生させました。1994年に初の特許を取得して以来、2005年までに6ヶ国で70以上の特許を取得しています。

アレックスは特許取得後もリム開発を続け、2000年には完組ホイールセットの開発に打ち込むようになりました。そのホイールセットは違いの分かるサイクリストたちのためにデザイン・開発されたものでした。革新的な開発により、2001年には台湾企業のナショナルアワードに輝きました。特にクオリティへのこだわりには並々なぬものがあります。リムは素材の配合からジョイントまで一貫して自社での製造を貫いており、製品の元となるアルミニウム合金のインゴットをすべて保管することで、不具合が発生した際にその原因を追求できる体制が整えられています。最高のクオリティをより多くのユーザーに届けるためにALEXRIMSはイノベーションを続けます。

専用アルミ合金の精製から始まる 100% 自社のリム製造！ ALEXRIMS の台湾本社工場を取材



アレックスリムズの台湾工場は、首都台北から新幹線で3時間の台南にあります。工場に併設されたオフィスは非常に綺麗な印象でした。美味しいコーヒーを淹れるキッチンスペースまであっておしゃれなオフィスです。



廊下には今までサポートしたチームのジャージがズラリ、世界チャンピオンに10回輝いたガン・リター・ダールもサポートしていました。今まで多くの世界トップ選手もサポートして、製品を磨いてきました。

アルミ合金精製からホイール組立までを自社工場で行う



アレックスリムズの最大の独自資源は、アルミニウム合金精製からホイールの組立まで、すべてを同じ自社工場で行うことです。高品質な純アルミニウムを輸入→添加物を追加してアルミニウム合金を精製→熱処理→リム成形→ホイール組立。すべての工程を自社で行います。

独自材料によるハイパフォーマンスホイール



通常のリム製造であれば既存のアルミ合金を購入して使用しますが、彼らは独自のリム専用合金を製造することが出来ます。自社工場に純アルミニウムやマグネシウムを加えてアルミ合金を精製しています。



アレックスリムズでは、耐久性、硬度、精度を計測するテストマシンとテストライドによるフィードバックを元に、最適な配合を決定します。独自の「マテリアル」開発により、剛性と軽さを両立した高性能なホイールを送り出すことが出来るのです。

性能・品質・価格を保証するクオリティコントロール



すべての工程を自社で行っているため、純アルミ、アルミ合金、リム成形後、ホイール組立と、すべてのプロセスで品質チェックを行うことが可能です。そして、そのフィードバックは同じ工場内で行われる製造現場へダイレクトに反映されます。



さらに、製造ロットすべてにおいて、リムの一部を5年間保管しています。もし製品にトラブルが発生したり、改良が必要になったりした場合は、これを分析することでトラブルの解決とより良い製品開発に繋がっています。

ハブの自社製造を開始



アレックスリムズのもう一つの柱は、ハブの自社製造です。自社製造を行う理由はリムと同じで、製品に対するフィードバックを迅速に製品に反映させ、完璧なクオリティコントロールを行うためです。リムとハブの両方を自社製造できるホイールメーカーはそう多くありません。

一本を一人の職人が責任を持って組み上げる完組ホイール



製品はすべて、職人が手組しています。一本に付き一人の職人がフレ取り、センター出し、スポークテンションのチェックをすべて行います。最後に別の職人が精度とテンションを確認するダブルチェックを行っていることも大事なポイントです。

高性能を低価格で実現できる理由がある



今回の取材で最も驚かされたのは、製品の根本となる純アルミや添加物を厳選して合金を精製する巨大な製造マシンの数々でした。組立や品質チェックも非常に高いレベルで行われていることが確認できました。ハブの自社製造も始まり、さらに素晴らしい製品が開発されると考えると非常に楽しみです！

TECHNOLOGY

クオリティへのこだわり

リムは、独自開発のリム専用「EXAアルミ合金」の配合から成形、そしてジョイントまで一貫して自社製造。そのアルミ合金のインゴットもすべて工場に保管することで、不具合が発生した際に原因を究明できる体制が整えられています。



RIM TECH (リム)



Welded Joint (ウェルデッド・ジョイント)
重量バランスに優れたWelded Joint(溶接ジョイント)リムは高速回転時においてブレが少なく完全なバランスを追求しています。レーシングホイールに求められる重量バランスを高品質溶接ジョイントで実現しています。



Sleeve Joint (スリーブ・ジョイント)
Welded Jointタイプ以外のリムには差し込み式のスリーブジョイントを採用しています。固定力が高いこの方式は重量感を保ちながら、内部ウォールと接している表面を拡張して剛性を高めています。



Equalizer (RIM TECH) (エクアライザー)
リアホイールのリムのスポーク穴をオフセットさせることでスポークテンションを向上させてホイール全体のバランスを高める技術。

滑らかな走行感の秘密

高精度カートリッジベアリングと、その性能を最大限引き出す高剛性なハブボディ。これによりスベック以上に走りの軽いホイールに仕上がっています。一般的なホイールに比べて5倍以上の回転持続力、実際の走行でも滑らかな加速と速度維持力の高さを体感できます。

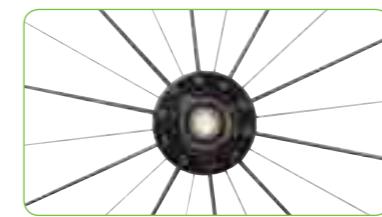

NIPPLE TECH (ニップル)



ASE (Aluminium Single Eyelet) (アルミニウム・シングル・アイレット)
スポーク穴に使われているアルミニウムアイレットは、ステンレス製よりもすぐれた衝撃吸収性を有します。ステンレス製よりも軽量で、レーシンググレードに導入されています。



SSE (Stainless Single Eyelets/Surface Tech) (ステンレス・シングル・アイレット/サーフェス・テック)
1995年に開発した技術で、スポークとホイールの接点を補強し耐久性を向上させます。

沢山のユーザーに高性能ホイールを届ける

ALEXRIMSのホイールの大きな特長の一つは軽量性。その軽量性は7000系のアルミに2度の熱処理を施した「EXAアルミ合金」の高強度によって実現されています。膨大な量のホイールをOEM供給してきた経験を活かし、クラス以上の軽量性と高性能を届けることがALEXRIMSの使命です。



MATERIAL TECH (素材)



EXA (Extra Light & Strong Alloy) (エキストラライト&ストロングアロイ)
EXAアルミ合金製はALEXRIMSのみで使用する2度熱処理を施した特別なアルミニウム合金です。同じ7000系アルミと比較してもさらに優れたホイール性能を引き出します。



SSL (Scandium Super Lite) (スカンジウムスーパーライト)
スカンジウムは航空機の開発で発展してきた高強度素材です。超軽量、高剛性、高強度の究極のリム素材です。

SURFACE TECH (表面加工)



CSW (CNC sidewalls) (CNC加工サイドウォール)
高い精度でリムサイドを切削加工することで軽く、剛性に優れるとともに、ブレーキ性能も安定化させます。

高速域での「伸び」と「巡航」に特化したフラッグシップ

ALX850



発注番号 **820501**
¥169,000 (税別)
 アクスルサイズ: (F) 100x (R) 130
 対応カセット: シマノ/スラム 8/9/10/11S
 参考重量: 1370g
 ●55mmの高いリムハイトながら1370gの軽量性を持つカーボンチューブラーホイール。実績のあるリムプロファイルとスポーキングにより軽快な走行感。●多くのホイールブランドが外注するカーボンリムを自社製造。●エアロスポークとインターナルニップルの空力性能。●7075アルミ合金製のボディを持つ超軽量ハブ。●リアハブには4つのシールドベアリングを搭載し滑らかな回転と耐久性。●高精度なシールドカートリッジベアリングにより驚くべきスピードの伸びを体感できます。

リム	700C、カーボンチューブラー、55mm ハイト	
ホール	フロント 20H	リア 24H
ハブ	7075 軽量アルミボディ、軽量アルミアクスル	
ベアリング	シールドベアリング、フロント2個、リア4個	
スポーク	ステンレス、エアロ、インターナルニップル	
レース	フロント	RADIAL 269mm
	リア	R: 1CROSS 256mm、L: RADIAL 268mm

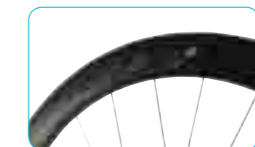

高速域で最大のパフォーマンスを発揮する55mmディープリム



フリー側を大きくすることで横剛性を向上させるハイローハブ

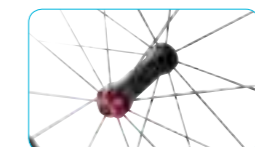

超軽量かつ圧倒的な空力特性を持つ Sapim CX-RAY スポーク

ALEXRIMS

自社開発により理想の設計とクラス最軽量を実現したフルカーボンクリンチャー

ALX845C



28km/h程度の中速域から感じられるエアロ性能が特長。拳動も自然で、誰がどのようなシーンで使用しても扱いやすい優等生な仕上がりに。



カーボン素材の特性を十分に引き出した振動吸収性。あらゆるバイクをコンフォートバイクにする乗り心地を持ちます。



制動力が非常に高いブレーキ面。アルミホイールと比較しても制動力が高く、自然なフィードバックです。練習からレースまで安心して使用可能。

発注番号
820500
¥144,000 (税別)
アクスルサイズ：(F) 100× (R) 130
対応カセット：シマノ/スラム 8/9/10/11S
参考重量：1580g
最大空気圧：120psi

●空力性能と軽量性を両立した45mmディープのフルカーボンクリンチャーホイール。●多くのホイールブランドが外注するカーボンリムを自社製造。●リムは25mmワイドのラウンド形状で横風にも強い。●エアロスポークとインターナルニップルの空力性能。●7075アルミ合金製のボディ、アクスル、フリーボディを持つ超軽量ハブ。●リアハブには4つのシールドベアリングを搭載し滑らかな回転と耐久性。●高精度なシールドカートリッジベアリングにより驚くべきスピードの伸びを体感できます。●ブレーキシューが付属。

リム	700C、カーボンクリンチャー、45mm ハイット	
ホール	フロント 20H	リア 24H
ハブ	7075 軽量アルミボディ / アクスル / フリーボディ	
ベアリング	シールドベアリング、フロント 2 個、リア 4 個	
スポーク	ステンレス、エアロ、インターナルニップル	
レース	フロント	RADIAL 273mm
	リア	R: 1 CROSS 257mm、L: RADIAL 270mm

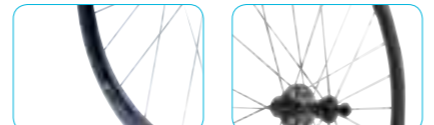

横風にも強いU字断面形状のカーボンディープリム



左右のスポークテンションを均一化する2:1スポークデザイン



横剛性の向上に貢献するハイローフランジハブ

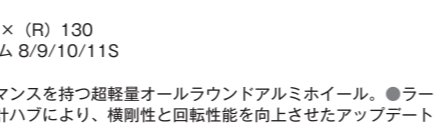

Pillar社製の極薄0.95mmエアロスポークで高速巡航にも対応

ROAD

ALEXRIMS「ALX473EVO」インプレ by 前田公平(弱虫ペダルサイクリングチーム)



Q、全体的な印象はどうでしたか？

まず、乗り出して軽さを感じました。1460gという各メーカーのアルミクリンチャーホイールのハイエンドと肩を並べる軽量さは、漕ぎ出しの軽さや登りでの軽さで感じました。それでいて、30mmハイットのセミディープ仕様ということから巡航もこなせる、オールマイティに使うことのできるホイールだと感じました。ワイドリムに25Cタイヤの組み合わせによるエアボリュームもあり、とても快適に走ることのできるホイールでした。

Q、良かったところを教えてください！
①ワイドリム設計
このクラスの軽量アルミホイールだと、薄い軽量アルミリムの弊害で横方向の剛性が足りずに、コーナーでアウトに膨らんでいってしまうものも多いです。ですが、ワイドリム設計で横幅のボリュームを持た

せることで、横方向のGに対する強度が確保され、コーナーで膨らむという事は起こり辛かったです。山の下りも安心して走れますね。

②1460gという軽量さ
1500gを下回る軽さは武器になりますね。ホイールの軽量化は他のパーツを軽量化するよりも顕著に走りに現れます。アルミクリンチャーホイールという事で使い勝手も良く、30mmハイットのセミディープによるエアロ効果と軽量さを両立しており、登りも平坦もこなせるポテンシャルの高いホイールだと思います。

③コストパフォーマンスの良さ
税抜定価47,000円にしてこのスペックは非常にコストパフォーマンスが良いです。スポークもエアロ形状のステンレススポークを用いる抜かり無い仕様です。本体価格5万円以下のホイールとなると選抜肢がかなり減ってしまう中で、とても有力なホイールだと思います。

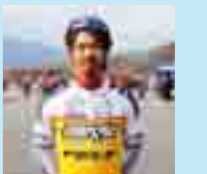

弱虫ペダルサイクリングチーム 前田公平選手
2012 アジア MTB 選手権大会ジュニア：優勝
2017 全日本 MTB 選手権大会エリート：3位 全日本シクロクロス選手権大会エリート：3位
実業団 J エリートツアー：11位
2018 全日本シクロクロス選手権大会 エリート：優勝

ROAD

10万円台のバイクのアップグレードに最適な定番の軽量ホイール

ALX440

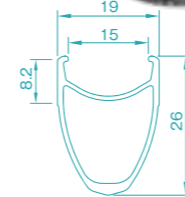
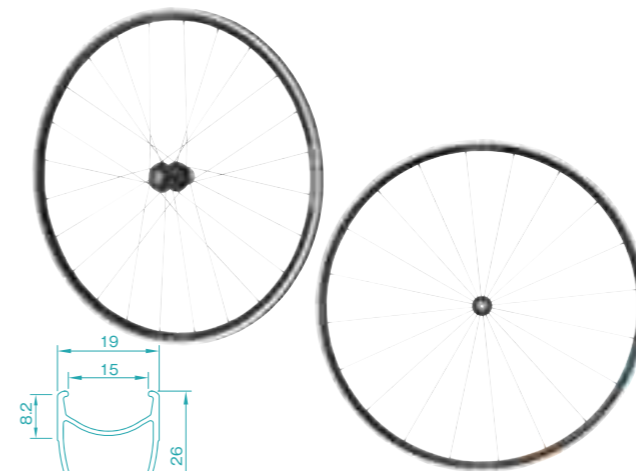

発注番号
820503
¥39,000 (税別)
アクスルサイズ：(F) 100× (R) 130
対応カセット：シマノ/スラム 8/9/10/11S
参考重量：1566g

●高い信頼性を持つ定番の軽量アルミホイール。●独自開発のリム専用特殊アルミ合金「EXA」は強度、剛性、耐久性、全てにおいてハイパフォーマンスを発揮。●リムは高度な技術が必要な溶接ジョイントで軽量。●7075アルミ合金製のボディを持つ軽量ハブ。●リアハブには4つのシールドベアリングを搭載し滑らかな回転と耐久性。●高精度なシールドカートリッジベアリングにより驚くべきスピードの伸びを体感できます。

リム	700C、EXA アルミ合金、26mm ハイット、溶接ジョイント	
ホール	フロント 20H	リア 24H
ハブ	7075 軽量アルミボディ、軽量アルミアクスル	
ベアリング	シールドベアリング、フロント 2 個、リア 4 個	
スポーク	ステンレス	
レース	フロント	RADIAL 279mm
	リア	R: 2 CROSS 276mm、L: 2 CROSS 288mm

全方位の風に対応する特殊エアロリムを採用したディスクロード/CXホイールのハイエンド

ALX845D

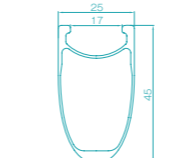

発注番号
820504
¥158,000 (税別)
アクスルサイズ：(F) 9×100、12×100、15×100 (R) 10×135、12×142
対応カセット：シマノ/スラム 8/9/10/11S
対応ディスクローター：6ボルト
参考重量：1690g

●空力性能に特化したディスクロード/CX用フルカーボンクリンチャーホイール。●多くのホイールブランドが外注するカーボンリムを自社製造。●リムは25mmワイドのラウンド形状で横風にも強い。●エアロスポークによる空力性能。●7075アルミ合金製のボディを持つ超軽量ハブ。●リアハブには4つのシールドベアリングを搭載し滑らかな回転と耐久性。●高精度なシールドカートリッジベアリングにより驚くべきスピードの伸びを体感できます。●豊富なサイズのアクスル変換アダプターが付属。

リム	700C、カーボンクリンチャー、45mm ハイット	
ホール	フロント 24H	リア 24H
ハブ	7075 軽量アルミボディ、軽量アルミアクスル	
ベアリング	シールドベアリング、フロント 2 個、リア 4 個	
スポーク	ステンレス、エアロ、インターナルニップル	
レース	フロント	R: 2 CROSS 270mm、L: 2 CROSS 268mm
	リア	R: 2 CROSS 268mm、L: 2 CROSS 270mm

軽量、空力、剛性を高次元にバランスさせたアルミホイールの決定版

ALX473EVO

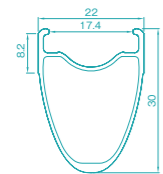

リム専用アルミ合金「EXA」によるリムは高い剛性が特長でパワーを逃しません



ブレーキ面切削加工「CSW」は滑らかなだけでなく強い制動力を発揮



最も空気抵抗の大きいスポークはエアロタイプを採用し高速巡航にも対応

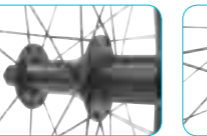

反フリー側のスポーク数を半分にしている左右のスポークテンションを均一化

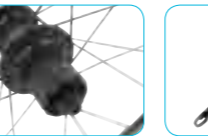

アルミ合金で最高レベルの強度を持つ7075アルミのフリーボディは超軽量

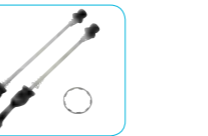

前後クイックリリースと8/9/10S スプロケット用スベアサーが付属

ROAD

発注番号
820519
¥47,000 (税別)
アクスルサイズ：(F) 100× (R) 130
対応カセット：シマノ/スラム 8/9/10/11S
参考重量：1460g

●圧倒的なコストパフォーマンスを持つ超軽量オールラウンドアルミホイール。●ラージ&ワイドフランジの新設計ハブにより、横剛性と回転性能を向上させたアップグレードバージョン。●独自開発のリム専用特殊アルミ合金「EXA」は強度、剛性、耐久性、全てにおいてハイパフォーマンスを発揮。●リムは高度な技術が必要な溶接ジョイントで軽量。●30mmディープ、22mmワイドのリムを2:1スポークレースで組み、スポークテンションを最適化。●エアロスポークと30mmディープリムの空力性能。●7075アルミ合金製のアクスル、フリーボディを持つ軽量ハブ。●リアハブには4つのシールドベアリングを搭載し滑らかな回転と耐久性。●高精度なシールドカートリッジベアリングにより驚くべきスピードの伸びを体感できます。●シーラントと専用のキットでチュープレステディに対応。

リム	700C、EXAアルミ合金、30mmハイット、チュープレステディ、溶接ジョイント	
ホール	フロント 20H	リア 24H
ハブ	7075 アルミ軽量アクスル / フリーボディ	
ベアリング	シールドベアリング、フロント 2 個、リア 4 個	
スポーク	ステンレス、エアロ	
レース	フロント	RADIAL 273mm
	リア	R: 1CROSS 270mm、L: RADIAL 281mm

DISC ROAD/CX

高速走行性能を高めたクラス最軽量ディスクロードホイール

RXD3

発注番号
820505
¥52,000 (税別)
アクスルサイズ：(F) 9×100、12×100、15×100 (R) 10×135、12×142
対応カセット：シマノ/スラム 8/9/10/11S
対応ディスクローター：6ボルト
参考重量：1550g

●脅威の軽量性を持つチューブレスレディ対応ディスクロード/CX用ホイール。●ディスクロードのアップグレードやシリアスなCXレースシーンに最適。●独自開発のリム専用特殊アルミ合金「EXA」は強度、剛性、耐久性、全てにおいてハイパフォーマンスを発揮。●7075アルミ合金製のボディを持つ軽量ハブ。●リアハブには4つのシールドベアリングを搭載し滑らかな回転と耐久性。●高精度なシールドカートリッジベアリングにより驚くべきスピードの伸びを体感できます。●シーラントと専用のキットでチューブレスレディに対応。●豊富なサイズのアクスル変換アダプターが付属。

リム	700C、EXA アルミ合金、30mm ハイト、チューブレスレディ	
ホール	フロント 24H	リア 24H
ハブ	7075 軽量アルミボディ、軽量アルミアクスル	
ベアリング	シールドベアリング、フロント 2個、リア 4個	
スポーク	ステンレス、ダブルバテッド	
レース	フロント	R: 2 CROSS 278mm、L: 2 CROSS 276mm
	リア	R: 2 CROSS 276mm、L: 2 CROSS 278mm

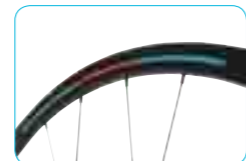
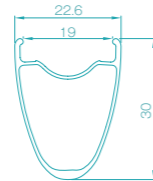

30mmのセミディープ、22.6mmのセミワイドで剛性を確保しながら400gにまとめた軽量リムで軽快なライドを実現。



ハブボディはアルミ合金中最高強度の「7075」製で軽量化に成功。コンパターが付属し各種アクスル径に対応。



驚きの回転性能を誇る日本製シールドカートリッジベアリング。リアは4個のベアリングを搭載して耐久性を向上。

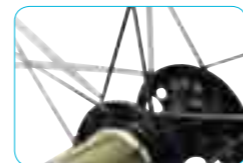

Pillar社製のステンレスダブルバテッドスポーク。負荷のかかる両端のみを太くして、強度と軽量を両立。

RXD3 をロードタイヤ仕様でインプレ by 前田公平選手



バランスが取れていて完成度が高い
乗ってみてまず感じたのは、軽量さと、踏み込んだ時にしっかりと反応してくれる剛性のバランスが取れていて乗っていて気持ちの良いホイールということです。今回、28Cのタイヤを装着しての走

行をしましたが、広めに設計されたリム幅と太いタイヤがマッチしており、とても快適な乗り味となりました。ディスクブレーキのストップパワーにもしっかりと対応できる回転方向への剛性も確保されており、その結果踏み込みの反応の良さにもつながっています。

乗り手を選ばず扱いやすい剛性/バランス
過不足のない剛性バランスは多くの人が扱いやすい、乗り手を選びにくいホイールでしょう。硬すぎず、でも必要以上にたわまない。突出したところはありませんが、変な癖も無いところが良いです。扱い難いじゃじゃ馬を乗りこなすというのも楽しいですが、求められるスキルが高く薦めづらいですからね。扱いやすいのが一番です。

完成車のグレードアップやシクロクロスロード練習用にオススメ
完成車のラインナップも増え、コンポーネントの選択肢も増えてきましたが、ホイールの選択肢はまだ少ないです。そんななか低価格帯の軽量ホイールというのは、有用なホイール交換の選択肢となるのではないのでしょうか。ディスクロードの完成車仕様からのグレードアップ、シクロクロスロードワーク、いろんな使い方ができると思います。

DISC ROAD/CX

タフなホイールとワイドタイヤがロード乗りをオフロードへいざなう

BOONDOCKS 3

発注番号
820506
¥52,000 (税別)
アクスルサイズ：(F) 9×100、12×100、15×100 (R) 10×135、12×142
対応カセット：シマノ/スラム 8/9/10/11S
対応ディスクローター：6ボルト
参考重量：1635g

●過酷なグラベルライドにも耐えるタフなディスクブレーキ用ホイール。●ハードなコーススレイアウトのCXレースにも最適。●太いタイヤにフィットするワイドリム。●独自開発のリム専用特殊アルミ合金「EXA」は強度、剛性、耐久性、全てにおいてハイパフォーマンスを発揮。●7075アルミ合金製のボディを持つ軽量ハブ。●リアハブには4つのシールドベアリングを搭載し滑らかな回転と耐久性。●高精度なシールドカートリッジベアリングにより驚くべきスピードの伸びを体感できます。●シーラントと専用のキットでチューブレスレディに対応。●豊富なサイズのアクスル変換アダプターが付属。

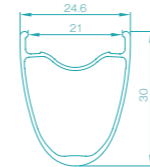

24.6mm幅のタフなワイドリム



各アクスルに対応するアダプターが付属

リム	700C、EXA アルミ合金、30mm ハイト、チューブレスレディ	
ホール	フロント 24H	リア 24H
ハブ	7075 軽量アルミボディ、軽量アルミアクスル	
ベアリング	シールドベアリング、フロント 2個、リア 4個	
スポーク	ステンレス、ダブルバテッド	
レース	フロント	R: 2 CROSS 278mm、L: 2 CROSS 276mm
	リア	R: 2 CROSS 276mm、L: 2 CROSS 278mm

BOONDOCKS 3 とグラベルロードでSDA王滝を走る by 山中真



このモデルはワイドリムの設計により、よりアクティブなライドングができるホイールです。重量も1650gと他のモデルに比べると100g近く重くなりますが、その剛性が高くなり、より荒れたオフロード、縦の動きが多いコース等に向いています。今回、SDA王滝100kmをGT GRADE(グラベルロード)で走る事に決めました。そこで少しでもタイヤを太くして対応したいと思いました。

するタイヤ36cを履かせて使用しました。予想以上のボリューム感です。リム幅が広いBOONDOCKS 3を使用する事で横方向にタイヤが広がりました。より広く設置面積を得ることができ、登りでもしっかりトラクションが掛かりスリップすることもありませんでした。下りも見え目の安心感、振動吸収性が良くなり、問題なく攻め、低い目のサイドノブでも確実に走ることができました。

先ずはシクロクロスと同じタイヤ幅32cのタイヤを履かせて使用しました。タイヤが横に広がった分、空気圧を高めにしないと、リム打ちが多くなり低圧での使用は難しかったです。次は王滝に使用

BOONDOCKS 3は、35c~45cのタイヤ切りでの使用がいいです。あと29インチのマウンテンバイクでの使用も面白いかなと思います。シクロクロスレースよりグラベルライドやトトレイルライドを多くするという人におすすめしたいホイールです。

山中真 (やまなか しん)
セルフディスカバリーアドベンチャー in 王滝を中心に走るオフロードライダー。近年はシクロクロスにも東海地方のレースをメインに参戦中。
・2014年 SDA 王滝 5月 100km 4時間 28分 6秒 (現コースレコード) 優勝
・2017年 JCX シクロクロス広島 優勝

ディスクブレーキ搭載バイクの走りを一変させるALEXRIMSの魔法

CXD4

発注番号
820507
¥46,000 (税別)
アクスルサイズ：(F) 9×100、12×100、15×100 (R) 10×135、12×142
対応カセット：シマノ/スラム 8/9/10/11S
対応ディスクローター：6ボルト
参考重量：1536g

●チューブレスレディ対応&オフセットリムで隙のない軽量ディスクロード/CX用ホイール。●アップグレードに最適なディスクブレーキ用ホイールの定番。●オフセットリムを採用しベアリングパワーを逃がさない高剛性を実現。●独自開発のリム専用特殊アルミ合金「EXA」は強度、剛性、耐久性、全てにおいてハイパフォーマンスを発揮。●7075アルミ合金製のボディを持つ軽量ハブ。●リアハブには4つのシールドベアリングを搭載し滑らかな回転と耐久性。●高精度なシールドカートリッジベアリングにより驚くべきスピードの伸びを体感できます。●シーラントと専用のキットでチューブレスレディに対応。●豊富なサイズのアクスル変換アダプターが付属。

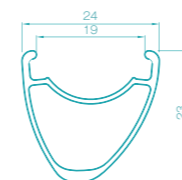

リム	700C、EXA アルミ合金、23mm ハイト、チューブレスレディ	
ホール	フロント 24H	リア 24H
ハブ	7075 軽量アルミボディ、軽量アルミアクスル	
ベアリング	シールドベアリング、フロント 2個、リア 4個	
スポーク	ステンレス	
レース	フロント	R: 2 CROSS 284mm、L: 2 CROSS 282mm
	リア	R: 2 CROSS 282mm、L: 2 CROSS 284mm



オフセットリムにより、軽量ながらよれが無いホイールが完成



各種サイズのアクスルに対応するアダプターが付属



QUICK & EASY THROUGH AXLE KQR07
クイック&イージースルーアクスル KQR07

工具不要で確実な固定力を発揮するイージースルーアクスル



	BOOST		ロックショックス マクスル	
	12x148mm	15x110mm	12x142mm (ネジピッチ1.75mm)	15x100mm (ネジピッチ1.5mm)
ブラック	524990	524994	524688	524692
ブルー	524991	524995	524689	524693
ゴールド	524992	524996	524690	524694
レッド	524993	524997	524691	524695
	¥4,800 (税抜)		¥3,900 (税抜)	

参考重量：64g (12x142mm)、
84g (15x100mm)

材質：6061 アルミニウム合金
●締め付けは手でレバーを回すだけで工具不要かつ強力な固定力。
●赤いボタンを押すことで、フレームに合わせてレバー位置をセット。

SKEWERS スキューワ

軽量で高い固定力、アルマイト加工
が美しいクイックリリース。

ROAD
エンド幅：(F) 100×(R) 130mm
(前後ベア)
参考重量：44g

発注番号
524751 ブラック
524752 レッド
524756 グリーン



¥11,000 (税抜)
レバー、ナット：7075 アルミニウム合金
シャフト：チタニウム
●超軽量ながら、ワールドカップライダーもレースで使用するほど信頼性が高い。
●レバーと受けの間に真鍮製スベサを挟み、スムーズなレバー操作を実現。

*クイックリリースの固定を保証するものではありません。
安全のため、クイックリリースが確実に締まっている事を乗車毎に確認が必要です。

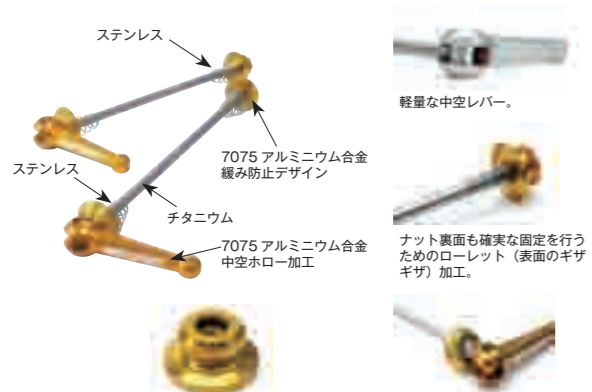

ナット側も強度を保ちながら
不要な部分を削り出し。
緩み止め防止のラバーを内蔵。

軽く、確実にレバーを操作するための真鍮
製スベサ。レバーと受けの間を真鍮素
材にする事で樹脂やアルミ素材に比べてス
ムーズなレバー操作を実現。

HEX THROUGH AXLE KQR08
ヘックスタイプスルーアクスル KQR08

アーレンキー式のシンプルなスルーアクスル



Syntaxe X-12
12x142mm(ネジピッチ1.0mm)

ブラック 524696
ブルー 524697
ゴールド 524698
レッド 524699

¥2,900 (税抜)

材質：6061 アルミニウム合金
参考重量：43g
●締め付けはアーレンキーを使用。

SKEWERS Z6 スキューワ Z6

ROAD
エンド幅：(F) 100 × (R) 130mm(前後ベア)
参考重量：65g

発注番号
524700 ブラック
524701 ブルー
524702 ゴールド
524704 シルバー
524705 レッド



MTB
(F) 100 × (R) 135mm(前後ベア)
67g

発注番号
524710 ブラック
524711 ブルー
524712 ゴールド
524715 レッド

¥6,400 (税抜)
レバー、ナット：6061 アルミニウム合金
シャフト：ステンレス
●コストパフォーマンスを追求した軽量タイプ。●レバーと受けの間に真鍮製ス
ベサを挟み、スムーズなレバー操作を実現。

THROUGH AXLE SKEWERS スルーアクスルスキューワ



15×100mm
(ネジピッチ1.5mm)
ロックショックスー
マクスル用(フロント)
参考重量：53g

発注番号
524942 ゴールド
524943 グリーン
524945 シルバー

12×142mm
(ネジピッチ1.5mm)
シマノ
イージー用(リア)
参考重量：42g

発注番号
524947 ブルー
524948 ゴールド
524949 グリーン
524950 レッド
524951 シルバー

12×142mm
(ネジピッチ1.75mm)
ロックショックスー
マクスル(リア)
参考重量：42g

発注番号
524953 ブルー
524954 ゴールド
524955 グリーン
524956 レッド
524957 シルバー

¥14,800 (税抜)
●レバー、シャフト両方が 7075 アルミの軽量スルーアクスル。
●クイックリリースカムレバー開閉式。



LIGHT ADAPTER ライトアダプター

ナイトライドの必需品！
ハブにライトを取り付けるアダプター

発注番号
524771 ブラック 4/5
524772 レッド 4/5
524774 ブルー 4/5
524775 シルバー 4/5
524776 グリーン 4/5
524779 ゴールド 4/5

¥1,200 (税抜)
材質：6061 アルミニウム合金
全長：60mm
台座部分の長さ：43.2mm
台座部分の直径：25.4mm
参考重量：10g

●クイックリリースのナットを外してアダプター
を装着することでライトなどを装着することが
できます。●ライトを低い位置にセットでき、路面
を明るく照らせます。



POP 品番 016416
ライトパーツ
ライトアダプター



ライトを低い位置に装着し
路面を明るく照らす

CNC 切削で競合品より
圧倒的に軽量

ライトがずれにくいローレット加工



MTB 用チタンアクスルクイックリリース
MTBBLOCK | BQR-21
MTBブロック

発注番号
829068
¥3,900 (税抜)
参考重量：58g
サイズ：(F) 100 × (R)135mm
●フル CNC 切削のチタンアクスル採用軽量クイックリリース。●錆びにくいス
プリング。



信頼性と軽量性の高バランス
WHEELBLOCK | BQR-01
ホイールブロック

発注番号
829067
¥1,400 (税抜)
参考重量：87g
●信頼性と耐久性を重視しながら不要な重量を極限まで削ったクイックリリース。
●軽い力で開閉でき、しっかりと固定できるレバーデザイン。●植物等に引っ掛か
かって開いてしまうことの無い形状。●錆びにくいスプリング。●頑丈な軸部分。
●安全なライディングのために細部までデザインされています。



ロード用チタンアクスルクイックリリース
LIGHTBLOCK | BQR-11
ライトブロック

発注番号
524886
¥3,900 (税抜)
参考重量：52g
サイズ：(F) 100 × (R) 130mm
●軽量なCNCマシニング加工のレバー。●耐久性にすぐれたチタン製アクスル。●
腐食防止のスプリング。●ロードバイクにのみ対応。



ヘックス式アクスル
WHEELFIXED | BQR-03
ホイールフィックス

発注番号
524890 4/5
¥2,000 (税抜)
参考重量：78g
対応ハブ：(F) 100 × (R) 135/130mm
シャフト長：(F) 145mm (R)185mm (カバー含む)
●MTB/クロス/ロード。●ヘキサレンチで締め付ける方式。●車輪の盗難を防
止。●走行中に草木にレバーが引掛り、車輪が外れるアクシデントも防止。●耐久
性があり軽量なアルミニウム合金製。●ナットが長いのでシャフトをカットするこ
となくMTBにもロードにも対応。

販売店様のコメント
ロード、MTB兼用というの
が他に無い。フット部の突
出しが大きいのが、自転車
の種類を選ばないで安心し
て購入できるのが良い。





ハイファンクション、ハイデザインのミニポンプ

KLIC PUMP COLLECTION

KLIC W/CO2 INFLATOR GAUGE

クリック ダブル CO2 インフレーター ゲージ

ロード用 KLIC HP

¥6,460 (税抜)
参考重量：170g
最大気圧：9.6 気圧
●ロードバイクに最適な 1 回のストロークのエアボリュームが少なく、高圧が楽に入るシリンダー。

MTB用 KLIC HV

¥6,460 (税抜)
参考重量：186g
最大気圧：7.6 気圧
●マウンテンバイクに最適な 1 回のストロークのエアボリュームが多く、素早く空気が入るシリンダー。

●付属のホースでバルブを傷めることなく簡単にポンピング。●内部の汚れを防ぐダストカバー。●マグネット式ホースアタッチメントで簡単にホースと本体をセットアップ。●折り畳み式 T 型ハンドルで力強いストローク操作が可能。●米、仏バルブ対応。●フレーム固定用ブラケット付属。●CO2 ボンベアダプター付属。●空気圧表示機能。●収納時長さ：260mm



KLIC W/CO2 INFLATOR NO GAUGE

クリック ダブル CO2 インフレーター ノーゲージ

ロード用 KLIC HP

¥5,320 (税抜)
最大気圧：8.3 気圧
●ロードバイクに最適な 1 回のストロークのエアボリュームが少なく、高圧が楽に入るシリンダー。

MTB用 KLIC HV

¥5,320 (税抜)
最大気圧：8.3 気圧
●マウンテンバイクに最適な 1 回のストロークのエアボリュームが多く、素早く空気が入るシリンダー。

●付属のホースでバルブを傷めることなく簡単にポンピング。●内部の汚れを防ぐダストカバー。●マグネット式ホースアタッチメントで簡単にホースと本体をセットアップ。●折り畳み式 T 型ハンドルで力強いストローク操作が可能。●米、仏バルブ対応。●フレーム固定用ブラケット付属。●収納時長さ：260mm



KLIC GAUGE

クリック ゲージ

ロード用 KLIC HP

¥5,320 (税抜)
参考重量：142g
最大気圧：8.3 気圧
●ロードバイクに最適な 1 回のストロークのエアボリュームが少なく、高圧が楽に入るシリンダー。

MTB用 KLIC HV

¥5,320 (税抜)
参考重量：150g
最大気圧：7.6 気圧
●マウンテンバイクに最適な 1 回のストロークのエアボリュームが多く、素早く空気が入るシリンダー。

●付属のホースでバルブを傷めることなく簡単にポンピング。●内部の汚れを防ぐダストカバー。●マグネット式ホースアタッチメントで簡単にホースと本体をセットアップ。●折り畳み式 T 型ハンドルで力強いストローク操作が可能。●米、仏バルブ対応。●フレーム固定用ブラケット付属。●空気圧表示機能。●収納時長さ：260mm



エアゲージ付きのため、空気圧管理も可能

KLIC PUMP COLLECTION

KLIC クリック

ロード用 KLIC HP

¥4,180 (税抜)
参考重量：115g
最大気圧：9.6 気圧
●ロードバイクに最適な 1 回のストロークのエアボリュームが少なく、高圧が楽に入るシリンダー。

MTB用 KLIC HV

¥4,180 (税抜)
参考重量：124g
最大気圧：7.6 気圧
●マウンテンバイクに最適な 1 回のストロークのエアボリュームが多く、素早く空気が入るシリンダー。

●付属のホースでバルブを傷めることなく簡単にポンピング。●内部の汚れを防ぐダストカバー。●マグネット式ホースアタッチメントで簡単にホースと本体をセットアップ。●折り畳み式 T 型ハンドルで力強いストローク操作が可能。●米、仏バルブ対応。●フレーム固定用ブラケット付属。●収納時長さ：220mm



KLIC HEAD ONLY

クリック ヘッド オンリー

発注番号 046586

¥1,000 (税抜)
●クリック用ポンプヘッドパーツ。
●クリックシリーズのハンドルに内蔵できる CO2 インフレーター。

社員ブログ

バンク対策重視のロード用携帯ポンプならコレ！「クリック hp」

10年以上使った携帯ポンプが遂に壊れた、坂バカスタッフRYOです。新しいポンプの条件は二つ。
・ジャージの背中ポケットに収まるサイズ
・楽にポンピングできる形状
そこで選んだのがクラシックブランドの新商品「クリックシリーズ」から最もシンプルでコンパクトな「クリックhp」。

＜地面、壁、柱、木を利用して楽々ポンピング＞
このポンプの一番気に入ったのはココ。ホース式のポンプなのですが、ホースがボディ先端部の「側面」から出ています。地面、壁、柱、木などの固定物はバンク修理時に必ずありますよね？その何かしらの固定物にポンプ先端部をあてた状態にします。すると、その固定物に体重を預けるような形で楽にポンピングすることができます！

クリックと同じタイプの携帯ポンプを探してみましたが他には見つかりませんでした。さらに、ハンドルが起きてT字形になるので、より力が入りやすいです。

【考え尽くされたデザイン】
●内蔵ホース

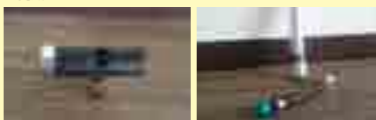

ハンドルを起すとホースが見えます。出口を下にして振ると出てきます。

●仏、米式バルブの切り替えも簡単
先端の青いパーツを外して反対向きにするだけです。

●マグネット着脱ホースで簡単セッティング



ここがマグネット式。簡単にくっつきます。

●ホース着脱部のカバー



これをクルッと回すと…脱着部が隠れます。マグネット式だと砂鉄がくっつきそうですがこれなら安心。

アルマイトカラーが美しい軽量スタンダードモデル

GEM PUMP COLLECTION

GEM L ジェム L



発注番号
046567 シルバー
046568 レッド
046569 グリーン

¥3,500 (税抜)
●コンパクトな長さ。太いボディでポンピングは大容量。●ロックレバーで確実な固定。●内部パッキンの入れ替えて米仏バルブに対応。●エアボリューム切り替えスイッチ付。●参考重量：155g ●長さ：205mm ●材質：6061 アルミニウム
●100 + psi /7+bar

GEM S ジェム S



発注番号
046550 シルバー
046552 レッド
046560 アーミーグリーン

¥2,420 (税抜)
●コンパクトな長さ。●太いボディでポンピングは大容量。●ロックレバーで確実な固定。●内部パッキンの入れ替えて米仏バルブに対応。●エアボリューム切り替えスイッチ付。●フレーム取付ブラケット付属。●参考重量：128g ●長さ：176mm ●材質：6061 アルミニウム
●100 + psi /7+bar

new

発注番号
047035
ミッドナイトエディション

ショック
サドル
シートポスト
ブレーキ
ケーブル
クランク
チェーン
ペダル
タイヤ
チューブ
ホイール
ポンプ

ショック
サドル
シートポスト
ブレーキ
ケーブル
クランク
チェーン
ペダル
タイヤ
チューブ
ホイール
ポンプ



KLIC PUMP COLLECTION

KLIC FLOOR W/DIGITAL GAUGE + CANISTER

クリック フロア デジタルゲージ キャニスター

発注番号
046577
¥27,040 (税抜)
●デジタルエアゲージとチュープレスタイヤキャニスターを装備したフロアポンプ。



KLIC FLOOR W/DIGITAL GAUGE

クリック フロア デジタルゲージ

発注番号
046579
¥14,800 (税抜)
●デジタルエアゲージを装備したフロアポンプ。



KLIC FLOOR W/ANALOG GAUGE + CANISTER

クリック フロア アナログゲージ キャニスター

発注番号
046578
¥23,620 (税抜)
●アナログエアゲージとチュープレスタイヤキャニスターを装備したフロアポンプ。



KLIC FLOOR W/ANALOG GAUGE

クリック フロア アナログゲージ

発注番号
046580
¥11,390 (税抜)
●アナログエアゲージを装備したフロアポンプ。



●マグネティックヘッド。●本体内部にホースを内蔵。●トリポッドベースで高い安定性。●チュープレスタイヤのビードを上げるためのパーストキャニスタータンク付属。●キャニスタータンクは取り外し可能。●米、仏バルブ対応。●最大気圧：160PSI/11bar

●マグネティックヘッド。●本体内部にホースを内蔵。●トリポッドベースで高い安定性。●米、仏バルブ対応。●最大気圧：160PSI/11bar

アルマイトカラーが美しい軽量スタンダードモデル

GEM PUMP COLLECTION

GEM FLOOR ジェム フロア

発注番号
046582 ブラック
046583 レッド
046584 グリーン
¥5,550 (税抜)
●高圧低圧切り替えが可能なフロアポンプ。●圧力切り替えスイッチは足元で簡単操作。●ワイドなスチールベース。●米、仏バルブ対応。●アナログゲージ付属。●最大気圧：160PSI/11bar



インフレーションを美しくするプレミアムポンプ

STERLING PUMP COLLECTION



STERLING SG

スターリング SG

発注番号
046542 シルバー
¥5,800 (税抜)

参考重量：141g
長さ：198mm
材質：6061 アルミニウム
100 + psi/7 + bar
●エアポリウム切り替えスイッチ付。●米、仏バルブ対応。

STERLING S

スターリング S

発注番号
046540 シルバー
¥4,400 (税抜)

参考重量：116g
長さ：171mm

STERLING FLOOR

スターリング フロア

発注番号
046581 シルバー
¥7,680 (税抜)

●高圧低圧切り替えが可能なフロアポンプ。●圧力切り替えスイッチは足元で簡単操作。●軽量のアルミボディ。●米、仏バルブ対応。●アナログゲージ付属。●最大気圧：160PSI/11bar



STERLING HEAD ONLY

スターリング ヘッドオンリー

発注番号
046585
¥1,850 (税抜)

●スターリング用ポンプヘッドパーツ。

コンパクトでスタイリッシュなCo2インフレーター

STERLING CO2

スターリング CO2



発注番号
046557
¥3,000 (税抜)
参考重量：45g
本体：亜鉛ダイキャスト
対応ポンプ：ねじ切りの12g、16g、20g
対応バルブ：米式、仏式
●16gのカートリッジが2本付属(ポンプ1本で700×23c約1本分)。●本体にポンペをねじ込んで、バルブに押し込むだけでエアが簡単に入ります。

社員ブログ

「バンク」はチャンス!!!
「スターリングCO2」

こんにちは、倉庫スタッフSHOGOです。"CO2ポンプ"使ったことありますか? 出先でバンク!新しいチューブに入れ替えて...いざ空気入れ。手押し携帯ポンプだと適正気圧まで上げるのに、時間かかるし、ものすごく疲れるんですよ。私はこちらを使ってラクしてます。クラックプラザ「スターリングCO2」。CO2ポンプを使用した携帯ポンプです。インフレーター(本体)は45gでコンパクト。仏式(フレンチ) & 米式(アメリカン)バルブに対応。ポンペ2本入り。ポンペ(16g)で約700×23cのタイヤ1本分。ポンペは使い捨て。純正のポンペもご用意していますが、ネジが切ってある携帯ポンプ用ポンペならメーカーのポンペでも大丈夫!そんなに頻りにバンクすることも無いでしょうし、1コ300円~400円前後の値段なのでコストは悪いような気はしません。おやつをガマンしましょう。。。いざ、空気充填!ポンペを本体にクルクル...バルブを開放して差し込みます。ハンカチなどでポンペを包んでフッシュ!以上!!!とっても簡単じゃないですか?今まで使っていた手押し携帯ポンプの苦労はなんだったのか。。。意外と敬遠されがちなCO2ポンペ携帯ポンプ。使い方さえマスターすれば、かなり頼もしいアクセサリですよ。バンクするのが楽しみになる予感... (笑)

STERLING CO2 CARTRIDGE

スターリング CO2 カートリッジ

発注番号
046558
¥350 (税抜)

●16gカートリッジ(ポンペ1本で700×23c約1本分)。●ねじ切りタイプ。



驚くほど軽いポンピングが支持されて愛用者はのべ50万人以上 FP200はSERFASだけの独占販売。

人気
No.1

フロアポンプ FP-200

- 046711 ブラック
- 046712 レッド
- 046714 ブルー
- 046715 ホワイト
- 046719 イエロー
- 046798 ステルスブラック(オールブラック)
- 046725 フラッシュピンク
- 046726 シャンパンゴールド

¥3,800 (税別)
参考重量：1.6kg
高さ：670mm
最大11気圧/160PSI

●高性能の大型メーター装置。●シンプルバルブで切替なしに仏式と米式バルブに対応。●英式バルブ用アダプター付。●握りやすいエルゴノミックグリップ。●ボールなどにも空気を入れられるアタッチメント付。



高圧まで軽々

本体内部のシリンダーを先に置いたディスプレイの文字が反射するまで磨き上げる事で摩擦抵抗を極限まで低減。



高性能圧力メーター

11気圧/160psiまで軽々とポンピングする事が可能。

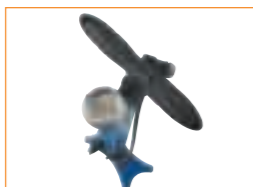

ロングホース

ホースの長さは90cm。前後タイヤまで楽々バルブヘッドを持って行く事が可能。タイヤ毎にポンプを移動させる必要がありません。



FP-200 補修パーツ



③のプラスチック部品はかきためるため使用できません。リングの補修用として準備しております。

- ① 046694 ゲージカバーシルバー ¥200 (税別)
- ② 046695 ゲージカバーブラック ¥200 (税別)
- ③ 046696 シリンダーパッキン ¥400 (税別)
- ④ 046697 ヘッドパッキンOリング ¥200 (税別)
- ⑥ 046710 スマートバルブ/ホース ¥1,500 (税別)
- FP200、WFP-200に対応

- ⑤ 046698 バルブヘッドアダプター ¥100 (税別)
- ⑦ 046692 バルブヘッドキャップグレー ¥100 (税別)
- FP200、WFP-200、FMP-500に対応

- 046693 ハンドルセット ¥1,400 (税別)
- 046699 ダンロップアダプター ¥300 (税別)



Serfasポンプの新定番! 従来のFP-200よりも長い「ロングストローク版」フロアポンプ

人気
No.2

FP-200SE ロングストローク

- 047013 マットブラッククラシック
- 047014 イエロー
- 047015 クロームペイント
- 047017 ブラック/イエロー
- 047018 レッド
- 047019 ホワイト

¥4,200 (税別)
参考重量：1.6kg
高さ：670mm
最大11気圧/160PSI



●バルブが長くなる事によって、軽いポンピングを維持しながら1ストロークあたりのエア量がアップ。●体重がかけやすい大型エルゴノミックハンドル。●¥300相当のポンプ専用SERFASバッグが無償で付属されるため、完成車とフロアポンプと一緒に販売しても持って帰る事が出来ます。●ボールなどにも空気を入れられるキット付き。●丈夫なメタル製バルブとベース。●エクストラ・ロングホースのため、ストレスなくバルブに届きます。●シンプルバルブで切り替えなしに仏式と米式バルブに対応。●英式バルブ用アダプター付き。

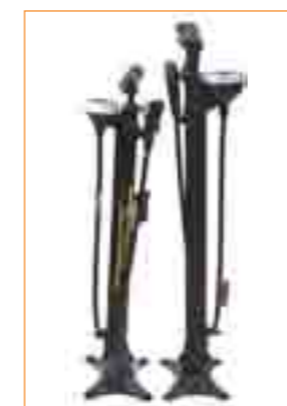

FP-200よりも格段に長いバルブが入れやすさの特徴 ※左が従来のFP-200、右が新しいロングストローク版FP-200SE



¥300 相当のポンプ専用 serfas バッグが無償で付属



力の入れやすいエルゴノミックグリップ



ベースにグリップテープを施し、クリート付きのシューズでも使いやすさ抜群



持ち運びに便利なハンドルロック

FP-200SEロングストローク 補修パーツ

- ハンドルアッセンブリ
発注番号 047501 ロング専用 ¥1,000 (税別)
- スマートヘッド
発注番号 047502 ¥600 (税別)
- バルブキャップ
発注番号 047503 ロング専用 ¥100 (税別)
- ゲージカバー
発注番号 046689 ¥200 (税別)
- バルブヘッドアダプター
発注番号 046691 ¥200 (税別)
- ハンドルストラップ
発注番号 047001 ¥100 (税別)



フロアポンプ FP-200SE DIGITAL GAUGE

発注番号
047009 レッド 4.5
047010 イエロー 4.5
047011 クローム 4.5
047016 ブラック 4.5
¥5,600 (税別)



参考重量：1658g
最大11気圧/160PSI

●デジタルゲージを装備した先進のフロアポンプ。●±1%の精度を有する大型デジタルゲージを装備。●ゲージの位置が高く、ポンピング中も確認しやすい。●力の入れやすいエルゴミックグリップ。●持ち運びの時にスマートなハンドルロック機構。●ボールなどに空気を入れられるアタッチメント付。●デジタルゲージは簡単に電池交換可能。



ハンドルロック機能



力の入れやすいエルゴミックグリップ



バックライトで視認性抜群

社員ブログ

サーファスのデジタルゲージ フロアポンプをインプレッション

こんにちは、自転車通勤担当のサキです。ロードバイク、クロスバイクに乗るうえで欠かせないのがフロアポンプですね。今回はデジタルゲージ(圧力計)を装備した最新のフロアポンプ「FP200SE DIGITAL」を紹介します。



デジタルゲージのメリット

- ・圧力が正確
- ・文字が大きくて今の数値が見やすい
- ・暗い所でも見やすい
- ・普通のフロアポンプだと、小さな数字が集まっていて、老眼でなくても見づらいですね。

ポンピング中は左写真のように表示されます。

ボタンを押して、ディスプレイを起動。ボタンを押して、BARやPSIの単位を切り替えができます。見ての通りの大型文字で、一目で今の空気圧がわかります。起動中はバックライトが光るので、かなり視認性が高いです。電池はCR2032×1



で動作します。ポンピングを進めていくと、数字がグイグイと上がっていき、今の空気圧が一目でわかります。FP200SEと同じ高圧対応バルブなので、9気圧までは余裕で入れられますので、ロードバイク、クロスバイクどちらも使えます。

細かな所の配慮もされたフロアポンプバルブを固定するためのポンプヘッドの使いやすさにも配慮されています。フレンチバルブ、アメリカンバルブ両方に対応。

ベースの部分も金属+滑り止めの樹脂加工が施されているので、ロードバイクシューズでも滑りにくいようになっています。

表示が見やすいデジタルゲージのフロアポンプ、ロードバイク、クロスバイクのメンテナンスにおすすめです。

グリップが握りやすく、ポンピングが容易に可能。



フロアポンプ TCPG

発注番号
047008 グレー 4.5
047020 ブラック 4.5
¥2,980 (税別)



●グリップが握りやすく、ポンピングが容易に可能。●高圧も簡単に入れられます。●米仏バルブに対応。●アルミバルブと樹脂ベースの組み合わせ。●見やすい大型空気圧ゲージ。●ボールなどに空気を入れられるアタッチメント付。●最大160PSI。●英式バルブ用アダプター付き。



※FP-200よりも格段に長いバルブが入れやすさの特徴

フロアポンプ FMP-500

発注番号
046709 オレンジ
¥7,800 (税別)
参考重量：1.5kg



●本体はアルミニウム合金製、ホースはステンレスで補強。●最大18気圧/260PSI、高性能の大型メーター装置。●シンプルバルブで切替なしに仏式と米式バルブに対応。●握りやすいエルゴミックデザインのハンドル。●ボールなどにも空気を入れられるアタッチメント付。



フロアポンプ WFP-200



発注番号
046708 ピンク
¥4,200 (税別)
参考重量：1.5kg



●女性がデザインしたレディースモデル。●最大11気圧/160PSI、高性能の大型メーターで確認が容易。●シンプルバルブで切替なしに仏式と米式バルブに対応。●英式バルブ用アダプター付。●ボールなどにも空気を入れられるアタッチメント付。●女性に対応するために高さは低く565mm。



フロアポンプ FP-35

発注番号
046704 ブラック
¥2,200 (税別)



●米仏バルブに対応。●アルミバルブと樹脂ベースの組み合わせ。●見やすい大型空気圧ゲージ。●最大160PSI。



社員ブログ

女性必見！使いやすくてかわいい☆SERFASのレディースポンプ WFP-200

倉庫スタッフとして働いていたシミズと申します。さて、自転車のメンテナンスで最初に覚えることといえば空気入れですよね。でも、ポンプが大きくて力を入れにくいなあと思った方、いらっしゃいませんか？身長150センチ未満の私は、持ち手を上げると胸の高さまでくるので、そこから力を入れにくいのです。一回一回体を反らす形になるので、すぐに疲れてしまいます。そこでレディースポンプWFP-200のご紹介です。



普通サイズのFP-200SEと比べると、高さが約10センチ違います。



低いから力が入れやすい！だから疲れにくい！

社員ブログ

チュープレスタイヤのビード上げ専用ポンプ

カスタマーサービスのカタマです。チュープレスタイヤのビードを上げるためのポンプのご紹介です。

<SERFAS AF-1 サーファス エアフォースワン>

ポンプそのものの重量は約2.5キロ。取っ手が付いているので、持ち運びには苦労はしないうえ、ホースも留められるので、おさまりは良い。ポンプ側面に使用方法がイラストで記載されています。単体ではポンプとして使えないので、別途フロアポンプが必要になります。充填に使うバルブはアメリカンです。



①タイヤにエアを入れます。アメリカンバルブ、フレンチバルブ、どちらにも対応します。



②フロアポンプをつないだまま使えます。フロアポンプをつないでおけば、ビードを上げた後はそのままフロアポンプを通じて適正空気圧までポンピングが可能です。



③安全装置付き 空気を充填しすぎてポッカーン！みたいのを防止する為に底面にセーフティバルブが付いています。

同類の商品も最近では多く販売されていますが、1万円以上するものも出ていますので、これはかなり手に入りやすい価格です。

ポンプ AF-1

エアフォースワン チュープレス エアポンプ

発注番号
047007
¥6,800 (税別)
参考重量：2,313g
高さ：約52cm
最大空気圧：160PSI

●チュープレスタイヤのビードを上げるための専用ポンプ。●全てのチュープレスタイヤに対応。●持ち運びも使い方も簡単仕様。●キャニスターの過度な膨張を防ぐプローオフバルブ。●米仏バルブに対応。





ミニフロアポンプ
MP-04G



発注番号 **046797** **4/5**
¥3,600 (税抜)
 参考重量: 179g
 全長: 290mm
 最大空気圧: 11気圧/160PSI

●コンパクトに折りたためるミニフロアポンプ。●1本の棒になるので、持ち運びや収納が簡単。●エアゲージ内蔵。●仏式と米式両方に対応。●美しいアルミポリッシュ仕上げ。

社員ブログ

トライアスリート選用フロアポンプ SERFAS MP-04G

トライアスロンって、荷物が多いですね。・自転車・ヘルメット・シューズ・ウエットスーツ・ランニングシューズ・ウェア・着替え…などなど、結構ありますね～自転車に空気を入れる「ポンプ」はみなさんどうしていますか？

・ミニポンプを持っていく→空気入れにくい
 ・フロアポンプを無理やり持っていく→空気は入れやすいけどかさばるの2択でしょうか。どちらの場合もメリットデメリットがありますね。このデメリットを解消するポンプがあります。**SERFAS MP-04G**です。空気圧の測れるプレッシャーメーターつきです。

ボトルケージの台座を利用してバイクにつけるブラケットも付属しています。
 長さ**290mm**太さ**25mm** (シリンダー本体の直径)なのでレース本番につけるのもそこまで気にならないかもしないです (私はレースではCo2カートリッジを携帯します)。

アメリカンバルブとフレンチバルブに対応しています。バルブヘッドをバルブのネジ山にねじ込むタイプなのでしっかりと空気を入れることが可能です。(ねじ山のないフレンチバルブでもゴムパッキンが付いているので入れることが可能です)プレッシャーメーター付近にはこんな板のようなものが付いています。

この板、動くようになっておりまして、フロアポンプの台座のようになります。シリンダーは2段階になっているので、これだけ伸びます。ピヨーン。

細い方のシリンダーを下げてロックすると高圧を入れるときに動かないので入れやすくなると思います。もちろんロックしなくても使えます。使わないときはホースは固定しておくことが可能です。ぶらんぶらんしないのでうれしいですね。

実際にバイクにセットするとこんな感じ。ホースも余裕があって、台座を足で固定しやすいですね。今回空気の入っていたタイヤの空気を全て抜いて、7気圧まで何回のプッシュで行けるかを測定しました。

結果: ゼロ気圧から7気圧までおよそ120回・6気圧から7気圧まで上げるのに、およそ20回でした。

苦勞するポイントは、ポンプの脚が回転する可動式の為、通常のフロアポンプの台座よりも不安定な事です。でも普通のミニポンプと比べると格段に入れやすいと感じました。私は今までフロアポンプを無理やりバックにくくりつけて運んだり、フロアポンプの台座を外す改造をしたりとやりましたが、そんな苦勞はもう必要なくなりました。このポンプのおかげです。という事でこちらのポンプ、これからはサイクリングイベントシーズンのポンプ選びの参考にしていただけたら幸いです。

ミニポンプ
MP-03G GRIFTER w/GAUGE



発注番号 **046899** シルバー
¥3,900 (税抜)
 参考重量: 315g
 全長: 300mm
 最大空気圧: 7気圧/100psi

●フットポンプにもなるハンディポンプ。●太くて長い胴体で十分な空気を充填。●切替なしに仏式と米式バルブに対応するデュアルヘッド。●折りたたみ式で握りやすいハンドル。●プレッシャーゲージ付。●フレーム用ブラケットが付属。

ミニポンプ
ROAD MISSILE MP-7 ロード ミサイル



発注番号 **047006** **4/5**
¥2,900 (税抜)
 参考重量: 100g
 サイズ: 23cm (伸長時36cm)
 最大空気圧: 9.6気圧/140PSI

●ロードバイクタイヤに最適な最大140PSI対応のミニポンプ。●ホース式で力が入りやすく、バルブにも優しい。●高圧がスムーズにストローク可能な高精度アルミボディ。●仏式と米式バルブに対応。



2段階で伸びるため、ポンピングもらくらく

ミニポンプ
RP-1

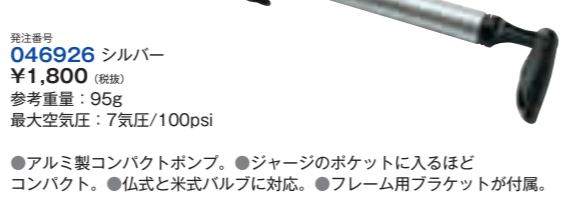

発注番号 **046926** シルバー
¥1,800 (税抜)
 参考重量: 95g
 最大空気圧: 7気圧/100psi

●アルミ製コンパクトポンプ。●ジャージのポケットに入るほどコンパクト。●仏式と米式バルブに対応。●フレーム用ブラケットが付属。

ポンプ
Co2ボンベ



発注番号 **047023** 20PCS
¥9,800 (税抜)

発注番号 **047024** 1PCS
¥580 (税抜)

●容量25gの大容量Co2カートリッジ。
 ●ネジ切り式。



ハイボリューム / ハイプレッシャー切替機能付きアルミ軽量ポンプ
SAMURAI | BMP-50

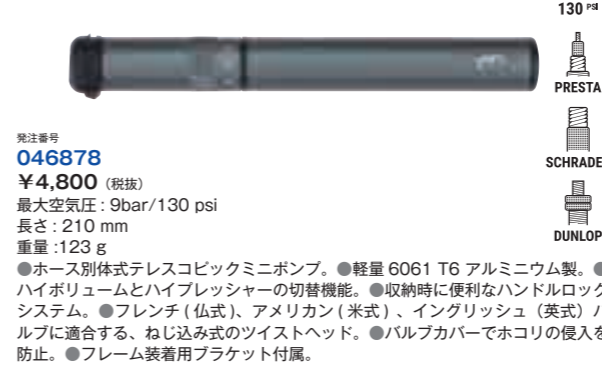

発注番号 **046878**
¥4,800 (税抜)
 最大空気圧: 9bar/130 psi
 長さ: 210 mm
 重量: 123 g

●ホース別体式テレスコピックミニポンプ。●軽量 6061 T6 アルミニウム製。●ハイボリュームとハイプレッシャーの切替機能。●収納時に便利なハンドルロックシステム。●フレンチ (仏式)、アメリカン (米式)、イングリッシュ (英式) バルブに適合する、ねじ込み式のツイストヘッド。●バルブカバーでホコリの侵入を防止。●フレーム装着用ブラケット付属。

3重構造のハイボリュームポンピング
HOSEROAD | BMP-47



発注番号 **046970**
¥4,900 (税抜)
 長さ: 190mm
 最大空気圧: 8bar/115psi
 参考重量: 120g

●テレスコピック式の6061アルミニウム製軽量ミニポンプ。●バルブが3重になったテレスコピック式でコンパクトながらハイボリュームのポンピングが可能。●バルブを曲げにくいねじ込み式の別体ホース。●フレンチ、アメリカンバルブに対応。

BMP-46

発注番号 **046831** マットホワイト
¥5,800 (税抜)
 最大空気圧: 9bar/130psi
 長さ: 190mm
 参考重量: 103g

●軽量な6061T6アルミ素材。●ねじ式のポンプヘッドは確実な固定力。●フレンチ/アメリカンバルブに対応。●バイク取り付け用ブラケット付属。

確実なポンピングが可能なゲージ付ポンプ
WINDGUN



発注番号 **046967** **4/5**
¥2,900 (税抜)
 最大空気圧: 7bar/100psi
 長さ: 250mm
 参考重量: 136g

発注番号 **046968** **4/5**
¥3,400 (税抜)
 最大空気圧: 8bar/115psi
 長さ: 295mm
 参考重量: 157g

●空気圧ゲージ付。●T字型に開くハンドル。●バルブロックレバー付きで確実な固定。●軽量な6063 T6 アルミバルブ。●アルミシャフトで高圧までポンピング可能。●ゴムの侵入を防ぐバルブカバー。●仏式、米式、英式に対応するデュアルヘッド。

※ブランドのロゴマークが変更になりました。カタログ掲載画像は全て新ロゴマークのデザインです。旧ロゴマークの製品が終了となり次第、順次新ロゴマーク製品へと切り替えさせていただきますので、アイテムやカラーによって新旧の製品が混在することをご了承下さい。ご注文いただいた製品につきましては、ブランドロゴの新旧をご指定いただくことは出来ません。予めご了承いただき、ご理解くださいますようお願いいたします。

タイヤ&サス兼用ミニポンプ
DUALPRESSURE | BMP-39



発注番号 **046969** ブラック
¥5,800 (税抜)
 最大空気圧: 21bar/300psi
 参考重量: 206g

●タイヤとサスペンションに使えるスペシャルハイプレッシャーポンプ。●フレンチ、アメリカンバルブに対応。●正確なポンピングを実現する高精度シリンダー。●ラバーで周囲をガードした高精度アナログゲージ。●ねじ込み式の別体ホース。●軽量アルミバルブ。

フレームに一体化する変形デザイン
OVALINTEGRATE



発注番号 **046832** ブラックレッド
046813 ブラックグレー
¥3,800 (税抜)

発注番号 **046814** ブラックグレー
046814 ブラックグレー
¥4,200 (税抜)

●いろいろな場所に取付けが可能。●取付けブラケットを使用せずペロクロストラップでフレームのチューブに直接固定。●バルブはフレンチ (仏式)、アメリカン (米式) に対応。●しっかり握れるTタイプハンドル。

WINDWAVE | BMP-54



発注番号 **046961** **4/5**
¥2,000 (税抜)
 長さ: 250mm
 重量: 111g
 最大空気圧: 7bar/100psi

●軽量コンパクトなミニポンプ。●耐久性のある軽量コンボジットバルブ。●メタルピストンシャフトでハイボリュームポンピング。●2種類のヘッドポンプヘッド。●親指でレバーをロック。●持ちやすいT-タイプハンドル。●バルブカバー付属。●フレンチ(仏式)、アメリカン(米式)バルブに対応。●フレーム取付けブラケット付属



タイヤ&サス兼用ミニポンプ
DUALPRESSURE | BMP-39



発注番号 **046969** ブラック
¥5,800 (税抜)
 最大空気圧: 21bar/300psi
 参考重量: 206g

●タイヤとサスペンションに使えるスペシャルハイプレッシャーポンプ。●フレンチ、アメリカンバルブに対応。●正確なポンピングを実現する高精度シリンダー。●ラバーで周囲をガードした高精度アナログゲージ。●ねじ込み式の別体ホース。●軽量アルミバルブ。

フレームに一体化する変形デザイン
OVALINTEGRATE



発注番号 **046832** ブラックレッド
046813 ブラックグレー
¥3,800 (税抜)

発注番号 **046814** ブラックグレー
046814 ブラックグレー
¥4,200 (税抜)

●いろいろな場所に取付けが可能。●取付けブラケットを使用せずペロクロストラップでフレームのチューブに直接固定。●バルブはフレンチ (仏式)、アメリカン (米式) に対応。●しっかり握れるTタイプハンドル。

WINDWAVE | BMP-54



発注番号 **046961** **4/5**
¥2,000 (税抜)
 長さ: 250mm
 重量: 111g
 最大空気圧: 7bar/100psi

●軽量コンパクトなミニポンプ。●耐久性のある軽量コンボジットバルブ。●メタルピストンシャフトでハイボリュームポンピング。●2種類のヘッドポンプヘッド。●親指でレバーをロック。●持ちやすいT-タイプハンドル。●バルブカバー付属。●フレンチ(仏式)、アメリカン(米式)バルブに対応。●フレーム取付けブラケット付属

BBB

ホース内蔵式軽量ミニポンプ
EASYROAD | BMP-49
イーージーロード



9 BAR
130 PSI

PRESTA
SCHRADER
DUNLOP

発注番号
046971 ブラック 4/5
046972 シルバー 4/5
046973 レッド 4/5
046974 ブルー 4/5
046975 グリーン

¥2,800 (税抜)
長さ：185mm
最大空気圧：9bar/130psi
参考重量：103g

●ホース内蔵式の6063アルミニウム製軽量ミニポンプ。●チューブバルブにホースをねじ込むツイストヘッドで確実なポンピング。●フレンチ、アメリカン、イングリッシュバルブに対応。●異物から守るバルブカバー。●マウントブラケット付属。

Tハンドルとロックレバーで確実なポンピング
WINDRUSH | BMP-55
ウィンドラッシュ



7 BAR
100 PSI

PRESTA
SCHRADER
DUNLOP

発注番号
046963 ブラック 4/5
046964 ブルー 4/5
046965 レッド 4/5
046966 グリーン 4/5

¥1,900 (税抜)
最大空気圧：7bar / 100psi
長さ：250mm
参考重量：121g

●T字型に開くハンドル。●バルブロックレバー付きで確実な固定。●軽量な6063 T6 アルミバレル。●金属製ピストンシャフトで高圧までポンピング可能。●ゴミの侵入を防ぐバルブカバー。●仏式、米式、英式に対応するデュアルヘッド。

AIRSTORM | BFP-22
エアーストーム



10 BAR
145 PSI

PRESTA
SCHRADER
DUNLOP

発注番号
046783 アロイシルバー

¥6,300 (税抜)
高さ：690mm
最大空気圧：145psi/10気圧

●アルミニウム合金製バレル。●正確で便利な空気圧ゲージ付。●握りやすいエルゴノミックデザインのハンドル。●サムブロックレバー付のデュアルヘッドポンプヘッドの採用でフレンチ(仏式)、アメリカン(米式)、ダンロップ(英式)に対応。●しっかり支える合成ファイバー製のベース。

AIRBOOST | BFP-21
エアブースト



9 BAR
130 PSI

PRESTA
SCHRADER
DUNLOP

発注番号
046820 ブラック

¥5,400 (税抜)
高さ：620mm
最大空気圧：130psi/9気圧

●スチール製バレル。●正確で便利な空気圧ゲージ付。●握りやすいエルゴノミックデザインのハンドル。●サムブロックレバー付のデュアルヘッドポンプヘッドの採用でフレンチ(仏式)、アメリカン(米式)、ダンロップ(英式)に対応。●しっかり支える合成ファイバー製のベース。

コンパクトで空気圧計が見やすいフロアポンプ
AIRWAVE | BFP-00
エアウェイブ



9 BAR
130 PSI

PRESTA
SCHRADER
DUNLOP

発注番号
046834 ブラック/グレー

¥4,400 (税抜)
全長：620mm
バレル：複合素材
ベース：ナイロンファイバー
最大空気圧：9bar/130psi

●正確な空気圧計。●握りやすいエルゴノミック“ブーメラン”タイプハンドル。●自然なポジションにより効率の良いポンピング。●バルブはフレンチ(仏式)、アメリカン(米式)に対応。

コンパクトなフロアポンプ
AIRECO | BFP-11
エアエコ



9 BAR
130 PSI

PRESTA
SCHRADER
DUNLOP

発注番号
046835 ブラック

¥2,900 (税抜)
全長：620mm
バレル：複合素材
ベース：ナイロンファイバー
最大空気圧：9bar/130psi

●ポンプヘッドに内蔵された正確な空気圧ゲージでbarとpsiの両方を表示。●握りやすいエルゴノミック“ブーメラン”タイプハンドル。●自然なポジションにより効率の良いポンピング。●バルブはフレンチ(仏式)、アメリカン(米式)に対応。

サスペンション用ポンプ
AIRSHOCK | BMP-29
エアショック



28 BAR
405 PSI

SCHRADER

発注番号
046801

¥4,800 (税抜)

●サスペンション用のポンプ。大部分のショックとフォークに対応。●最大空気圧：28気圧/405psiまで充填可能。●精密な空気圧バルブで正確な空気充填。●ゴム製ケースで保護した精密な1.5”のアナログゲージ。●外部の回転式ホース。●軽量なアルミ製バレル。

PRESSURE GAUGE | BMP-90
プレッシャーゲージ



11 BAR
160 PSI

PRESTA
SCHRADER

発注番号
046808 ブラック

¥2,700 (税抜)
本体サイズ：95mm
参考重量：34g
測定最大空気圧：160psi/11気圧

●デジタル方式でタイヤの空気圧を計測。●バルブはプレスタ(FV)とシュレーダー(AV)に対応。●自動停止スイッチ機能。●圧力表示単位は4種類(psi, BAR, kg/cm2, KPA)。●電池の交換はできません。●1年間に270~280回動作させた場合、寿命は約4年です。

AIRPIPE | BFP-94
エアパイプ

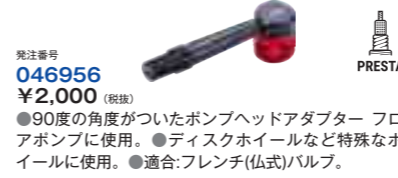

発注番号
046956

¥2,000 (税抜)

●90度の角度がついたポンプヘッドアダプターフロアポンプに使用。●ディスクホイールなど特殊なホイールに使用。●適合：フレンチ(仏式)バルブ。

ミニポンプ用アダプター



発注番号
046905

¥200 (税抜)

●ダンロップ(英式/EV)に対応。

VALVEKIT | BFP-90
バルブキット

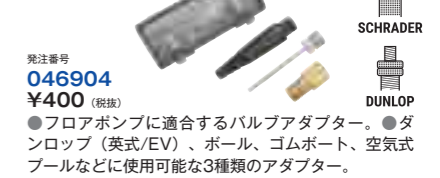

発注番号
046904

¥400 (税抜)

●フロアポンプに適合するバルブアダプター。●ダンロップ(英式/EV)、ボール、ゴムポート、空気式プールなどに使用可能な3種類のアダプター。

ミニポンプ用補修パーツ

発注番号	商品名	用途	取扱価格
046881	ポンプブラケット	BMP-23用	¥300
046882	ポンプブラケット	BMP-51用	¥200
046909	マウンティングブラケット	BMP-41/43用	¥400
046910	マウンティングブラケット	BMP-42/44用	¥400
046930	ブラケットストラップ	BMP-14/18用	¥300
046931	ダストカバー ブラック	BMP-14/18用	¥300
046932	ホース/バルブ	BMP-19用	¥1,800
046933	ブラケット	BMP-40用	¥400
046934	ポンプヘッドスクリュー/バルブラバー	BMP-41/45用	¥400
046935	ダストキャップ	BMP-41/42/43/44用	¥400
046936	バルブラバー	BMP-41/45用	¥400
046937	ブラケット	BMP-46用	¥500
046938	ブラケットクリップ	BMP-51用	¥500
046955	マウントブラケット	BMP-24/28/52用	¥400

*ブラケット補修パーツにはマジックテープやゴムバンドなどは含まれていません。

フロアポンプ用補修パーツ

発注番号	商品名	用途	取扱価格
046939	プレッシャーゲージ	BFP-00/01用	¥1,600
046942	サイドチューブヨウ エンドキャップ	BFP-01用	¥400
046943	プラスチックピストン	BFP-01用	¥400
046944	デュアルヘッドバルブラバー	BFP用	¥400
046945	プレッシャーゲージ	BFP-03/04/05/06/21/22用	¥1,200
046946	O-リング	BFP-05用	¥250
046947	プレッシャーホース 10CM	BFP-04用	¥1,000
046949	オートヘッド ポンプラバー	BFP-23/24用	¥400
046950	オートヘッド ホースツキ 118CM	BFP-23/24用	¥2,200
046951	プランジャーラバー	BFP-21用	¥400
046952	プランジャーラバー	BFP-22/23/24用	¥400
046953	プレッシャーゲージ	BFP-23/24用	¥1,200



PUMP CONNECTORS ポンプコネクター

ポンプパーツ
簡単にポンプをグレードアップ。
仏式バルブに確実に空気を入れる高性能口金。



発注番号
046990

適合ポンプ フロアポンプ

¥6,800 (税抜)
適合バルブ：フレンチ

046991

適合ポンプ コンプレッサー

●調節式の締め付けクランプ。●フロアポンプ用は内径6.5mm前後のFP200などの一般的なフロアポンプホース用。●コンプレッサー用は内径8mmホース用。

ポンプ付属部品



ラバーパッキン

発注番号 046992

¥300 (税抜)
フレンチコネクター用。

アルミパッキン
リテーナー

発注番号 046993

¥400 (税抜)
フレンチコネクター用。

バルブヘッド
キャップ

発注番号 046994

¥600 (税抜)
フレンチコネクター用。

ショック

サドル・サドル周りパーツ

シートポスト

ブレーキ

ケーブル

クランク・チェーンリング・BB

スプロケット・チェーン・ディレイラー

ペダル

タイヤ

チューブ・リムテープ

ホイール・パーツ

ポンプ



究極のトレイルライド用ツール

M-SERIES TOOL COLLECTION

- 頑丈でしっかりと収納する高強度鋼製のマルチツール。
- グローブ使用でもしっかりと握れるサイドグリップ仕様。

MULTI 19

発注番号
17115027 ブラック
115300 ゴールド
115347 ブラック&レッド
¥4,130 (税抜)
115340 ブラック&ピンク
¥4,500 (税抜)
 ●19機能。●専用ケース付。

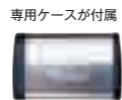

new
 発注番号
115352
 ミッドナイトエディション
¥4,130 (税抜)

MULTI 17

発注番号
17115025 ブラック
115301 ゴールド
115348 ブラック&レッド
¥3,390 (税抜)
 ●17機能。

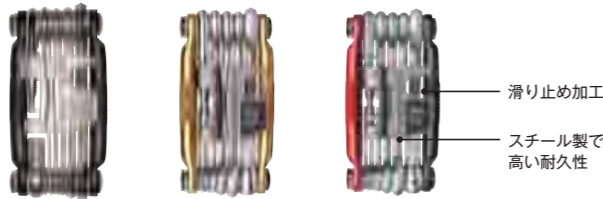

滑り止め加工
 スチール製で
 高い耐久性

new
 発注番号
115353
 ミッドナイトエディション
¥3,390 (税抜)

MULTI 10

発注番号
17115023 ブラック
115302 ゴールド
115349 ブラック&レッド
¥2,450 (税抜)
115304 グリーン
115306 オレンジ
¥2,200 (税抜)
 ●10機能。



new
 発注番号
115354
 ミッドナイトエディション
¥2,450 (税抜)

MULTI 5

発注番号
17115021 ブラック
115303 ゴールド
115350 ブラック&レッド
¥1,590 (税抜)
 ●5機能。

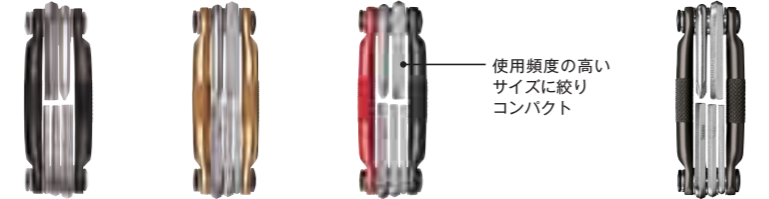

使用頻度の高い
 サイズに絞り
 コンパクト

new
 発注番号
115355
 ミッドナイトエディション
¥1,590 (税抜)

モデル	19	17	10	5
チェーンツール(8/9/10/11速に対応)※	●	●		
スポークレンチ	0	●		
	1	●		
	2	●		
	3	●		
ヘックスレンチ	2	●	●	
	2.5	●	●	
	3	●	●	●
	4	●	●	●
	5	●	●	●
	6	●	●	●
	8	●	●	●
オープンレンチ	8mm	●	●	
	10mm	●	●	
スクリュードライバー	プラス1	●	●	
	プラス2	●	●	
	マイナス2	●	●	
トルクス	T10	●	●	
	T25	●	●	
全長	89mm	89mm	89mm	89mm
重量	175g	168g	124g	85g

※チェーンツールの対応変速段数は、8~12S対応に順次ランニングチェンジされています。販売店ご購入の際は、パッケージの記載をご確認ください。弊社在庫の状況を記載します。(2017年5月2日現在)
 (MULTI19)
 ・115300、115340→8~10S対応
 ・17115027→8~12S対応
 (MULTI17)
 ・115341、17115025→8~10S対応
 ・115301→8~12S対応

社員ブログ

「マルチ5」コンパクトと使いやすさの好バランス

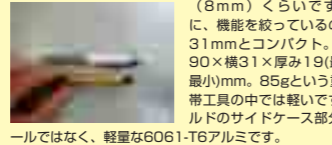
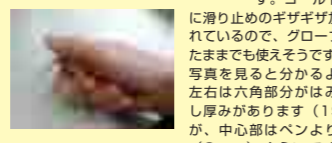

マルチ5は、軽量な6061-T6アルミです。

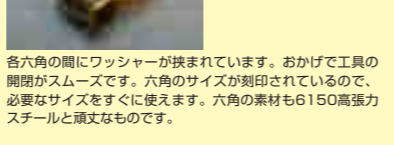
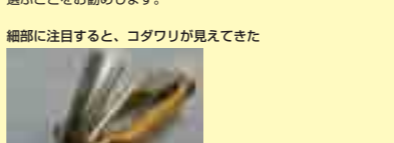
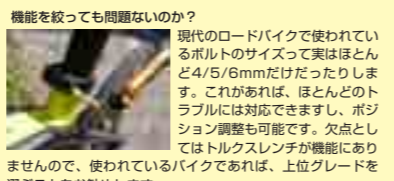

普通の工具並みにトルクを掛けられるのにコンパクト
 マルチシリーズの特徴として、長さが90mmとそこそこあります。形状的にも手に馴染むデザインで、普通の六角レンチ並みにトルクを掛けることができます。ゴールドの部分に滑り止めのギザギザ加工もされているので、グローブを着けたままでも使えそうです。写真を見ると分かるように、左右は六角部分がはみ出て少し厚みがあります(19mm)が、中心部はベンよりも薄い(8mm)くらいです。さらに、機能を絞っているので幅は31mmとコンパクト。実測:縦90×横31×厚み19(最大)8(最小)mm、85gという重量も携帯用工具の中では軽いです。ゴールドのサイドケース部分はスチールで頑丈なものです。

機能を絞っても問題ないのか？
 現代のロードバイクで使われているボルトのサイズって実はほとんど4/5/6mmだけだったりします。これがあれば、ほとんどのトラブルには対応できますし、ポジション調整も可能です。欠点としてはトルクスレンチが機能にありませんので、使われているバイクであれば、上位グレードを選ぶことをお勧めします。
 細部に注目すると、コダワリが見えてきた
 各六角の間にワッシャーが挟まれています。おかげで工具の開閉がスムーズです。六角のサイズが刻印されているので、必要なサイズをすぐに使えます。六角の素材も6150高強度スチールと頑丈なものです。

F-SERIES TOOL COLLECTION

チェーンカッター付き

F15

発注番号
115344 ブラック
¥5,180 (税抜)
 ●専用マグネットケース付。
 ●ケースをエクステンションとして使用して軽いかで作業可能。



ケース付き

F10+

発注番号
115345
¥4,180 (税抜)
 ●専用マグネットケース付。
 ●ケースをエクステンションとして使用して軽いかで作業可能。



F10

発注番号
115346
¥3,500 (税抜)



社員ブログ

ミニマリストにお奨めの携帯マルチツール

山歩きの世界でも自転車ツーリングの世界でもファストバックキックが流行っています。そんなミニマリストの方におすすめな携帯工具をご紹介します。ポイントは「小型かつ作りがしっかりしている」という点。
 大量生産大量消費の時代に、あえて持ち物を減らしてシンプルにしていこう、というライフスタイルを追求する人々をミニマリスト。「必要最低限の機能を持ち、なおかつ長く大事に使えるもの」それがcrankbrothersのFシリーズ。
 今回ご紹介はそんな中でももっともシンプルな「F10」。手のひらサイズです。高級感のあるデザインになっています。

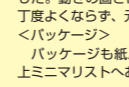
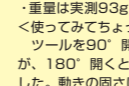

機能は「2、2.5、3、4、5、6、8mmヘキサレンチ」「t25トルクス」「プラス&マイナスドライバー」。ヘキサレンチの削り出し感が気に入りました。
 ツールの端っこに樹脂のワッシャーが挟んであり、ツールがスリリとゆっくり動くように調整してくれています。
 <サイズの測定>
 ・幅約36mm・長さ約62mm・厚み約13mm
 ・重量は実測93g カタログ値94gなので誤差1gでした。
 <使ってみてちょっと気になった点>
 ツールを90°開いて使う場合はスリリとゆっくり動くのですが、180°開くと、スルスルと動くようになりました。動きの固さは両側のボルトで調整できますが丁度よくなり、元通りにしておきました。
 <パッケージ>
 パッケージも紙パッケージでも無駄がありません。以上ミニマリストへお奨めの携帯ツールのご紹介でした！

モデル	F15	F10+	F10
チェーンツール(8/9/10/11/12速に対応)	●	●	
スポークレンチ	0=3.23mm	●	
	1=3.30mm	●	
	2=3.45mm	●	
	3=3.96mm	●	
ヘックスレンチ	2	●	●
	2.5	●	●
	3	●	●
	6	●	●
	8	●	●
ドライバー	プラス	●	●
	マイナス	●	●
トルクスレンチ	T25	●	●
全長	-	-	-
重量	164g	121g	94g

B-SERIES TOOL COLLECTION

B17



発注番号
102005
¥4,500 (税抜)
 ●17機能。

B14



発注番号
102006
¥3,800 (税抜)
 ●14機能。

B8



発注番号
102007
¥2,700 (税抜)
 ●8機能。



本体を開くとビットが現れます



ビットを本体にピッタリとくっつけて使えます(両サイドに着きます)

モデル	B17	B14	B8
チェーンツール(8/9/10/11速に対応)	●	●	
スポークレンチ	0	●	
	1	●	
ヘックスレンチ	1.5	●	●
	2	●	●
	2.5	●	●
	3	●	●
	4	●	●
	5	●	●
	6	●	●
	8	●	●
スクリュードライバー	プラス1	●	●
	プラス2	●	●
	マイナス1	●	●
	マイナス2	●	●
トルクス	T10	●	●
	T25	●	●
全長	95mm	95mm	65mm
重量	230g	206g	144g

新しい引っ張るタイプのタイヤレバー TIRE LEVER

SPEEDIER LEVER スピーディアレバー

発注番号
102003
 単品 **¥1,000** (税抜)
 MTB やクロスバイクのタイヤが簡単に脱着できます。
 ①ビードを落とす。
 ②本体穴に指を通す。
 ③先端を一般的なタイヤレバーのように差し込んでビードを外す。
 ④そのまま本体をリムに沿って引っ張る。
 ⑤タイヤを取り付ける時は反対側をリムに引っ掛けて引っ張ります。



タイヤレバー TLV

発注番号
115130
¥400 (税抜)
 長さ:106mm
 参考重量:30g
 ●硬くて丈夫なナイロンを使用。●スポークフックが一体化。●タイヤへの差し込み部は薄くて広く作業が簡単。●3枚/組。





輪行やメンテナンスなど様々な場面で活躍します。

チェーンマシンとセットでいかが？

CHAIN KEEPER チェーンキーパー



発注番号 **110580**
¥2,000 (税抜)
参考重量: 67g
長さ: 98mm
●チェーンの洗浄時や輪行に、チェーンによるフレームへの損傷を防ぎます。



後輪を外してメンテナンスしている時にもチェーンキーパーを使用すれば、チェーンマシンが使用できます。



車輪を外した後のチェーンテンションを保つチェーンキーパー。



本体の角度を変えてテンションを調整できます。



クイックリリースレバーで簡単取り付け。

TOOTH BRUSH トゥースブラシ



発注番号 **102300**
¥800 (税抜)
長さ: 242mm
参考重量: 64g
●人間工学にもとづいた両サイドブラシ。●チェーンホイールとフリーホイールの掃除に便利です。

洗車が圧倒的に楽になるバイク専用ブラシキット

PRO BRUSH KIT プロ ブラシキット



発注番号 **110583**
¥2,600 (税抜)
バッグサイズ: 410 × 210mm
参考重量: 498g
●特別にデザインされたバイク専用の用途別ブラシが4種類。

全てのチェーンに対応する最強のチェーンカッター

トゥットチェーンツール



発注番号 **102425**
¥14,000 (税抜)
対応: ~ 11 速用チェーン & 1/8 & 3/32 シングルチェーン
●全てのチェーンに対応する最強のチェーンカッターが登場！

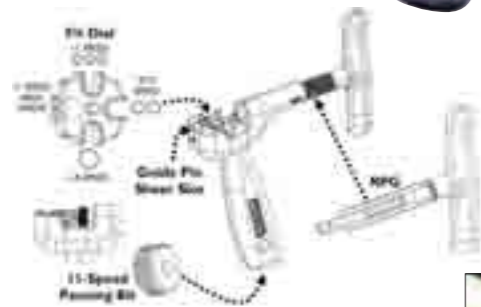

フィットダイヤル…回転させることでチェーンのサポートを変更しシングルから11速まで対応。RPG…トゥットだけに採用している特殊機構。コネクティブを押し出す角度を垂直に調整し、チェーンへのダメージやピンを破損を防止。11Sピーニングビット…カンパニョーロ11速チェーンのリベットツールがハンドルに内蔵。ガイドピンシアースロット…コネクティブのガイド部分を差し込んで簡単に取り外すことが可能。



トゥットチェーンツール用

トゥットピン 2PCS

発注番号 **115184**
¥980 (税抜)
●トゥットチェーンツール用スベアピン。●2本入り。

トゥットリトラクティングピンガイド

発注番号 **115185**
¥650 (税抜)
●トゥットチェーンツール用リトラクティブピンガイド。

トゥットリビルドキット

発注番号 **115186**
¥2,200 (税抜)
●トゥットチェーンツール用リビルドキット。●リトラクティブピンガイド、ピン、フィットダイヤルのセット。

プロチェーンツール2.0用

チェーンツールピンセット

発注番号 **102413**
¥900 (税抜)
参考重量: 99g
●プロチェーンツール 2.0 用。●2本入り。

プロチェーンツールブリッジ

発注番号 **102389**
¥900 (税抜)
●プロチェーンツール 2.0 用。●チェーンを保持するブリッジの補修パーツ。

プロメカニック用の高耐久。取付も取外しも可能。

プロチェーンリンクプライヤー



発注番号 **115200**
¥2,300 (税抜)
●プロメカニック用チェーンリンク工具。●チェーンリンクの取付と取り外しの両方に対応。●レーザーカットによる精度と熱処理による耐久性。

プロ ニッパー



発注番号 **115198**
¥4,500 (税抜)
●プロメカニック用ニッパー。●刃先を開かせ作業性を上げるスプリング。●鍛造×熱処理で耐久性の高いスチール。●エルゴノミックグリップ。長さ: 150mm

究極の作業スピードを実現するヘキサ/トルクスレンチキット

Tハンドル ヘキサレンチマスターセット



3段階で位置を調整



早回しにも対応



発注番号 **115206**
¥19,000 (税抜)
セット内容: ヘキサレンチ 2/2.5/3/4/5/6/8mm、トルクスレンチ T10/T25/T30
●プロメカニックの要望から生まれた、ロングアームと3段階で移動するスライドアームを組み合わせたスペシャルツール。●狭い所の作業からハイトルク作業、高速スピニングまで、瞬時に変形し、工具を交換することなく1本で対応。●高精度な AISI6150 プレミアムスチール本体と3度の焼き入れ加工を施した長寿命な先端部。

作業能率を上げるエルゴノミックレンチセット。

T/Lハンドルトルクスレンチセット



発注番号 **102395**
¥9,800 (税抜)
参考重量: 425g
セット内容: T7/T10/T15/T20/T25/T30/T40
●使いやすいT/Lハンドルの7種類トルクスレンチ。

プロ ラジオペンチ



発注番号 **115197**
¥4,500 (税抜)
●プロメカニック用ラジオペンチ。●刃先を開かせ作業性を上げるスプリング。●鍛造×熱処理で耐久性の高いスチール。●エルゴノミックグリップ。長さ: 150mm

ケーブルプラー



発注番号 **102337**
¥3,400 (税抜)
長さ: 206mm
参考重量: 199g
●ブレーキ、シフトワイヤーに必要なテンションを掛けて固定。ワイヤー固定ボルトの固定作業を補助する工具。

ケーブルカッター

一番切れるね



発注番号 **102344**
¥4,500 (税抜)
長さ: 193mm
参考重量: 277g

規定トルクを自動で知らせるプリセット型で作業性が向上トルクレンチ



使用していないビットはハンドルに収納可能



4mm、5mm、T25の3種類のビットが標準で付属



パッケージには校正の数値がしっかりと記録されています

発注番号 **115203** 4Nm エイロー
115204 5Nm オレンジ
115205 6Nm グリーン
¥4,800 (税抜)
付属ビット: 4/5mm ヘキサレンチ、T25 トルクスレンチ
●プリセット型プロ用トルクレンチ。●トルク固定式のトルクレンチ。●1/4" サイズのマグネットソケットドライバーでスピーディーにビット交換が可能。●操作しやすいエルゴノミックハンドル。●使用していないビットはハンドルに収納。●出荷時に誤差±1%以下に補正しているため、正確なトルク管理が可能。●5回のトルク補正結果を表示したカードが同梱される高い信頼性。



Yハンドル ヘキサレンチ

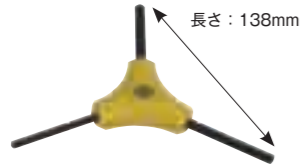

発注番号 **102348**
¥1,600 (税抜)
サイズ: 4/5/6mm
参考重量: 70g

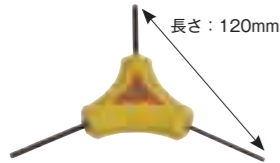

発注番号 **102349**
¥1,400 (税抜)
サイズ: 2/2.5/3mm
参考重量: 38g

●通常よりも15%もの耐摩耗性アップをさせる熱処理後、強度の劣化や錆を防ぐ黒色酸化被膜加工を施したハイグレードツール。●簡単な作業ではY型が以外と使いやすいです。

イクアライザープロペダルレンチII



発注番号 **102429**
¥5,200 (税抜)
サイズ: 15mm
長さ: 350mm
●過酷な使用環境に耐えるプロ用ペダルレンチ。●24mmソケットレンチ付。●350mmのエクストラロングサイズとダイスパターンングリップにより、軽い力でペダルの取り外しが可能。●熱処理クロモリ製。



クランクキャップドライバー ホローテックII



発注番号 **115194**
¥2,000 (税抜)
●ホローテックIIキャップ用工具。●素早く確実にシマノのホローテック2のキャップを回すためのドライバー。

ストレスフリーなプロメカニック用 ヘッドセット&BB圧入ツール



発注番号 **115202**
¥22,000 (税抜)
対応ヘッド規格: 1", 1-1/8", 1-1/4", 1.5"
対応プレスフィット BB 規格: ほぼ全てのベアリング径
作業幅: 60 ~ 320mm
●ヘッドセットとBBベアリングのフレーム圧入工具。●プロメカニック専用の高品質ツール。●取り外し可能な33cmのエルゴミックハンドル。●高精度なローラーベアリングを内蔵し軽い操作。●下側玉押しはクイックリリースで素早く位置調整可能。●別売BBプッシングセットを使用して、シマノプレスフィット、GXP、PF41、BB86、BB30、BB90、PF30、MIDBBなどに対応。

ヘキサレンチカンパ BB用



発注番号 **102400**
¥2,800 (税抜)
サイズ: 10mm
●カンパのボトムブラケットやマビックのハブなど、強い締め付けトルクを必要とするパーツに最適。●対摩耗性の高い熱処理済みクロモリ使用。

アプレンティスペダルレンチ



発注番号 **115188**
¥2,400 (税抜)
●熱処理加工されたスチール素材の丈夫な15mmのペダルレンチ。●長さ300mm握りやすいエルゴミック形状。●30度のオフセットにより、回しやすさがアップ。●軽量を両立させたデザインで走行などにも便利。

ディスクローターレンチ



発注番号 **115195**
¥2,400 (税抜)
●ディスクブレーキローター修正工具。●7、8mmレンチ付属。

BB抜き工具 カンパ用



発注番号 **102381**
¥2,000 (税抜)
参考重量: 41g
●CAMPAGNOLOのBBセットとカセットのロックリングに適合するソケット。●24mmプロソケットハンドルが使用できます。

BBプッシングセット



発注番号 **115208**
¥21,000 (税抜)
ボトムブラケット圧入用アダプターセット
●ヘッドセットプレスツール (発注番号 115202) 用アダプター。●ほとんどのBBに対応する6サイズ10個がセット。●アダプターの内径は18.4mm。MID BBとスパニッシュ BB用のみ14mm。

ヘキサペダルレンチ



発注番号 **102319**
¥2,000 (税抜)
サイズ: 6mm
長さ: 210mm
参考重量: 159g
●対摩耗性の高い熱処理済みクロモリ使用。

ペダルレンチ



発注番号 **102317**
¥4,200 (税抜)
長さ: 305mm
参考重量: 416g
●15mmペダルレンチ。
●クロモリ製。

ペダルレンチ イクアライザー



一家に一本

発注番号 **102316**
¥5,200 (税抜)
長さ: 360mm
参考重量: 479g
●クロモリ製。●握りやすいダイスパターンングリップ。

スターナットセッター



発注番号 **102329**
¥4,200 (税抜)
長さ: 60mm
参考重量: 418g
●細かい作業を確実に。●1" & 1-1/8"のスターナットをフロントフォークのステアチューブに正しくカンタンに打ちこむ。

プロ スポークレンチ



発注番号 **115190** 3.23mm: DT、Wheel Smith 等
115191 3.30mm: Sapim 等
115192 3.45mm: #14/15
¥2,800 (税抜)
●プロ用スポークレンチ。

プロモンキーレンチ



発注番号 **115199**
¥6,800 (税抜)
●プロメカニック用モンキーレンチ。●プラスチックとTPR製のエルゴグリップ。●レーザーで正確に記載された目盛り。●締め付け方向の指示をグリップに記載。●クロームバナジウム製のボディは軽量かつ耐久性が高い。●最大33mmに対応。
長さ: 250mm

スクリュードライバーセット



発注番号 **115181**
¥1,800 (税抜)
●グリップ部に2種類の素材を使用。●エルゴミック形状で握りやすい。●熱処理された先端は高い強度と耐摩耗性。●バイクに最も良く使用される#2のプラスドライバーと5.5MMのマイナスドライバーの2本がセットになっています。

プロフェッショナルバイクツールキットが最新のレースシーンに合わせてアップデート マスターツールキット 3.1



発注番号 **115201**
¥158,000 (税抜)
サイズ: 505 x 406 x 33mm
●レースの現場で求められるツールを全て揃えたプロメカニック用工具。●70種類のバイクメンテナンスツールをコンパクトに収納。●マスターツールキット3.0に入っていたツール類を見直し、現在のレースシーンを想定したキットになりました。●マスターツールキット史上最強のケースはIP67規格の防水・防塵性能を持ち、1m水没した状態でも30分以上浸水しません。●さらにATA 300インパクトテスト、アメリカ輸送試験規格 ASTM D4169、アメリカ国防総省が規定するMil-STD-810F等の厳しい基準を全てクリアし、過酷な状況でもツールを守る性能が保証されています。●ツールを決まった位置に保持し、戻す場所も明確なので、作業がスムーズ。●テープやペンなど追加のアイテムを収納するスペース。●約15万円分のツールに3万円のケースが付属。

工具内容

- ・ディスクレンチ(ローター調整、7/8mmフレアレンチ)
- ・チェーンチェッカープラス
- ・モンキーレンチ
- ・クランクキャップドライバー
- ・プロハンマー
- ・ユーティリティナイフ
- ・プロニッパー
- ・プロラジオペンチ
- ・プロスポークレンチ3セット
- ・プロチェーンリンクプライヤー
- ・プロチェーンツール
- ・トリクシーフィクストバイクツール
- ・シングルコックロック外し
- ・8/9/10/15mmレンチ(キット限定)
- ・BBレンチ
- ・ケーブルカッター
- ・Yハンドルヘキサレンチ 4/5/6mm
- ・Yハンドルトルクスレンチ T10/T25/T30mm
- ・タイヤレバー
- ・マインスドライバー 5.5mm
- ・ラチェットレンチ 9/10/11/12/13/14mm
- ・プロT/L型ヘキサレンチ 8サイズ
- ・Lハンドルヘキサレンチ9サイズ
- ・トルクスレンチセット
- ・ペダルレンチ イクアライザー
- ・バイスホップカセットホルダー
- ・スピンドルBBソケット
- ・カセットロックリングソケット
- ・カンパBBソケット
- ・BBレンチ
- ・ケールカッター
- ・コーンレンチ 13-19mm
- ・ヘキサレンチドライバー 6/8mm
- ・クランクプーラー
- ・テープメジャー

プロ スポークレンチ3セット



発注番号 **115193**
¥6,800 (税抜)
●プロ用スポークレンチの3本セット。●3サイズのスポークレンチがセットになっています。

インテグレイテッドBBレンチ シマノ用



発注番号 **102309**
¥3,500 (税抜)
長さ: 270mm
参考重量: 320g
●シマノ等のエクスターナルBB用レンチ。●高い耐久性を持つクロモリ素材。

BBレンチカンパ 6ノッチ



発注番号 **115189**
¥3,000 (税抜)
●カンパニョーロ用6ノッチBBレンチ。●熱処理加工されたスチール素材で高い耐久性。●レーザーカットで高い精度。●VELOCE.XENON.MIRAGE.DAYTONA.AVANTIのBBに対応。

コーンレンチ (ハブスパナ)

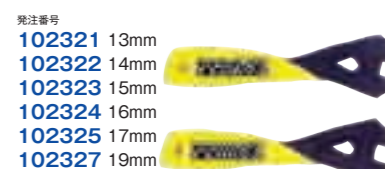

発注番号 **102321** 13mm
102322 14mm
102323 15mm
102324 16mm
102325 17mm
102327 19mm

¥1,600 (税抜)
長さ: 190mm
参考重量: 90g (13mm)
●耐久性の高い焼き入れスチール製でカッコリした使い心地。

タイヤレバー24組セット



発注番号 **115150**
¥10,000 (税抜)
箱サイズ: 220 x 116 x 103mm
参考重量: 1.1kg (箱含む)
●4色組合せ、各色12枚セット。

工具・ケミカル・スタンド

ヘルメット

サンングラス

ウェア

トレーナー

チャイルドシート

カーキャリア

サブリメント

その他

一般車パーツ

バイク専用補修品

ライトウエイ

販売品



日本で唯一、世界でも2社しかないヘキサレンチの専門メーカー。
世界各国の工場で愛用され、月に120万本も製造する専門メーカーだからこそ可能な最高の素材と加工技術。全てMADE IN JAPANにこだわった、プロフェッショナルの技が世界中から信頼される六角レンチを生み出します。

MADE IN JAPAN

ボルトをキャッチできるプロ用ヘキサレンチ

ボルトキャッチヘキサレンチ 5



発注番号	カラー	組数	H							税抜価格
115405	レッド	5本組	2.5	3	4	5	6			¥3,900
115406	オレンジ	5本組	2.5	3	4	5	6			¥3,900
115407	イエロー	5本組	2.5	3	4	5	6			¥3,900
115408	グリーン	5本組	2.5	3	4	5	6			¥3,900
115409	ブルー	5本組	2.5	3	4	5	6			¥3,900
115410	パープル	5本組	2.5	3	4	5	6			¥3,900



ボルトキャッチヘキサレンチ 9

※2/1.5mmはボルトキャッチ機能はありません。

発注番号	カラー	組数	H									税抜価格
115411	レッド	9本組	1.5	2	2.5	3	4	5	6	8	10	¥6,900
115412	オレンジ	9本組	1.5	2	2.5	3	4	5	6	8	10	¥6,900
115413	イエロー	9本組	1.5	2	2.5	3	4	5	6	8	10	¥6,900
115414	グリーン	9本組	1.5	2	2.5	3	4	5	6	8	10	¥6,900
115415	ブルー	9本組	1.5	2	2.5	3	4	5	6	8	10	¥6,900
115416	パープル	9本組	1.5	2	2.5	3	4	5	6	8	10	¥6,900

テーパード形状



国際特許を取得したエイトオリジナルのボールポイント形状「テーパード」の本締に使える耐久性と耐摩耗性。一般的なボールポイントと比較して最大20%ねじり強度がアップ。テーパードの六面がボルト穴にすき間なく密着し、ボルトを回すので摩擦が少なく、垂直、斜め、どちらの使用でもボルトと穴との接触面が大きく、スリップしません。

特殊合金鋼 SNCM+V®



エイトブランドのためだけに生産される、理想のヘキサレンチ素材。耐摩耗性、ねじり強度が抜群に優れています。さらに特殊熱処理を加えることで、ねじり強度を保ちながら、非常に高い硬度を実現。エイトが達成したHRC55~60は世界各国の規格を上回る硬度です。これらの技術により、5mmヘキサレンチのMAXトルク値はストレートヘッド部で48N・m、テーパード部で28N・mを達成。一般的に自転車に使われる5~8N・mと比較してはるかに高い性能を有しています。

高い精度



ヘキサレンチの対辺・対角精度をJIS・ISO規格以上の厳しい公差基準を社内規格として設定。ボルトに差し込んだ瞬間に感じる収まりの良さに加えて、ボルト、工具両方の耐摩耗性に効果を発揮。1本ずつ先端を面取仕上げすることで、高い精度でありながら、ボルト穴にスムーズに挿入可能。

ボルトキャッチシステム



ボルトをボールポイント側に固定できるスナッピングを内蔵し、作業性が大幅にアップ。片手で簡単に目的のネジ穴に挿入することができ、片方の手でケーブルやブレーキシューの固定が出来ます。マグネット方式では不可能だったロードバイクやMTBで多用されるチタン、ステンレス、アルミのボルトもキャッチ可能。磁性が無いので、金属ゴミを拾うこともありません。

ハードクロムめっき



工具の表面処理の中で最も硬いといわれる特殊な硬質クロムめっきを施し、抜群の耐摩耗性を実現。摩擦係数が少なく滑りが良いのでボルト穴にスムーズに挿入できます。

テーパードヘキサレンチ EXロング

●剥がれにくい焼付塗装は使う人や作業で色を区別でき、自分の好きな色のツールで作業可能で 更に2.5~10mmにはシルク印刷によるサイズ表示を施しています。



9本セット

発注番号	カラー	H									税抜価格
115421	レッド TLC	1.5	2	2.5	3	4	5	6	8	10	¥10,780
115422	ブルー TLC	1.5	2	2.5	3	4	5	6	8	10	¥10,780
115423	グリーン TLC	1.5	2	2.5	3	4	5	6	8	10	¥10,780

9本セット バイブツキ

●プロの定番 TLS-9N に増し締めパイプをプラス！パイプは六角棒スバナのサイズ別に2本セットされています。(5・6mm用と8・10mm用)
●パイプの出し入れはワンタッチ。
●2段式ホルダー専用が開発された バイブアダプターは、2本のパイプをかき張らずにスッキリ収納します。

発注番号	記号	H									税抜価格
115463	TLS	1.5	2	2.5	3	4	5	6	8	10+パイプ	¥10,400

テーパードヘキサレンチ 特短 EXロング

●短い長さ(L1寸法)を、従来規格の1/2以下に設定。下図の様に 狭い所の作業に効果を発揮します。
●使用時に指先が底面に触れないよう、曲げ角度を90°より少し広げ、使いやすさを更に高めています。

セット

発注番号	記号	組数	H									税抜価格
115451		9本組	1.5	2	2.5	3	4	5	6	8	10	¥9,780
115452	TTS	7本組	1.5	2	2.5	3	4	5	6			¥6,290
115453		9本組	1/16	5/64	3/32	1/8	5/32	3/16	1/4	5/16	3/8	¥11,730

単品

発注番号	記号	H	L1	L2	税抜価格
115454		1.5	4	79	¥810
115455		2	5	95	¥830
115456		2.5	6	110	¥870
115457		3	8	126	¥890
115458	TT	4	9	142	¥940
115459		5	11	160	¥1,080
115460		6	13	180	¥1,370
115461		8	16	200	¥1,700
115462		10	19	224	¥2,500

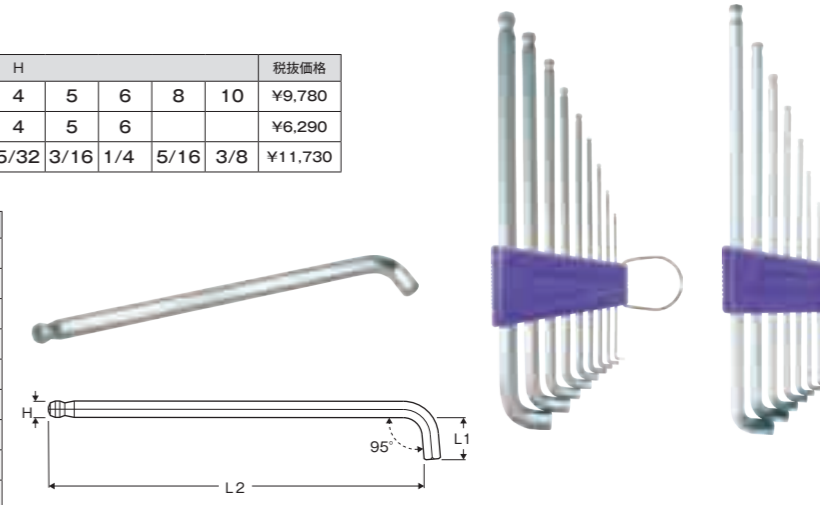

T型 ヘキサレンチ ショート

●ブレードが短いので締め勝手が良く、狭い場所での作業に適します。
●ハンドル部は手触りが良く衝撃に強い高級アセテート樹脂を使用。油による膨潤がなく、耐油性・耐薬品性に優れ、耐久性が抜群です。

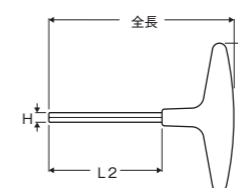
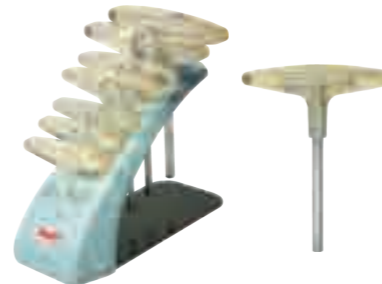

7本セット

発注番号	記号	H							税抜価格
115476	EXS	2	2.5	3	4	5	6	8	¥9,880

単品

発注番号	記号	H	L1	L2	全長	税抜価格
115477		2	85	54	94	¥930
115478		2.5	85	54	94	¥990
115479		3	85	70	110	¥1,050
115480	EXH	4	100	77	127	¥1,140
115481		5	100	89	139	¥1,430
115482		6	125	93	153	¥1,640
115483		8	125	95	155	¥1,940

単品

発注番号	カラー	H	L1	L2	税抜価格
115424	レッド TLC				¥880
115425	ブルー TLC	1.5	16	79	¥880
115426	グリーン TLC				¥880
115427	レッド TLC				¥880
115428	ブルー TLC	2	17	95	¥880
115429	グリーン TLC				¥880
115430	レッド TLC				¥930
115431	ブルー TLC	2.5	18	110	¥930
115432	グリーン TLC				¥930
115433	レッド TLC				¥990
115434	ブルー TLC	3	20	126	¥990
115435	グリーン TLC				¥990
115436	レッド TLC				¥1,030
115437	ブルー TLC	4	25	142	¥1,030
115438	グリーン TLC				¥1,030
115439	レッド TLC				¥1,200
115440	ブルー TLC	5	28	160	¥1,200
115441	グリーン TLC				¥1,200
115442	レッド TLC				¥1,500
115443	ブルー TLC	6	32	180	¥1,500
115444	グリーン TLC				¥1,500
115445	レッド TLC				¥1,870
115446	ブルー TLC	8	36	200	¥1,870
115447	グリーン TLC				¥1,870
115448	レッド TLC				¥2,670
115449	ブルー TLC	10	40	224	¥2,670
115450	グリーン TLC				¥2,670



テーパードヘッドT型 ヘキサレンチ

●ハンドル部は手触りが良く衝撃に強い高級アセテート樹脂（アセチ）を使用。アセチは油による膨潤がなく、耐油性・耐薬品性に優れ、耐久性が抜群です。

6本セット

発注番号	記号	H						税抜価格	
115484	EXT	2.5	3	4	5	6	8	ドライバー ⊕ No.1 × No.2	¥10,450

単品

発注番号	記号	H	L1	L2	全長	税抜価格
115485	EXT	2.5	85	110	150	¥1,210
115486		3	85	126	167	¥1,320
115487		4	100	130	180	¥1,540
115488		5	100	153	203	¥1,700
115489		6	125	170	233	¥2,020
115490		8	125	184	245	¥2,310

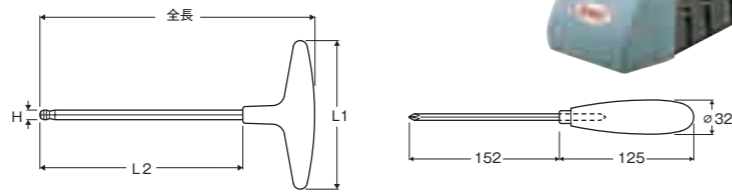

ボルトキャッチ ヘキサレンチ EXロング

●当社独自のテーパードヘッドとフィットリングのマッチングにより、操作性、耐久性がハイレベルで調和した「ボルトを捕らえるレンチ」です。
●テーパードヘッド先端に埋め込まれたフィットリングでキャップボルトを確実に捕らえるので、片手で目的のねじ穴に挿入する事ができ、深い所や隙間にあるボルトの入替えに威力を発揮します。(2.5・3・4・5・6・8・10mm)

セット

発注番号	記号	組数	H										税抜価格
115465	BCT	9本組	1.5	2	2.5	3	4	5	6	8	10	¥10,680	
115466		9本組	1/16	5/64	3/32	1/8	5/32	3/16	1/4	5/16	3/8	¥12,800	

発注番号	記号	組数	H										税抜価格
115467	BCT	7本組	2.5	3	4	5	6	8	10	¥9,030			
115468		5本組	2.5	3	4	5	6	¥4,890					

単品

発注番号	記号	H	L1	L2	税抜価格
115469	BCT	2.5	18	110	¥850
115470		3	20	126	¥870
115471		4	25	142	¥930
115472		5	28	160	¥1,100
115473		6	32	180	¥1,420
115474		8	36	200	¥1,810
115475	10	40	224	¥2,560	

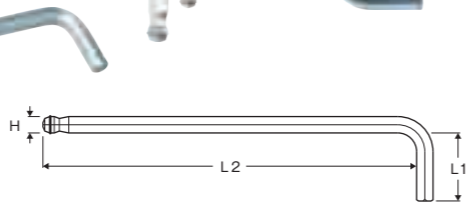
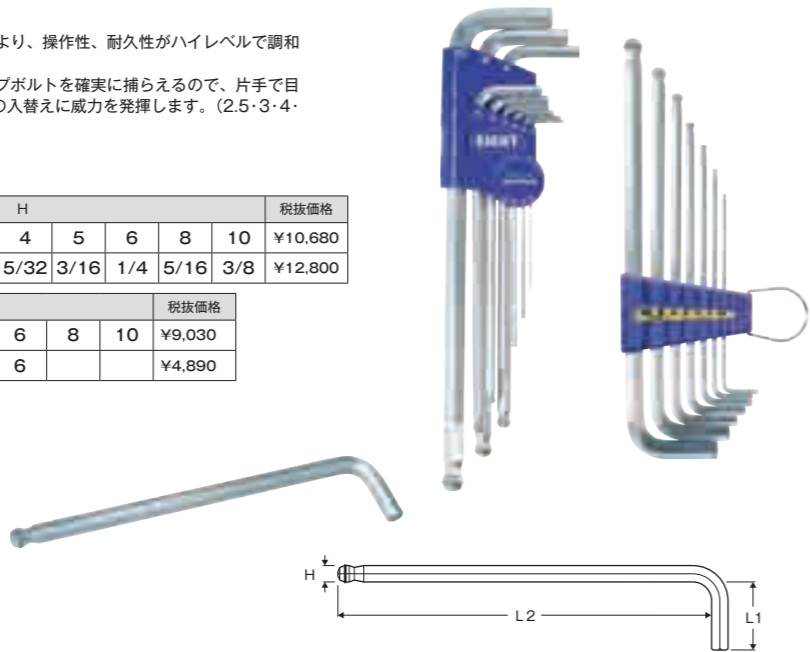

ボールポイント ヘキサドライバー

●使いやすすぐすべらない機能美のハンドルは手触りが良く衝撃に強い高級アセテート樹脂（アセチ）を使用。アセチは油による膨潤がなく、耐油性・耐薬品性に優れ、耐久性が抜群です。
●ボルトの仮締めが早くできます。
●球状に切削加工してあるので、約25°傾けて使用できます。
●照明が不備な場所でもボルト穴に挿入しやすく、作業性がアップします。

6本セット

発注番号	記号	H					税抜価格	
115491	BDS	1.5	2	2.5	3	4	5	¥4,360

単品

発注番号	記号	H	L1	L2	φ	税抜価格
115492	BD	1.5	65	69	18	¥630
115493		2	70	69	18	¥640
115494		2.5	75	84	22	¥660
115495		3	80	84	22	¥730
115496		4	90	99	26	¥830
115497		5	100	99	26	¥980
115498	6	110	122	32	¥1,200	

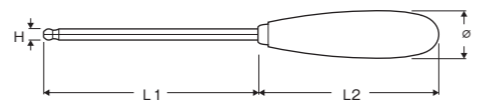

ヘキサ ドライバー

●ハンドル部は手触りが良く衝撃に強い高級アセテート樹脂（アセチ）を使用。アセチは油による膨潤がなく、耐油性・耐薬品性に優れ、耐久性が抜群です。

6本セット

発注番号	記号	H						税抜価格
115499	006	2	2.5	3	4	5	6	¥3,630

単品

発注番号	記号	H	L1	L2	φ	税抜価格
115500	006	1.5	65	70	13	¥420
115501		2	70	70	13	¥490
115502		2.5	75	78	16	¥540
115503		3	80	78	16	¥590
115504		4	100	94	20	¥630
115505		5	100	94	20	¥830
115506	6	110	110	24	¥930	

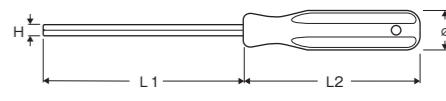

ボールポイント トルクレンチ

●国産初のトルクスねじ対応、穴付きボールポイントです。
●ローレット入りですべりにくく、使いやすさは抜群です。
●最大25°まで傾けられます。
※いじり止めねじでは傾きません。

8本セット

発注番号	記号	T								税抜価格
115515	TXBH	T8	T10	T15	T20	T25	T27	T30	T40	¥8,610

単品

発注番号	記号	T	L1	L2	B φ	H φ	DP	税抜価格
115516	TXBH	T8	17	86	2.5	0.7	1.0	¥940
115517		T10	18	94	2.7	1.0	1.2	¥990
115518		T15	21	99	3.3	1.3	1.6	¥1,020
115519		T20	22	106	3.8	1.8	2.0	¥1,050
115520		T25	25	110	4.4	2.1	2.1	¥1,120
115521		T27	27	115	5.0	2.4	2.3	¥1,180
115522		T30	29	123	5.5	2.7	2.5	¥1,220
115523		T40	32	133	6.6	3.2	3.1	¥1,260

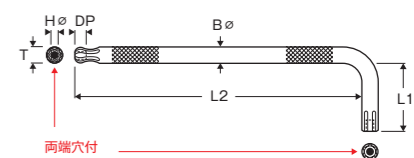
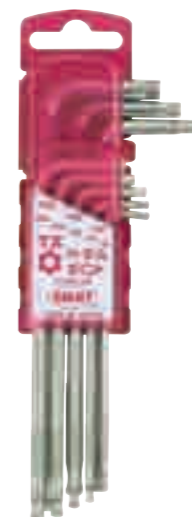

T型 トルクレンチ

●“人の手に限りなくフィットすること”をコンセプトに開発された持つ人のステイタスまでくすぐる新デザイン。
(スベり止めのスリット、穴あきによる軽量化など)

単品

発注番号	記号	T	L1	L2	B	全長	税抜価格
115524	XT	T15	75	86	3	108	¥1,630
115525		T20	92	92	4	119	¥1,720
115526		T25	92	92	4	119	¥1,920
115527		T27	92	105	5	132	¥2,000
115528		T30	92	105	5	132	¥2,310
115529		T40	119	111	6	145	¥2,460
115530		T45	119	137	8	171	¥2,620
115531		T50	119	137	8	171	¥2,820

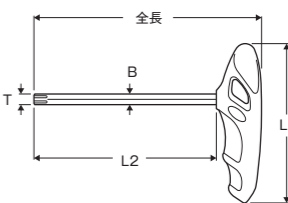

T型 ヘキサレンチ

●ハンドル部は手触りが良く衝撃に強い高級アセテート樹脂（アセチ）を使用。アセチは油による膨潤がなく、耐油性・耐薬品性に優れ、耐久性が抜群です。

単品

発注番号	記号	H	L1	L2	φ	税抜価格
115507	018	2	85	71	110	¥620
115508		2.5	85	110	150	¥670
115509		3	85	126	167	¥730
115510		4	100	130	180	¥870
115511		5	100	153	203	¥960
115512		6	125	173	233	¥1,370
115513		8	200	184	264	¥2,210
115514		10	200	204	284	¥2,520



パイプ 2本セット

発注番号	記号	パイプの適合 H サイズ	L	A φ	B φ	税抜価格
115464	TLS	パイプ大：8 ⇔ 10 mm パイプ小：5 ⇔ 6 mm	150 110	15.9 9.5	13.8 8.0	¥1,200



BBB

※ブランドのロゴマークが変更になりました。カタログ掲載画像は全て新ロゴマークのデザインです。旧ロゴマークの製品が終了となり次第、順次新ロゴマーク製品へと切り替えさせていただきますので、アイテムやカラーによって新旧の製品が混在することをご了承ください。ご注文いただいた製品につきましては、ブランドロゴの新旧をご指定いただくことは出来ません。予めご了承ください、ご理解くださいますようお願いいたします。

FIXBOX RATCHET | BTL-144

フィックスボックス ラチェット

NEW



発注番号 102610 スチール/ブラック ¥5,200 (税抜) ●12機能。(チェーンツール、ラチェット式ドライバー、ヘックス2,3,4,5,6,8mm、トルクスT25、プラスドライバー、マイナスドライバー、チェーン接続用リンク収納)

MATCHBOX AIR | BTL-145A

マッチボックス エア

NEW



発注番号 102609 ガンメタルグレー ¥6,700 (税抜) ●マッチボックスシステム。●アルミとコンポジット材から成るハイエンドなツールケース。●12機能 (Co2 インフレーター、ヘックス 2,3,4,5,6,8 mm、トルクス T25・T30、プラス・マイナスドライバー、チェーン接続用リンク収納)

MATCHBOX BASIC | BTL-145C

マッチボックス ベーシック

NEW



発注番号 102607 ガンメタルグレー ¥5,400 (税抜) ●マッチボックスシステム。●アルミとコンポジット材から成るハイエンドなツールケース。●12機能 (チェーンツール、ヘックス 2,3,4,5,6,8 mm、トルクス T25・T30、プラス・マイナスドライバー、チェーン接続用リンク収納)

MATCHBOX BASIC | BTL-145

マッチボックス ベーシック

NEW



発注番号 102608 ガンメタルグレー ¥4,300 (税抜) ●マッチボックスシステム。●アルミとコンポジット材から成るハイエンドなツールケース。●11機能 (ヘックス 2,3,4,5,6,8 mm、トルクス T25・T30、プラス・マイナスドライバー、チェーン接続用リンク収納)

ミニツール アルミケース&クロームツールのハイエンド携帯工具

- 工具がクローム加工され耐久性の高い携帯工具。●軽量なブルーアルミケース。

PRIME FOLD L | BTL-48L

プライムフォールド L



発注番号 102029 ¥2,900 (税抜) ●16機能 (ヘックス2、2.5、3、4、5、6、8mm、プラスドライバー、マイナスドライバー、トルクスT25、チェーンツール、スポークレンチ4サイズ、パッドスプレッダー)

PRIME FOLD M | BTL-48M

プライムフォールド M



発注番号 102028 ¥2,700 (税抜) ●14機能 (ヘックス2、2.5、3、4、5、6、8mm、プラスドライバー、マイナスドライバー、トルクスT25、スポークレンチ3サイズ、ボックスレンチ8mm)

PRIME FOLD S | BTL-48S

プライムフォールド S



発注番号 102027 ¥2,400 (税抜) ●9機能 (ヘックス2、2.5、3、4、5、6、8mm、プラスドライバー、トルクスT25)

ペダルレンチ

DUALFORCE | BTL-101

デュアルフォース



発注番号 102273 ¥2,400 (税抜) 長さ: 33cm ●エルゴノミック形状のダブルサイドヘキサレンチ。●6mmと8mm。●ペダルの取り外しが簡単。

人間工学に基づいたデザインの両面対応のペダルレンチ

HI TOQUE L | BTL-10D

ハイトルク L



発注番号 102291 ¥1,900 (税抜) エクストラロングサイズ: 33cm ●幅広く強力なフック。●ペダルの着脱が素早く簡単に出来る仕様。



チェーンツール

プロユースのチェーンカッター PROFICONNECT | BTL-55

プロフィコネクト



発注番号 102299 ¥4,600 (税抜) ●11、10、9、8、7スピードのチェーンに対応。●操作が容易なラバー付ハンドル。●スベアのピンが付属。●1/8厚歯には使用できません。

微調整が可能な本格チェーンカッター NAUTILUS II | BTL-05

ノーチラスII



発注番号 102149 ¥2,400 (税抜) 参考重量: 92g サイズ: 87×65mm ●11、10、9、8、7スピードのチェーンに対応。●硬いスチール製で取り扱いが楽なラバーハンドル付。●スベアピン付属。●1/8厚歯には使用できません。

チェーン保持ツール HANDY HOOK | BTL-121

ハンディフック



発注番号 102602 ¥700 (税抜) ●チェーン交換時またはチェーンの長さ確認時にチェーンに引っ掛けて保持。

バルブツールとレンチ機能付きの多機能チェーンチェッカー MULTI-TOOL | BTL-125

マルチツール



発注番号 102605 ¥800 (税抜) ●使いやすいチェーン摩耗チェック用ツール。●0.75の場合=チェーンの摩耗は75%に達しておりチェーンを近いうちに取り替える必要があります。●1.0の場合=チェーンの摩耗は100%に達しておりチェーンをすぐ取り替える必要があります。●チェーンの脱着時に便利なチェーンフック付。●バルブツールと5/6/8mmヘキサボルト用レンチ機能付。

社員ブログ

チェーンの伸びが1発でわかる

【チェーン交換時期計測方法】

いたってシンプル。適当なコマに右のフックを引っ掛けて、準備完了。左の棒を下に下ろしてコマの中に入るかどうかチェック。左の棒が入る度合いによって、チェーンが伸びているかわかります。0.75まで入ったらもうすぐ交換時期!1.0まで入ったらいますぐ交換!

【チェーン交換にも便利】

今度はチェーンチェッカーを逆さまにして両側のフックを引っ掛けると、チェーン交換時のピン打ちや、ミッシングリンクの取り付け作業がラクになります!いつも必死になってチェーンを手繰り寄せられている方にお勧めです!さらに、バルブコア外し、8・6・5のレンチが搭載されて、1石4鳥な工具です!

LINKFIX | BTL-77

リンクフィックス



発注番号 102284 ¥1,600 (税抜) ●1台2役のチェーンリンクツール。●BCH-08/09/10/11S スマートリンク、チェーンリンクを開け閉めする為の道具。

クランクツール

CRANKGRIP | BTL-102

クランクグリップ



発注番号 102274 ¥800 (税抜) ●ホローテックII用ダストキャップツール。

POWERPULL | BTL-14

パワープル



発注番号 102132 ¥1,400 (税抜) 参考重量: 91g 長さ: 62mm ●デュアル機能キャップでスタンダードとオーバーサイズ両方の軸に対応可能なクランクリムーバー。●テーパースクエア、ISIS、オクタリンクBBに対応。●使用スバナサイズ15mm(両方)

ひとつ持っているとう便利

BOLTGRIP | BTL-32L

ボルトグリップ



発注番号 102138 ¥800 (税抜) 参考重量: 32g 長さ: 135mm ●チェーンリングを簡単に取り付けるチェーンリングナット用レンチ。●SHIMANOとCAMPAGNOLOのチェーンリングナットに適合。●クランクからダストキャップを取り除くツールが付属。

トルクレンチ

TORQUEFIX | BTL-73

トルクフィックス



発注番号 102186 ¥13,200 (税抜) ●1/4"ドライブで調節可能なトルク工具。●1本ずつコンピュータ管理によりキャリブレーション(トルク補正)がかけられた高精度トルクレンチセット。●T25トルクスビットが付属。●設定範囲2-14NM。●設定したトルクに設定するとクリック音でお知らせ。●本体とビットが収まる保護ケースが付属。●3/4/5/6/8/T25/T30ビット

各種ボルト対応のプリセット式トルクレンチ

TORQUEFIX | BTL-119

トルクフィックス



発注番号 102056 4NM 102057 5NM 102058 6NM ¥2,700 (税抜) 付属ビット: ヘックス 2、3、4、5、6mm、トルクス T25 ●プリセット式のトルクレンチ。●1/4"ヘックスソケット式。●各サイズのビットが付属。●規定トルクに達するとクリックでお知らせ。

トルクスレンチ

耐久性の高いトルクスレンチ TORX T | BTL-46

トルクス T



発注番号 102297 T25 ¥1,200 (税抜) ●Tハンドルで作業がスピーディー。

TORXSTAR | BTL-28T

トルクススター



発注番号 102185 ¥1,400 (税抜) サイズ: 120mm(先端~先端) ●T25/T30/T40の携帯用トルクスレンチ。●クレイトン素材のグリップ。

工具・ケミカル・スタンド

ヘルメット

サングラス

ウェア

トレーナー

チャイルドシート

カーキャリア

サブリメント

その他

一般車パーツ

バイク専用補修品

販促品

工具・ケミカル・スタンド

ヘルメット

サングラス

ウェア

トレーナー

チャイルドシート

カーキャリア

サブリメント

その他

一般車パーツ

バイク専用補修品

販促品

BBB

※ブランドのロゴマークが変更になりました。カタログ掲載画像は全て新ロゴマークのデザインです。旧ロゴマークの製品が終了となり次第、順次新ロゴマーク製品へと切り替えさせていただきますので、アイテムやカラーによって新旧の製品が混在することをご了承ください。ご注文いただいた製品につきましては、ブランドロゴの新旧をご指定いただくことは出来ません。予めご了承ください。ご理解くださいますようお願いいたします。

ヘキサレンチ

耐久性の高いヘキサレンチ
HEX T | BTL-45

ヘックス T
発注番号
102293 4mm
¥1,200 (税抜)
●Tハンドルで作業がスピーディー。●片側はボールポイント。



HEXAGON | BTL-13

ヘキサゴン
発注番号 サイズ 長さ 参考重量 取扱価格
102180 6mm 185mm 58g ¥500
102181 8mm 205mm 64g ¥600
102182 10mm 233mm 110g ¥600
●ボルトに完全にフィットするヘキサレンチ。
●クレイトンラバーのハンドル部は確実にホールド。



THREE STAR | BTL-28

スリースター
102026 2/2.5/3mm
102184 4/5/6mm
¥800 (税抜)
サイズ：120mm (先端～先端)
●作業性の高いY字ヘックスレンチ。●クレイトンラバー素材のグリップ。

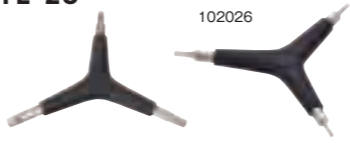

豊富なサイズを揃えたエンドユーザー向けヘックスの決定版
HEX WRENCH SET | BTL-118

ヘキサレンチセット
発注番号
102055
¥1,700 (税抜)
内容：1.5、2、2.5、3、4、5、6、8、10mm
●L字ヘックスレンチセット。●ボールポイント付き。●収納ホルダー付き。●高品質スチール製。

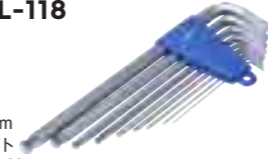

BBレンチ

48.5mm カップ用 BB ツール
BRACKETGRIP | BTL-120

ブラケットグリップ
発注番号
102601
¥3,400 (税抜)
●16ノッチ、外径48.5mmカップ対応ボトムブラケットツール。●BBO-09、BBO-72、FSA MegaEvoに適合。●クレイトンラバー製ハンドルでより滑り防止。●長さ33cmのエクストラロングサイズ。



BRACKET GRIP | BTL-116

ブラケットグリップ
発注番号
102053
¥3,800 (税抜)
長さ：330mm
●シマノ 9000系 BB 回し工具。●クレイトンラバー製のグリップが作業をサポート。●固く閉まったBBを外すのに最適なロングサイズ。
対応：シマノ BB-9000、XTR980 SM-BB93、BB-R60



PULLSTAR | BTL-20L

プルスター
発注番号
102278
¥2,900 (税抜)
長さ：330mm
●シマノボトムブラケット抜き工具。●OCTALINKやISISモデルに適合。●スクリューオンブロックシステム。●大きな入力が可能330mmのロングサイズ。●クレイトンラバー製のグリップで握りやすい。



BRACKETGRIP-L | BTL-27L

ブラケットグリップL
発注番号
102160
¥2,800 (税抜)
参考重量：328g
長さ：330mm
●インテグレートッドタイプやエクスターナルタイプのボトムブラケットの締め付け工具で、SHIMANO、TRUVATIV、FSA、SRAM、CAMPAGNOLOなどに適合。
●左クラウンのキャップを外す工具付。●クレイトン製ハンドルでつかみやすい。



ULTRAGRIP | BTL-38

ウルトラグリップ
発注番号
102280
¥5,200 (税抜)
ブラケットツール長さ：245mm/ヘキサレンチ長さ：237×110mm
●カンパニョーロ・ウルトラトルクのボトムブラケット締め付け工具。●スパナはシマノ、TRUVATIV、FSA、SRAMどれもにも転用可能。●セット：ワンを組み付けるボトムブラケットツールと組み付け用ボルトに使う長いヘックスキーが付属。●クレイトン製ハンドルで握りやすい。



ハブレンチ

CONE SET | BTL-25S

コーンセット
発注番号
102025
¥4,000 (税抜)
内容：13/14/15/16/17
●耐久性に優れたコーンレンチセット。



CONEFIX | BTL-25

コーンフィックス
発注番号 サイズ
102163 13mm
102164 14mm
102165 15mm
102166 16mm
102167 17mm
¥1,000 (税抜)
参考重量：110g
長さ：205mm
●耐久性にすぐれた他目的レンチ。



PROFI CONE | BTL-90

プロフィコーン
発注番号
102035 19mm
102036 20mm
102037 22mm
102038 23mm
¥1,300 (税抜)
●高耐久素材を使用したハブコーンレンチ。●ロンググリップで固く閉まったナットに最適。
発注番号
102285 19mm
102286 20mm
102287 23mm
102288 24mm
102289 28mm
¥1,600 (税抜)
●プロフェッショナル用コーンレンチ。●剛性のある素材と長いグリップ。

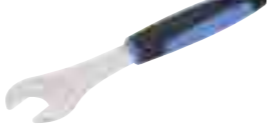

スポークレンチ

TURNER II | BTL-15

ターナーII
発注番号
102148
¥650 (税抜)
参考重量：35g
サイズ：43×36mm
●クロモリ製スポークレンチ。●対応ニップル径：3.2/0.127、3.3/0.130、3.5/0.136、4.0/0.156



ケーブルツール

FASTCUT | BTL-16

ファストカット
発注番号
102150
¥3,400 (税抜)
長さ：170mm
●鋭利な刃でよく切れるケーブルカッター。●工業レベルの強化スチール製。



ディスクブレーキツール

プロ向け油圧ホース用ニードルドライバー
NEEDLE DRIVER HYDRAULIC | BTL-160

ニードルドライバー
発注番号
102606
¥5,500 (税抜)
●ニードルとバンジョーのどちらも使用可能。●ほとんどのメーカーのブレーキシステムに対応。



NEW

STRAIGHTENER | BTL-74

ストレートナー
発注番号
102032
¥1,900 (税抜)
●ディスクローター曲げ修正工具。●クレイトンラバー製エルゴノミックグリップ。



PISTON | BTL-115

ピストン
発注番号
102052
¥2,200 (税抜)
●油圧ディスクブレーキ用ピストン工具。●パッド交換の際のピストンを押し戻すための専用工具。



BLADECUT | BTL-71

ブレイドカット
発注番号
102131
¥1,300 (税抜)
●HYDRAUCUT (BTL-70) の交換用刃。●5枚組セット。●正確にカットするためには鋭利な刃を使用して下さい。

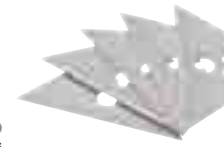

スプロケットツール

LOCKOUT | BTL-12S

ロックアウト
発注番号
102152
¥2,200 (税抜)
参考重量：250g
SHIMANO用
長さ：232mm
●カセットロックリング取り外し工具。



LOCKOUT | BTL-12C

ロックアウト
発注番号
102151
¥2,200 (税抜)
参考重量：243g
CAMPAGNOLO用
長さ：232mm
●カセットロックリング取り外し工具。



スプロケットを素早くホールドするプロツール
T-REX GRIP 11 | BTL-122

ティレックスグリップ 11
発注番号
102603
¥3,900 (税抜)
●カセットを簡単な作業で完璧にホールドするカセットプライヤー。●11-26Tのゴグに対応。5-11速に適合。●スプリング付でスプロケットを滑らずに素早くしっかりと固定。●スプロケットを変形から保護し、使用中の怪我也防止。●クレイトンラバー製ハンドルでしっかりと握れるデザイン。



TURNTABLE 11 | BTL-11S

ターンテーブル 11
発注番号
102290
¥2,900 (税抜)
●カセット抑え工具。●11スピード互換。



TURNTABLE | BTL-11

ターンテーブル
発注番号
102144
¥1,800 (税抜)
参考重量：283g
長さ：295mm
●カセットのロックリングを取り外す時カセットを固定したり、フリーホイールのスプロケットの取り外しに使う専用工具。●7/8/9/10速に適合。



MULTIHOOK | BTL-24

マルチフック
発注番号
102279
¥900 (税抜)
長さ：255mm
●ボトムブラケットのロングリングの締め工具で、ほとんどのロックリングに対応。



ヘッドツール

HEADFIX | BTL-56

ヘッドフィックス
発注番号
102219
¥2,400 (税抜)
サイズ：32/36mm
参考重量：291g
長さ：292mm
●高品質のヘッドセットレンチ。●握りやすいラバーグリップ付。



CUPOUT | BTL-113

カップアウト
発注番号
102050 22mm
¥2,900 (税抜)
●22mm径ベアリングカップリムーバー。対応：BB86、BB91、BB92、その他24mmスピンドルBB。



| BTL-114

発注番号
102051 25.4mm
¥2,900 (税抜)
●25.4mm径ベアリングカップリムーバー。対応：PF30、BB30、1"ヘッド、1-1/8"ヘッド、1-1/4"ヘッド。



工具・ケミカル・スタンド

ヘルメット

サングラス

ウェア

トレーナー

チャイルドシート

カーキャリア

サブリメント

その他

一般車パーツ

バイク専用補修品

販促品

工具・ケミカル・スタンド

ヘルメット

サングラス

ウェア

トレーナー

チャイルドシート

カーキャリア

サブリメント

その他

一般車パーツ

バイク専用補修品

販促品

BBB

※ブランドのロゴマークが変更になりました。カタログ掲載画像は全て新ロゴマークのデザインです。旧ロゴマークの製品が終了となり次第、順次新ロゴマーク製品へと切り替えさせていただきますので、アイテムやカラーによって新旧の製品が混在することをご了承下さい。ご注文いただいた製品につきましては、ブランドロゴの新旧をご指定いただくことは出来ません。予めご了承いただき、ご理解くださいますようお願いいたします。

ソケットレンチ

バイクメンテナンスに必要な専用工具をまとめたソケットレンチセット **DRIVESET | BTL-112 1/2** ドライブセット



発注番号 **102049** **¥8,800** (税抜)
内容：1/2"ソケットレンチ (BTL-104)、エクスターナルBB用ソケット (BTL-105)、シマノHGカセット用ソケット (BTL-107S)、シマノ/オクタリンク/ISIS BB用ソケット (BTL-109)、8mmヘックス用ソケット、10mmヘックス用ソケット、専用ケース

OUTBOARD | BTL-105 1/2 | **BTL-109 1/2**
アウトボード

発注番号 **102042** **¥2,400** (税抜)
●エクスターナルBB 引き出し工具。●ドライブフォース (BTL-104) が 24mm レンチと組み合わせて使用。●シマノ、カンパニョーロ、FSA 等に対応。

発注番号 **102046** **¥1,300** (税抜)
●シマノ / オクタリンク / ISIS BB 引き出し工具。●ドライブフォース (BTL-104) が 24mm レンチと組み合わせて使用。

LOCKRING | BTL-106S 1/2 | **BTL-107S 1/2** | **BTL-108C 1/2**
ロックリング

発注番号 **102043** **¥1,000** (税抜)
●シマノHGカセットロックリングとセンターロックディスクプレキローター用工具。●ドライブフォース (BTL-104) が 24mm レンチと組み合わせて使用。

発注番号 **102044** **¥1,300** (税抜)
●シマノHGカセットロックリングとセンターロックディスクプレキローター用工具。●センターガイドピン付きで確実な作業をサポート。●ドライブフォース (BTL-104) が 24mm レンチと組み合わせて使用。

発注番号 **102045** **¥1,700** (税抜)
●カンパニョーロカセットロックリング用工具。●センターガイドピン付きで確実な作業をサポート。●ドライブフォース (BTL-104) が 24mm レンチと組み合わせて使用。

HEX BIT | BTL-110 1/2 | **BTL-111 1/2**
ヘキサビット

発注番号 **102047** **¥900** (税抜)
●8mmヘックスソケット。●耐久性の高いクロームバナジウムスチール製。●ドライブフォース (BTL-104) と組み合わせて使用。

発注番号 **102048** **¥900** (税抜)
●10mmヘックスソケット。●耐久性の高いクロームバナジウムスチール製。●ドライブフォース (BTL-104) と組み合わせて使用。

専用ソケットを一体化させて確実な作業が可能 **DRIVE FORCE | BTL-104 1/2** ドライブフォース

発注番号 **102041** **¥2,000** (税抜)
長さ：33cm
●1/2"ソケット用レンチ。●別売の1/2"ソケットを組み合わせて正確な作業が可能。●エルゴノミックハンドル。●力の入りやすいロングタイプ。

ホイールレンチ

BOXFIX | BTL-57
ボックスフィックス

発注番号 **102031** **¥1,400** (税抜)
●14mmと15mmのハブナットに適合する兼用式のボックスレンチ。●握りやすいラバーグリップ付。●トラック用と通通用バイクに最適。

保護

FORKGRIP | BTL-49
フォークグリップ

発注番号 **102189**
エンド幅：100mm
9mmアクスルのロード/MTB両方に対応。
¥2,800 (税抜)
●前輪を外した時のフォークを保護するためのクイックリリース。●ハブの代わりに前輪を外した時の衝撃でエンドの曲がりやサスペンションフォークのクラウン割れを防ぎます。●本体から取り外し可能なディスクブレーキ用スパーサーが付属。

CHAINGRIP | BTL-50
チェーングリップ

発注番号 **102135** 130mm (ロード用) **105g**
102136 135mm (MTB用) **113g**
¥2,800 (税抜)
●後輪を外した時、チェーンを引っ張った状態に保つクイックリリース式リアエンド軸。●MTB用の135mmセットには、ディスクブレーキのシューの間に挟み、シューを保護するプレートが含まれています。●携帯に最適で洗浄可能。

スプレーキピストンホルダーと12mmまでのアクスル対応のチェーンガイド **THRU GRIP | BTL-123**
スルーグリップ

発注番号 **102604** **¥1,400** (税抜)
●油圧式ブレーキ搭載バイクのホイールを外した移動時に役立つピストンパッドとチェーンガイド。●ホイールを外している時、ピストンパッドでブレーキパッドを広げる事が可能。●O-リングとピストンパッドでほぼすべてのブレーキに対応。●チェーンガイドは12mmまでのアクスルに通してガイドとして使用。

社員ブログ

リア12ミリスルーアクスル専用車載、輸送、メンテナンスに便利なスルーグリップ
輸送や車載だけではなく、洗車の時にも超便利！ホイールを外して、スルーアクスルにチェーンテンションデバイスを通して固定。デバイスは左右に自由に動くので、ディレクターにストレスを与えません。このままホイールを外した状態で洗車ができるすぐれものです。
油圧式ディスクブレーキのトラブルを防止
油圧式のディスクブレーキでこれを挟みずにいると、うっかりした拍子にブレーキを握ってしまったりパッドが出てきてしまいます。付属のゴムバンドをキャリアバーに引っかければ落とすことなく減ります。ちなみに、このスパーサーはフリーディングスパーサーも兼ねています。

クリーニング

BRIGHT & FRESH | BTL-21
ブライト&フレッシュ

発注番号 **102194** **¥2,400** (税抜)
参考重量：280g
サイズ：186×175×36mm
●チェーンを取り外すことなく、数分でチェーンを洗浄できるメンテナンス器具。●使いやすい内蔵チェーンガイド方式。●ナイロンプラスチック製で交換できるブラシ付。

発注番号	商品名	用途	取扱価格
102264	ブラシ交換セット	BTL-21用	¥1,000
102265	ハンドル	BTL-21用	¥500

TOOTHBRUSH | BTL-17
トゥースブラシ

発注番号 **102277** **¥800** (税抜)
●カセット、ディレクター用クリーニングブラシ。
●接合剤不要のバンク修理キット。●コンパクトボックスに6つのパッチと紙ヤスリが収容。●700cの細いタイヤの場合は高圧に耐えられない場合があるため、応急処置用としてご使用ください。

タイヤツール

タイヤをリムに装着するための専用工具 **EASYTIRE | BTL-78**
イージータイヤ

発注番号 **102267** **¥1,500** (税抜)
●タイヤをリムに装着しやすい。●きついタイヤ/ホイールの組み合わせの装着に最適。●ホイールとタイヤのダメージを防ぐ完全コンポジット素材構造。

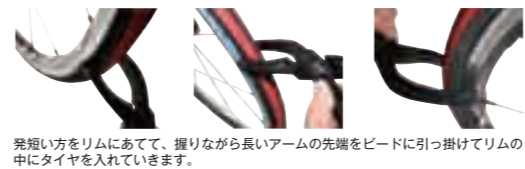

発注番号 **102233** ネオンイエロー 3本 **4,5**
102269 ブラック 3本 **4,5**
102271 レッド/ホワイト/ブルー **4,5**
102272 レッド/ホワイト/グリーン **4,5**
¥500 (税抜)
●チューブのかみ込みが少ない形状の使いやすいタイヤレバー。●強度の高い高品質樹脂。●3本がクリックオンで合体し、携帯に便利。●3本1組。

薄くて丈夫！使いやすい **EASYLIFT | BTL-81**
イージーリフト

発注番号 **102033** ネオンイエロー 3本 **4,5**
102269 ブラック 3本 **4,5**
102271 レッド/ホワイト/ブルー **4,5**
102272 レッド/ホワイト/グリーン **4,5**
¥500 (税抜)
●チューブのかみ込みが少ない形状の使いやすいタイヤレバー。●強度の高い高品質樹脂。●3本がクリックオンで合体し、携帯に便利。●3本1組。

はがれにくいと評判のパッチ **LEAKFIX | BTL-80**
リークフィックス

発注番号 **102124** **4,5** **¥400** (税抜)
●接合剤不要のバンク修理キット。●コンパクトボックスに6つのパッチと紙ヤスリが収容。●700cの細いタイヤの場合は高圧に耐えられない場合があるため、応急処置用としてご使用ください。



イージーリフト48セット入りの展示用ボックス **EASYLIFT BOX | BTL-81D**
イージーリフトボックス

発注番号 **102034** **¥17,000** (税抜)
●3本一組のタイヤレバー48セットとディスプレイボックス。●ブラック、ブルー、レッド、グリーンがそれぞれ12セット。

ツールボトル

強度の高いボトルケージ収納ケース **TOOL & TUBES S | BTL-18S**
ツール & チューブ S

発注番号 **102225** ブラック **102226** ホワイト **¥700** (税抜)
容量：450ml
●ボトルケージに収納できる構造。●インナーチューブ、工具、CO2インフレーターなどを1つにまとめることができる。●耐久性のあるコンポジット素材を採用。

TOOL & TUBES L | BTL-18L
ツール & チューブ L



発注番号 **102227** ブラック **102228** ホワイト **¥800** (税抜)
容量：600ml
●ボトルケージに収納できる構造。●インナーチューブ、工具、CO2インフレーターなどを1つにまとめることができる。●耐久性のあるコンポジット素材を採用。

ツールキット

これだけあれば走り出せる。ライド用ツールセット。 **COMBIPACKS | BTL-51**
コンビパック

発注番号 **102145** **¥4,300** (税抜)
●イージーバックSサドルバッグ (BSB-31S) ●マイクフォールド携帯工具 (BTL-42S) ●イージーリフトタイヤレバー3本セット (BTL-81) ●ウインドウエイブ携帯ポンプ (BMP-54) ●リークフィックスバンク修理パッチキット (BTL-80)

BBB

※ブランドのロゴマークが変更になりました。カタログ掲載画像は全て新ロゴマークのデザインです。旧ロゴマークの製品が終了となり次第、順次新ロゴマーク製品へと切り替えさせていただきますので、アイテムやカラーによって新旧の製品が混在することをご了承下さい。ご注文いただいた製品につきましては、ブランドロゴの新旧をご指定いただくことは出来ません。予めご了承ください、ご理解くださいますようお願いいたします。

ツールキット

BRACKET KIT | BTL-95
ブラケットキット



発注番号
102040
¥15,000 (税抜)
●プレスフィットBBの圧入と取り外し工具。●頑丈なケースが付属。●工具に合わせた収納スペースで紛失を防止。
適合BB: BB30、PF30、PF86-92、BB90-95

家でのメンテナンスはこれで解決
ULTRA COMPACT KIT | BTL-117
ウルトラコンパクトキット



発注番号
102054
¥9,800 (税抜)
●基本的なメンテナンスに必要な工具を揃えたコンパクトなツールキット。●ジップ式のソフトケース。●内部のポケットにより持ち運び時にも工具が曇れません。
内容: ノーチラスII (BTL-05) チェーンツール、ターナーII (BTL-15) スポークレンチ、チェーンチェッカー (BTL-51)、プロリフト (BTL-79) タイヤレバー、リークフィックス (BTL-80) パンク修理パッチ、L字トルクスレンチ T10/15/20/25/27/30/40、ラチェットレンチ (ハイトルク作業用エクステンダー付き) 2/2.5/3/4/5/6/8mm/プラスドライバー/マイナスドライバー

フック

バイクを立てて吊るす壁掛けフック
PARKING LOT | BTL-126
パーキングロット



発注番号
102237
¥2,000 (税抜)
耐荷重: 15kg
●自転車やバイクを壁に吊るすスタイリッシュなフック。●自転車の収納スペースを節約。●ロードから3°までのMTBタイヤにも対応。●ワイドなコンタクトポイントでホイールと壁を保護。

WALLMOUNT DELUXE | BTL-150
ウォールマウント デラックス



発注番号
102238
¥4,800 (税抜)
耐加重20kg
●スタイリッシュな壁固定式バイクストレージ。●フック部分のプラスチックフォームが、フレームなどへのキズを防ぐ。●使用しない場合は折りたたみ可。

WALLMOUNT | BTL-93
ウォールマウント



発注番号
102039
¥3,000 (税抜)
耐荷重: 15kg
●壁固定式バイクストレージ。●壁や梁に固定しバイクを掛けることが可能。●使用していない時はフックを畳んで収納可能。●フックのプラスチックカバーでフレームを傷つけない。●頑丈な高耐久スチール製。●フックの角度は調整可能。

PARKINGHOOK | BTL-26
パーキングフック



発注番号
102204
¥1,500 (税抜)
サイズ: 取付プレート横60×縦106mm、フック内幅86mm、フック奥行145mm、ネジ間80mm、ネジ穴6mm
●いろいろな種類のバイクに対応できる壁掛け用フック。●石膏ボード用アンカー付属。

バイク修理スタンド

作業性の高いメンテナンススタンド
PROFIMOUNT | BTL-36
プロフィマウント



発注番号
102236
¥31,000 (税抜)
参考重量: 5.4kg
バイク重量: 23kg以下
●折り畳んで1本の棒になるので、コンパクトに収納。●フレームやシートポストを安全に挟み込むクランプ。●高さや角度を自由に調整。●ツールやケミカル用トレー付属。●キャリアバッグ付属。

ツール用補修パーツ

発注番号	商品名	用途	税抜価格
102224	ビーニングアダプターカンピー	11S BTL-55用	¥800
102240	BBダストキャップリムーバー	BTL-27用	¥600
102243	トルクフィックス 3MM ビット	BTL-52	¥800
102244	トルクフィックス 4MM ビット	BTL-52	¥800
102245	トルクフィックス 5MM ビット	BTL-52	¥800
102246	トルクフィックス 6MM ビット	BTL-52	¥800
102248	トルクフィックス 8MM ビット	BTL-52	¥800
102250	トルクフィックス 10MM ビット	BTL-52	¥800
102251	トルクフィックス T25 トルクス	BTL-52	¥800
102260	ヘキサビット 8MM	BTL-01/02/07/40/41用	¥600
102261	チェーンリベットピン	BTL-05/55用	¥600
102262	OSスピンドルキャップ	BTL-14用	¥600
102263	スクリュブブロックネジ	BTL-20	¥1,000

KC KENG

BB WRENCH BBレンチ

発注番号
102500
¥3,400 (税抜)
カラー: ブラック
サイズ: 長さ 20cm
参考重量: 44g
●KCNCのBB386用専用工具。



cycle design

ソケットマルチツールセット



発注番号
102611
¥3,800 (税抜)
サイズ: 125×68mm
内容: 2.5/3/4/5/6/8/T25
●ソケットレンチタイプの携帯ツール。●ラチェット機能付きのソケットレンチ。●延長バー付属で、ブレーキ台座、メーター等を取り付けたハンドルクランプ部などの奥まったところへの使用も容易。

スプロケ交換を時間短縮する便利ツール
コウグ
カセットターナープライヤー



発注番号
102612
¥2,600 (税抜)
材質: 鍛造スチール/プラスチック
●10-19Tのコグに対応。●7-11速に適合。●デュアルデンシティーハンドル採用で快適な使い心地。

STANDARD HEX ALLEN KEY SET

スタンダード ヘックス アーレンキーセット



発注番号
102501
¥3,800 (税抜)
1.5/2/2.5/3/4/5/6/8/10mmの9本セット
参考重量: 425g (ケース含む)
●耐久性の高いS3炭素鋼。●専用収納ケース付属。

ボトルケージツールバッグ



発注番号
102613 ブラック/ホワイト
102614 ブラック/ブラック
¥2,250 (税抜)

発注番号
102600 ブラック
¥2,000 (税抜)
サイズ: 75×75×195mm(縦×横×高さ)
参考重量: 100g
●ボトルケージ用ツールボックス。●軽量で耐久性のあるEVA素材のツールカン。●チューブ、タイヤレバー、CO2インフレーター、補給食などをコンパクトに収納可能。●内部は複数の仕切りがあり、収納が簡単。

バイクスタンド

ディスプレイ
アジャスタブル ハブスタンド



発注番号
110650 マットブラック
¥3,200 (税抜)
●マルチホイール対応の自転車用ディスプレイスタンド。●長さを調整して、後輪を置くだけでバイクを自立させられる簡単操作。●ハブを支えるアームが伸縮するので20インチから29インチまで幅広い車輪に対応。●スルーアクスルのような特殊なハブの形状でも長さを調整することでバイクを直立させることができます。●ロードバイク、MTB、クロスバイク、ミニベロに使用できます。
対応ホイールサイズ: 20インチ、24インチ、26インチ、27.5インチ、700c、29インチ

バイクを簡単、スマートに立てる!
ハブ止めバイクスタンド
バイクスタンド



発注番号
027005
¥3,000 (税抜)
●底面が広く、高い安定性。●裏面には傷と滑りを防ぐラバーを配置。●室内保管にも使用できる万能スタンド。

スタンド
リョウバサミスタンド 29"用



発注番号
027006 ブラック
¥2,000 (税抜)
●26インチから29erまで使えるロングアームの両ばさみスタンド。●地面~ハブ軸高さ41cm。●クイックリリースハブ用クイックリリースレバーを挟み込む固定方式で確実な固定力

世界のレーサーに愛され、環境を大切にするケミカル&ツールのアメリカンブランド



ペドロス

熱狂的なMTBレーサーであったブルース・フィーナとアンドリュー・ヘリックは、二人が生活するアメリカ東海岸特有の雨の多い悪条件の中で、長いレースでも効果の持続するチェーン潤滑油が見つからず困っていました。そこに大学で潤滑油を研究していたブルースの兄から一本のボトルが届きました。それは大学での研究をもとに試作された新しい潤滑油で、使用した結果二人の要求が満足され、これをもとに二人は1989年にビジネスを営みさせ「シンルプ」が誕生しました。
とくに製品作りに関しては「自然そして地球環境に優しい」ことを開発方針とし、自然分解する材質で作られたディグリーザー類、リサイクル可能な素材で作られた容器など、ペドロスの理念が一貫して続けられています。
その後、ケミカル以外にいろいろなアイテムを開発しましたが、とくに工具類はプロメカニクの厳しい要求を満足させる品質を備え、高い信頼性からレースの現場で数多く使用されています。
ペドロスは今までに200以上の商品を開発し、世界34ヶ国に供給しています。



プリーボルトにフックをかける新方式。
手を離しての作業が簡単に。

CHAIN PIG 2 チェーンピッグ2

片手での作業が可能にするフック



少量のディグリーザーでOK

飛び散りを防止するスポンジ



発注番号
115209 [4/5]
¥3,400 (税抜)

●プロメカニクのためにデザインされたチェーンクリーナー。●クイックロックシステムにより取り付けが簡単。●洗浄剤の使用量が少なく経済的。●1回の洗浄につきわずか30mlの使用量。●大きく丈夫なスポンジにより洗浄液の飛び散りを防止。●本体は非常に丈夫な強化プラスチック素材で長期使用可能。●回転ホイールに付いたブラシは今までのチェーンクリーナーと比べて抜群の耐久性。●独自のディレクターフックによって手を離して作業が可能。●開閉ボタンのアームがステンレス製になり耐久性アップ。

チェーンピッグリビルドキット

発注番号
115210
¥1,600 (税抜)
●チェーンピッグの内部パーツ交換用キット。●ブラシホイール×3、アウターブラシ×2、スポンジ×1。

社員ブログ

チェーンの汚れは自転車の乱れ!

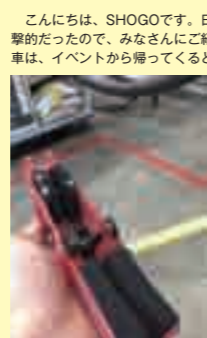

こんにちは、SHOGOです。日々の業務で使っている商品の性能が個人的にあまりに衝撃的だったので、みなさんにご紹介させていただきます。みなさんに使っていただく試乗車は、イベントから帰ってくるごとにこんな風に汚れてしまっています・・・。某人気自転車マンガの関西弁の赤頭くんでさえ、合宿中の夜にチェーンのお手入れをしているほど大変なんです。
汚れが落ちる秘密は縦横回転ブラシ！チェーンって実は外側のプレートキレイにするだけでは全く意味がなく、プレートに挟まっている真ん中の丸いローラー部分の中をキレイにしないと「チェーンを洗浄出来た」と言えません。チェーンピッグは、丸い縦横方向の回転ブラシでローラー部分の見えない汚れを掻き出してくれます。そして、スポンジがチェーンの通り道を作り、液漏れも防いでくれます。15分ほどの作業時間でピッカピカです♪とっても簡単ですよ？こういってお手入れをしていると自転車長持ちします。
基本的に片手は使わないので、愛車を眺めながら、右手はペダルを回し、左手はビール。至福の時間ですね、きっと(笑) 仕上げのチェーンオイルも忘れずに！洗った後は、絶対速く走りに行きたくなりますよ！

CHAIN MACHINE 3.0 チェーンマシン3.0

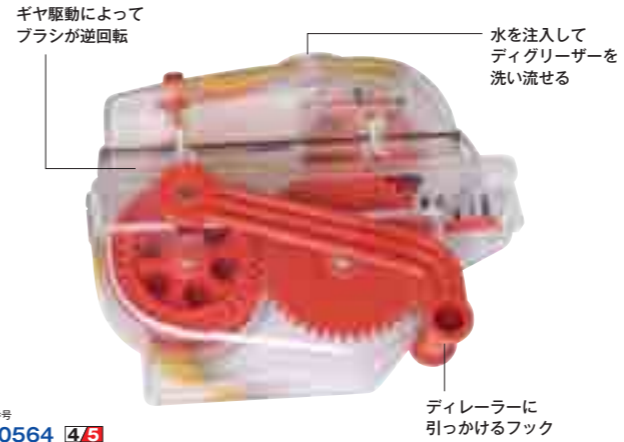

ギヤ駆動によって
ブラシが逆回転
水を注入して
ディグリーザーを
洗い流せる
ディレクターに
引っかけるフック



詳しい使い方は
「ライトウェイ チェーンのお手入れ」で検索!

CHAIN MACHINE KIT 3.0

チェーンマシンキット 3.0



発注番号
110565 [4/5]
¥6,000 (税抜)
●1本1,800円のオレンジビーズがセット。●わかりやすい日本語パッケージ。裏面に使い方も表記しています。
*単品の方は英語版となります。

CHAIN PIG KIT

チェーンピッグキット



発注番号
110606 [4/5]
¥4,500 (税抜)
●プロメカニクのためにデザインされたチェーンクリーナーと洗浄剤のセット。
●1本1,800円のオレンジビーズがセット。

POP 品番 016402
ツール チェーンマシン3.0



バイクにセットします。チェーンマシンはギヤ駆動方式を採用しておりブラシがチェーンを逆なでする動きをするので表面だけでなくチェーンの中の汚れもかき出します。

上にある注入口からオレンジビーズを入れます。量は容器に1cm貯まるくらいでOK!

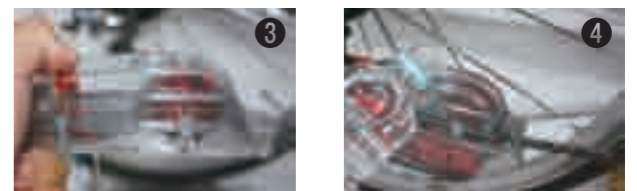

ボタンを押すとチェーンに向かってきれいなオレンジビーズを流しながら洗えます。

オレンジビーズで洗った後、今度は水を入れて洗います。オレンジビーズは水に溶ける水溶性なので汚れもともきれいきり落ちてしまいます。水で洗った後は水分をじゅうぶん乾かして下さい。

POP 品番 016403
ツール チェーンマシンキット3.0



ミニピットキット 3.0



発注番号
110567
¥5,800 (税抜)
セット内容: バケツ、ブラシ2本、スポンジ、タイヤレバー2本、ミニツール、ウエス

工具・ケミカル・スタンド
ヘルメット
サングラス
ウェア
トレーナー
チャイルドシート
カーキャリア
サブリメント
その他
一般車パーツ
バイク専用補修品
販促品

工具・ケミカル・スタンド
ヘルメット
サングラス
ウェア
トレーナー
チャイルドシート
カーキャリア
サブリメント
その他
一般車パーツ
バイク専用補修品
販促品



最高の耐久性を持ちレースにも使用されるMTB用オイルです。

MTB専用

チェーンオイル

SYN LUBE シンルブ

発注番号 110514 4oz (120ml) 4/5
¥1,200 (税抜)

高さ×直径: 130 × 41mm
用途: ウェットコンディショニング、MTB、ロングライド、レース
●長時間効果が持続するロングライフタイプ●雨や泥に負けない高い耐久性。●泥を分解し分離する特殊な成分がチェーンを保護。



チェーンの汚れが気になる方に最適です。

汚れにくい

チェーンオイル



ICE WAX 2.0 アイスワックス 2.0

発注番号 110546 4oz (120ml) 4/5
¥1,400 (税抜)

高さ×直径: 130 × 41mm
用途: ドライコンディショニング、街乗り
●チェーンに滑らかな被膜を作りコーティングするワックスタイプ。●汚れがワックスとともに落ちるのでチェーンが常にきれいかつスムーズ。●蜜ロウが主原料で生分解性。

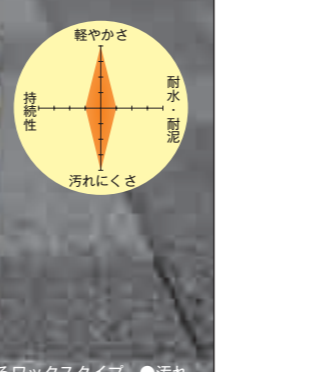

超低抵抗でプロサイクリストが使用するレーシングオイルです。

レース用

チェーンオイル



GO! ゴー

発注番号 110480 4oz (120ml) 4/5
¥1,400 (税抜)

用途: ドライコンディショニング、レース、ロード、MTB
●超低抵抗のレース用。●汚れが付着しにくくクリーンなチェーンを維持。●主原料になたね油を使用し土に還る生分解性。



低抵抗と耐久性のバランスに優れたオールマイティなオイルです。

オールラウンド

チェーンオイル



CHAINj チェーンジエイ

発注番号 110523 4oz (120ml) 4/5
¥1,200 (税抜)

用途: オールラウンド、ロード、MTB、街乗り
●高い持続性能と軽い雨にも対応する耐水性。●泥を分解し分離する特殊な成分により効果が長く続きます。●主原料になたね油を使用し土に還る生分解性。

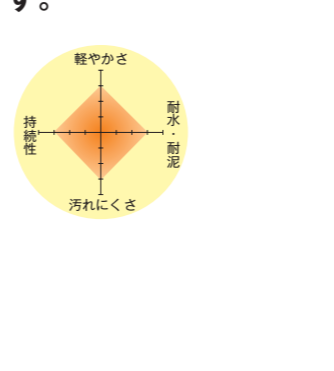

プロメカニックからの要望で生まれた強力な脱脂洗浄剤です。

洗浄剤

PROj プロジエイ

発注番号 110492 16oz (475ml) 4/5
¥2,400 (税抜)

高さ×直径: 210 × 62mm
用途: 金属部用
●オレンジピールズの脱脂力をさらに強化。●粘度が高く留まって汚れを分解。●チェーンマシンには使用不可。



強力な洗浄力ですが、水溶性なので水と混ぜて分解させれば自然に還ります。

チェーンマシンに最適

洗浄剤

ORANJ PEELZ オレンジピールズ

発注番号 110507 16oz (475ml) 4/5
¥1,800 (税抜)

高さ×直径: 210 × 62mm
用途: 金属部用
●柑橘類から抽出された強力な脱脂洗浄剤。●チェーンについて頑固な油汚れも落ちる。●水で薄めれば塗装部などにも使用可能。

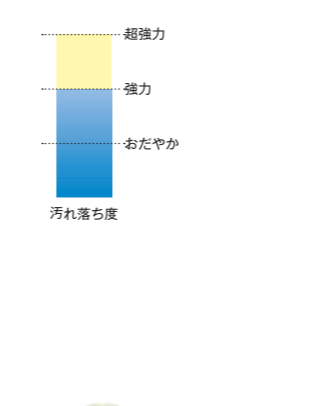

プロ用大容量ボトルが追加!

115207 1ガロン (3.7ℓ) 4/5
¥11,000 (税抜)



チェーンピッグ専用ディグリーザー。

洗浄剤

PIG JUICEE ビッグジュース

発注番号 110569 16oz (475ml) 4/5
¥1,700 (税抜)

●チェーンやギアの油汚れや泥を溶かして落とすディグリーザー。●有機溶剤を含まず、ゴムやカーボン素材にも使用可能。●植物由来の活性化溶剤がグリスの頑固な汚れも溶解。●環境に優しい生分解性。●推奨用途: ギア、チェーン、ベアリングの汚れ落とし。



バイクにも環境にも優しくフレームに最適。

洗浄剤

GREEN FIZZ グリーンフィズ

発注番号 110490 16oz (475ml) 4/5
¥1,400 (税抜)

高さ×直径: 245 × 62mm
用途: バイク全体
●ゴム・樹脂・カーボンにも影響を与えず人体にも優しい生分解性。●泡状の界面活性剤が洗浄と同時に表面を保護。



耐水性、耐久性に優れたプレミアムグリス。

ベアリング用

SYNGREASE シングリス

発注番号 110568 3oz/85g 4/5
¥1,400 (税抜)

●合成リチウム自転車専用グリス。●卓越した酸化防止性能で、金属の腐食を防止。●高圧状態でも安定した耐摩耗性。●推奨用途: ハブ、BB、ヘッドパーツ、ボルト穴。



強力な洗浄力を持ちながら樹脂に使用できる新世代ディグリーザー。

洗浄剤

DEGREASER 13 ディグリーザー 13

発注番号 110570 16oz (475ml) 4/5
¥1,900 (税抜)

●チェーンやギアの油汚れや泥を溶かして落とすディグリーザー。●金属素材への密着性が高く、強力に汚れを分解。●有機溶剤を含まず、ゴムやカーボン素材にも使用可能。●植物由来の活性化溶剤がグリスの頑固な汚れも溶解。●環境に優しい生分解性。●推奨用途: ギア、チェーン、ベアリングの汚れ落とし。



傷や色あせを防ぎバイク表面の美しさを保ちます。

新車の輝き

保護剤

BIKE LUST バイクラスト

発注番号 110562 16oz (475ml) 4/5
¥2,400 (税抜)

用途: バイク用つや出し
●水溶性シリコン配合で光沢をあたえツツヤに。●UVカット能力があり紫外線をカット。●水や泥をはじきバイクを保護。●マットフレームにも対応。使用後に乾拭きをしてください。●タイヤビード上げに使用可能。



GREASE INJECTOR グリスインジェクター

発注番号 110566
¥2,800 (税抜)

●正確に狙った所へ注油可能なグリスインジェクター。ペドロスのグリスと一般的な9/16"のグリスチューブに使用可能。



生分解性素材を使用した環境に優しいPEDRO'S製品。
★微生物により分解される環境に優しいケミカルです。

工具・ケミカル・スタンド
ヘルメット
サングラス
ウェア
トレーナー
チャイルドシート
カーキャリア
サブリメント
その他
一般車パーツ
バイク専用補修品
販促品

工具・ケミカル・スタンド
ヘルメット
サングラス
ウェア
トレーナー
チャイルドシート
カーキャリア
サブリメント
その他
一般車パーツ
バイク専用補修品
販促品

BBB

※ブランドのロゴマークが変更になりました。カタログ掲載画像は全て新ロゴマークのデザインです。旧ロゴマークの製品が終了となり次第、順次新ロゴマーク製品へと切り替えさせていただきますので、アイテムやカラーによって新旧の製品が混在することをご了承ください。ご注文いただいた製品につきましては、ブランドロゴの新旧をご指定いただくことは出来ません。予めご了承ください、ご理解くださいますようお願いいたします。



カーボン素材



虫除けメッシュ



リフレクター



最高レベルの通気性を有する
エアフロークーリングシステム



ワールドツアーチーム「グルバマ-FDJ」使用



特殊インナーケースで高い通気性と安全性を持つ最新モデル

MAESTRO | BHE-09

マエストロ

NEW



発注番号
154918 S
154919 M
154920 L
グロッシーブラック



154921 S
154922 M
154923 L
グロッシーレッド



154924 S
154925 M
154926 L
グロッシーネオンイエロー



154927 S
154928 M
154929 L
グロッシーホワイト

¥15,500 (税抜)

●エアフロークーリングシステム (ACS) デザイン。●パーフェクトなフィットを実現する軽量アジャスタブルストラップ。●被りの深さも調整できるオメガフィットシステム。●衝撃に強いダブルインモールドシェル構造。●高密度EPSフォーム。●サイズ: S (52-55cm) M (55-58cm) L (58-62cm)
※2019年秋のJCF公認取得を計画しています。最新情報はWebをご覧ください。

プロツアーチームのFDJが使用するプロレースモデル

ICARUS V2 | BHE-05

イカロス V2



発注番号
154316 M
154317 L
マットブラック / ネオンイエロー



154308 M
154309 L
マットブラック



154310 M
154311 L
マットブラック / ホワイト



154312 M
154313 L
ブラック / ブルー



154314 M
154315 L
ブラック / レッド



154382 M
154383 L
マットホワイト

¥24,000 (税抜)

●脱着可能なエアロカバーが付属。●被りの深さも調整できるオメガフィットシステム。●走行中に発生する負圧を利用してヘルメット内を換気する ACS システム。●衝撃に強いダブルインモールドシェル構造。●PC強化ウェブ構造。●高密度 EPS フォーム。●29 エアホール。●最適なリア形状により強制的に内部の熱を排出。●軽量アジャスタブルストラップによりパーフェクトなフィッティング。●さらっとしたクイックドライパッド。
サイズ: M (55-58 cm)、L (58-62 cm)



脱着可能なエアロカバーが付属。マットホワイトにはマットホワイトのカバー。その他のカラーにはマットブラックのカバー。
※ UCI/JCF 規定のレースでは使用できません。



社員ブログ

プロテクション性能重視な5BBB

ヘルメットって何で選んできますか？見た目？軽さ？通気性？空力？どれも大事ですが、そもそもヘルメットは転倒時に頭を守るためのもの。BBBが最も大事にしているのが転倒時のプロテクション性能です。



【シェル内部の補強で破損時も形状を保持】
カッターで切断して発泡スチロール内部を確認。内部にスパイダーウェブという補強が張り巡らされていました。そのため発泡スチロールのシェルにヒビが入っても、ヘルメットは形状を保って崩壊しません。



【打ち付けやすい後頭部も万全のプロテクション】
後頭部ですがトゲトゲしていてイカついですが(笑)よく見ると後部の発泡スチロールはかなり分厚いです。後頭部は転倒時に打ち付けやすいので、衝撃吸収性を高めています。

BBB

最高のエアロダイナミクスと冷却性能

TITHON V2 | BHE-08

ティトノス V2

※ブランドのロゴマークが変更になりました。カタログ掲載画像は全て新ロゴマークのデザインです。旧ロゴマークの製品が終了となり次第、順次新ロゴマーク製品へと切り替えさせていただきますので、アイテムやカラーによって新旧の製品が混在することをご了承下さい。ご注文いただいた製品につきましては、ブランドロゴの新旧をご指定いただくことは出来ません。予めご了承いただき、ご理解くださいますようお願いいたします。



発注番号
154320 M
154321 L
マットグレー/ブルー



154318 M
154319 L
グロッシーブラック/レッド



154322 M
154323 L
グロッシーブラック/ネオンイエロー



154326 M
154327 L
グロッシーホワイト



154917 S
154324 M
154325 L
マットブラック



¥15,000 (税抜)
●ウィンドトンネルで証明された空力性能と通気性。●5 エアホール。内部の通気チャネルにより負圧を発生させ強制的に熱を排出する ACS システム。●被りの深さも調整できるオメガフィットシステム。●衝撃に強いダブルインモールドシェル構造。●高密度 EPS フォーム。●パーフェクトなフィットングを実現する軽量ストラップ&アジャスター。●さらさらとしたクイックドライパッド。
サイズ: M (55-58 cm), L (58-62 cm)



ツール・ド・フランス2017 第4ステージでBBBティトノスを使用するアルノー・デマール (FDJ) が優勝

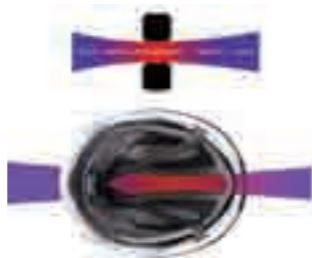

新鮮な空気を取り込み、素早く排出する特殊な内部構造で、空力性能と快適性を両立。

「エアロヘルメット」の概念を一気に壊してくれる快適性



まず感じるのがエアロヘルメットを被っているという感覚が全くないほどの軽さ。次に走り出すとヘルメット前方に設けられた空間から空気が入り込み、これまでのエアロ形状のヘルメットのような暑さを感じる事もない。エアロヘルメット=暑いというこれまでの私の中にあつた概念を一気に壊してくれるような快適性で、普通のヘルメットを被っているのと同じ感覚で使用する事ができた。実際のレースでも使用したが、全くストレスなく、ランニングパートに繋がる走りをする事ができた。



Photo by Koji Okamoto
フィットシステムというローター式の調整システムと合わせて頭の形に非常にフィットし、安心感があります。頭の形状もよりますが、横が割と狭い頭の形状をしている私にとっては非常にフィット感よかったです。重量が気になるのですが、頭を振ってもずれないのは軽さよりも重要なポイントだと思っています。もちろんエアロ効果も十分あるので、TTヘルメットほどではないけど平坦で速く走るための一つのツールとして一考の価値あるヘルメットだと思います！

ティトノス 中村龍太郎選手インプレ
「見た目を裏切る通気性がある！」
エアロヘルメットが主流になっている昨今。ベンチホールとエアロは相反するものがあり、その答えは未だ出ていないかと思っています。であるのなら、見た目の割に涼しい、というのがこのヘルメットの特徴かと。フロントに空いた二つの大きな穴から風が入ってきて、頭の中を通り、後ろの二つの大きな穴から出ていく。TTヘルメットにも見紛うフォルムだったため暑い覚悟で被りましたが、被って辛いということはありませんでした。もちろん通常のベンチホールが多く空いているヘルメットに比べたら暑いですが、他社のエアロヘルメットに比べても遜色ないレベルで通気性は良いと感じています。クッションも三パーツだけ+ハーフ一つが大きいので外しやすく、洗濯の際に無くしづらい。クッションは一般的なヘルメットに比べると分厚くて、オメガフィットシステムというローター式の調整システムと合わせて頭の形に非常にフィットし、安心感があります。頭の形状もよりますが、横が割と狭い頭の形状をしている私にとっては非常にフィット感よかったです。重量が気になるのですが、頭を振ってもずれないのは軽さよりも重要なポイントだと思っています。もちろんエアロ効果も十分あるので、TTヘルメットほどではないけど平坦で速く走るための一つのツールとして一考の価値あるヘルメットだと思います！
中村 龍太郎 (イナメ(信濃山形))
2015年全日本選手権個人タイムトライアルチャンピオン。一般企業に勤めるフルタイムワーカーでありながら、Jプロツアーを走り1桁台の順位を量産。

根強い人気と圧倒的な強度を誇るプロユースモデル

FALCON V2 | BHE-01

ファルコン V2



発注番号
154306 M
154307 L
ブラック/ネオンイエロー



154300 M
154301 L
ブラック



超強度アルミ合金

スパイダーウェブ

カーボン素材



154302 M
154303 L
ホワイト



154304 M
154305 L
ブラック/レッド

¥16,000 (税抜)
●カーボンとアルミによるダブル補強で圧倒的な強度。●強度の高いインモールドシェル構造とスパイダーウェブ構造。●高密度 EPS フォーム。●23 エアホール。●ヘルメット内の空気の流れを作る後頭部のエアイベント。●パーフェクトなフィットングを実現する軽量ストラップ&アジャスター。●被りの深さも調整できるオメガフィットシステム。●さらさらとしたクイックドライパッド。
●サイズ: M (55-58 cm), L (58-62 cm)

空気抵抗を軽減するエアロモデル

AEROTOP | BHE-62

エアロトップ



発注番号
154880 M
ブラック



154881 M
ホワイト

¥38,800 (税抜)
サイズ: M(52-58cm)
●タイムトライアル、トライアスロン用ヘルメット。●ウィンドトンネルで証明されたエアロ性能。●インモールドシェル構造。●高密度EPSフォーム。●撥水コーティングフェースシールド。●1エアホール。●簡単に高さ&長さ調整できるアジャスタブルフレックスクロスシステム。●空気の流れを最適化するエアフローパッドデザイン。●クイックドライパッドシルバプロテクション抗菌処理。●洗濯できる抗菌パッド。



フェイスシールドとの継ぎ目をなくすることで、空力性能が向上



ヘルメット内部に空気の通り道を作り、快適性を確保



空力性能に影響を与えにくい位置を研究、ベンチレーションを設置



イカロスと同じフィットングシステムを採用

BBB

※ブランドのロゴマークが変更になりました。カタログ掲載画像は全て新ロゴマークのデザインです。旧ロゴマークの製品が終了となり次第、順次新ロゴマーク製品へと切り替えさせていただきますので、アイテムやカラーによって新旧の製品が混在することをご了承ください。ご注文いただいた製品につきましては、ブランドロゴの新旧をご指定いただくことは出来ません。予めご了承ください、ご理解くださいますようお願いいたします。

通気性の高いスポーツライディング用ヘルメット

KITE | BHE-29

カイト



発注番号
154328 M
154329 L
マットブラック

154330 M
154331 L
グロッシーブラック / ブルー

154332 M
154333 L
マットダークブルー

154334 M
154335 L
グロッシーブラック / レッド

154336 M
154337 L
マットネオンイエロー

154338 M
154339 L
グロッシーブラック / ネオンピンク

154340 M
154341 L
マットブラック / グリーン

154342 M
154343 L
マットホワイト

154344 M
154345 L
マットブラック / オレンジ

154346 M
154347 L
マットグレー

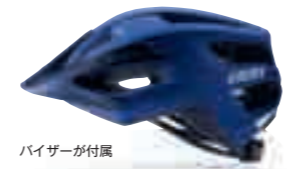

バイザーが付属



POP 品番 016579
ヘルメット カイト

¥6,800 (税抜)
サイズ: M (52-58 cm)、L (58-61.5 cm)
●インモールドシェル構造。●14の通気孔。●後頭部の通気孔で通気性を最大限にアップ。●虫除けメッシュでヘルメットに虫が侵入するのを防止。●調節可能なストラップで快適なフィット感。●片手で簡単に使えるツイストクローズ2.0調節システム。●洗濯可能な抗菌パッド。●取り外し可能なバイザー。●後頭部のリフレクターで夜間走行での安全性を確保。

ロードも MTB も1つで対応

TAURUS | BHE-26

トーラス



発注番号
154869 M
ホワイト/シルバー

154861 M
ブラック

154863 M
ブラック/ブルー

154865 M
ブラック/レッド

154867 M
ブラック/ライム



バイザーが付属

調整の簡単なツイストクローズシステム

バイザーは取り外しても、取り付け穴が目立たず違和感のないデザイン

トレイルライド用 MTB ヘルメット

VARALLO | BHE-67

バラロ



154374 M
154375 L
ソリッドマットホワイト

154376 M
154377 L
マットオレンジ / レッド

154378 M
154379 L
マットブルー / グリーン

発注番号
154372 M
154373 L
ソリッドマットブラック

154380 M
154381 L
マットグレー / ネオンイエロー

¥11,800 (税抜)
●取り外し可能なバイザー付属。●インモールドシェル構造。●18の通気孔。●後頭部の通気孔で通気性を最大限にアップ。●調節可能なストラップで快適なフィット感。●片手で簡単に使えるツイストクローズ2.0調節システム。●洗濯可能な抗菌パッド。
サイズ: M (54-58cm)、L (58-61.5cm)

後頭部まで保護するエンデューレース用ヘルメット

NANGA | BHE-54

ナンガ



発注番号
154364 M
154365 L
マットブラック / ブルー

154366 M
154367 L
マットグレー / レッド

¥6,800 (税抜)
●強度の高いABSシェル構造。●15の通気孔。●調節可能なストラップで快適なフィット感。●片手で簡単に使えるツイストクローズ調節システム。●洗濯可能な抗菌パッド。●GoPro マウント付属。
サイズ: M (55-58 cm)、L (58-62 cm)

通気性の高いスポーツライディング用ヘルメット

CONDOR | BHE-35

コンドル



154350 M
154351 L
ブラック / ブルー

154352 M
154353 L
ブラック / レッド

154354 M
154355 L
ブラック / ネオンイエロー

154356 M
154357 L
ホワイト / シルバー

発注番号
154348 M
154349 L
ブラック / ホワイト

¥5,800 (税抜)
●インモールドシェル構造。●18の通気孔。●後頭部の通気孔で通気性を最大限にアップ。●虫除けメッシュでヘルメットに虫が侵入するのを防止。●調節可能なストラップで快適なフィット感。●片手で簡単に使えるツイストクローズ調節システム。●洗濯可能な抗菌パッド。●取り外し可能なバイザー。●後頭部のリフレクターで夜間走行での安全性を確保。
サイズ: M (54-58 cm)、L (58-61cm)。

バイザー付きのアーバンライド用ヘルメット

METRO | BHE-55

メトロ



発注番号
154368 M
154369 L
マットダークブルー

154370 M
154371 L
マットダークグレー

¥9,800 (税抜)
●日差しや雨天時の顔への水滴の付着から守るバイザー。●インモールドシェル構造。●10の通気孔。●後頭部の通気孔で通気性を最大限にアップ。●調節可能なストラップで快適なフィット感。●片手で簡単に使えるツイストクローズ調節システム。●洗濯可能な抗菌パッド。
サイズ: M (52-58 cm)、L (56-61 cm)

BBB

※ブランドのロゴマークが変更になりました。カタログ掲載画像は全て新ロゴマークのデザインです。旧ロゴマークの製品が終了となり次第、順次新ロゴマーク製品へと切り替えさせていただきますので、アイテムやカラーによって新旧の製品が混在することをご了承ください。ご注文いただいた製品につきましては、ブランドロゴの新旧をご指定いただくことは出来ません。予めご了承ください、ご理解くださいますようお願いいたします。

充実スペックのキッズモデル

BOOGY | BHE-37

プーギー



発注番号
154358 S
カモフラージュ / グリーン
¥3,900 (税抜)



発注番号
154359 S
カモフラージュ / ピンク
¥3,900 (税抜)



154820 S
154821 M
ポリス
¥3,900 (税抜)



154822 S
154823 M
バグ
¥3,900 (税抜)



154826 M
カモフラージュ
¥3,900 (税抜)



154879 M
カモフラージュ
¥3,900 (税抜)



154824 S
154825 M
フラワー
¥3,900 (税抜)



154360 S
154361 M
カモフラージュ / ネオンイエロー
¥3,900 (税抜)



154362 S
154363 M
ハート
¥3,900 (税抜)



154911 S
154912 M
クール
¥3,900 (税抜)



154913 S
154914 M
スウィート
¥3,900 (税抜)



154909 S
154910 M
パンダ
¥3,900 (税抜)

- 強度の高いインモールドシェル構造。●12個の通気孔。●後頭部の通気孔でヘルメット内の熱を強制排気し快適性が向上。●虫除けメッシュでヘルメット内に虫が侵入するのを防止。●調節可能なストラップで完璧かつ快適なフィット感。●片手で簡単に使えるツイストクローズ調節システム。●洗濯可能な抗菌パッド。●後頭部のリフレクターで夜間走行での安全性を確保。
- サイズ：S (48-54cm)、M (52-56cm)

ヘルメットパーツ

デュアルクローズアジャストシステム

BBB	発注番号	使用商品	税抜価格
BHE-91	154752	BHE-01/02/03/04/05	¥1,600
	154840	グリフォン/タウラス用	¥1,700

フレックスクローズアジャストシステム

BBB	発注番号	使用商品	税抜価格
BHE-92	154718	BHE-01/02/03/04/05	¥1,800

ツイストクローズ 1.0/2.0/3.0

BBB	発注番号	使用商品	税抜価格
BHE-93	154788	BHE-27/28/33/34/49用	¥1,800
BHE-94	154789	BHE-25/26/67用	¥1,800
154789	154790	2013 BHE-25/26/67用	¥1,800

バイザー

BBB	発注番号	使用商品	カラー	税抜価格
BHE-71	154748	エルバス用		¥400
BHE-74	154787	エルバスII/ソロ用		¥1,200

フェイスシールド

BBB	発注番号	カラー	税抜価格
BHE-63	154758	スモーク	¥8,000
	154759	クリア	

- エアロトップ用 ハイドロフォビック
- エアロトップBHE-62用フェイスシールド。
- 100%紫外線プロテクション。

インナーパッド

BBB	発注番号	厚さ	使用商品	税抜価格
	154756	10mm	2011ホーク/ジャヤ用	¥800
	154622	10mm	エルバス/BHE-31カイト用	¥400
	154717	10mm	テーブルトップ用	¥1,000
	154791	10mm	グリフォン/タウラス用	¥1,000
BHE-81	154750	10mm	イーグル用	¥600
	154621	10mm	ホーク/ジャヤ用	¥400
	154623	10mm	フラワー/バイレーツ/サーキット用	¥500
	154624	10mm	ミニフラワー/ミニバイレーツ用	¥500
BHE-82	154792		トラフィック用	¥900
	154793		ファルコン/グレーパッド用	¥1,400
	154794		イカロス用	¥1,400
	154795	10mm	カイトII/エルバス/ソロ Mサイズ用	¥1,000
BHE-84	154796	10mm	カイトII/エルバス/ソロ Lサイズ用	¥1,000
	154797		プーギー用	¥800
	154798		アミーゴ/ヒーロー用	¥800
	154799		テーブルトップ用	¥1,000
	154800	5mm	バラロ用	¥1,000

メッシュ

BBB	発注番号	税抜価格
BHE-83	154751	¥600

キッズヘルメット用

インナーパッド用ベルクロセット

BBB	発注番号	使用商品	税抜価格
BHE-89	154625	全モデル共通	¥200

ヘルメット メジャー ツール

BBB	発注番号	税抜価格
BHE-99	154784	¥500

ヘルメットのサイズを確認するためのメジャー。

Hövdning

Airbag for urban cyclists

ホーピング
スウェーデン発の自転車用エアバッグヘルメット



HÖVDING HISTORY

HÖVDINGはスウェーデンで急増する自転車事故による傷害を減らすため、2005年に1000件以上の自転車事故を収集、再現することで生まれました。全ての事故データを詳細に分析し、実際のサイクリストの挙動を何百時間も追跡することで自転車事故のデータベース化に成功したのです。開発されたデータベースにAlvaSweden社のエアバッグ技術を組み合わせることで独自の自転車用エアバッグシステムを製品化しました。

●ヘルメットよりも安全なエアバッグシステム

事故時に膨らむエアバッグ本体は頭全体を覆うフード形状で、地面を引きずられても破れることの無い耐久性のあるナイロン素材を使用しています。一般的なヘルメットよりもはるかに保護範囲が広く頭部全体を保護することができます。事故につながる挙動を感知すると柔らかな衝撃吸収バッグが瞬間的に開き、数秒間保たれます。これにより、何度も頭部を打ち付けるような事故でも確実に保護することが可能です。

●ヨーロッパの安全規格であるCE 認証を取得

EUが定めるPersonal protective equipmentの分野で安全性が証明されて事故から体を保護する製品として正式にヨーロッパで承認され、数千人のサイクリストが既に使用しています。

●事故時の挙動を感知して作動

HÖVDINGは1000回以上のスタントライダーを使ったクラッシュテストにより事故の瞬間に起きる挙動をモーションセンサーで探知、記録してきました。事故と通常の衝撃を区別するため、普段のサイクリングのデータも収集し、段差や急ブレーキ時に誤作動を起こさないアルゴリズムを完成させたのです。

●使用方法

着用は簡単です、首にHÖVDINGを巻いてチャックをあごの下まで引き上げるだけです。ファスナーに付いているボタンを本体に取り付けるとセンサーが起動します。

●充電について

コンピューターのUSBから充電できます。バッテリーが消耗してくるとLEDの光と音で知らせます。満充電から約9時間程度で充電が必要になります。

●カラー&シェル

本体は防水素材の繊維で覆われているので、どんな状況でもエアバッグシステムは安定して作動します。汗や汚れはカバーを取り外して洗うことができます。本体部分が汚れた場合は濡れた布などで拭き取ってください。カバーは別のカラーに取り換えて違うスタイルを楽しむこともできます。本体は人間工学に基づき肩全体に重さが分散するように設計されているので首への負担がほとんどありません。

●作動後の回収のお願い

事故でエアバッグが作動すると再利用はできません。本体内部にある「ブラックボックス」は事故が起きる直前10秒間のモーションデータを保存しています。この情報は今以上の精度を求めて開発を続けているHÖVDINGにとっての貴重な物です。作動後のHÖVDINGの回収にご協力をお願いします。

※HÖVDING取扱店様のみご注文が可能です。予めご了承下さい。

HOW HÖVDING WORKS

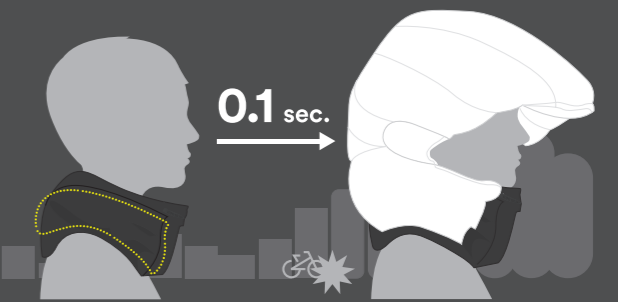

深刻な頭部外傷のリスク
時速25kmで事故が起きた場合

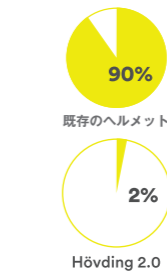

頭部へのダメージの差

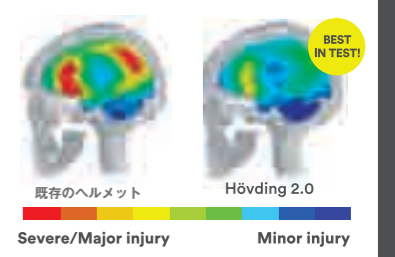

最大4万円お得な
HÖVDING
あんしんサポートプログラム

事故以外で作動した場合に
特別価格で購入できます。

例えばこんな時に役立ちます

- ・HÖVDINGをオフにするのを忘れて自転車を降りたら作動した。
- ・他人が間違っってスイッチを入れて振ったら作動した。

補償内容	サポート期間 / 内容	購入後月数	ユーザー様 購入価格(税抜)
適用条件	・対象商品はHÖVDING 2.0。 ・購入時にユーザー登録が行われていること。 ・本体に地面や車と接触した形跡(傷や汚れ)がないこと。 ・1個目の購入から36ヵ月以内であれば複数回適用できますが、購入日時は1個目を基準といたします。 ・HÖVDING 2.0販売終了時は代替機種になる場合があります。 ・作動した商品はHÖVDING取扱店で回収いたします。 ・販売店様にて「HÖVDING作動状況調査票」をご記入ください。	12ヵ月以内	¥10,000
		24ヵ月以内	¥20,000
		36ヵ月以内	¥30,000



自転車用エアバッグヘルメット 本体+カバーセット



HÖVDING 2.0

ホーブディング 2.0

発注番号
154114 S
154115 M
154124 L
ブラック
¥50,000 (税抜)

【サイズの選び方】

首周り S : 36cm まで
M : 34 ~ 42cm
L : 38 ~ 45cm

※ HÖVDING が正常に作動する頭部のサイズは、額の最も広い部分を水平方向に計測した周長が 52 ~ 59cm です。

社員ブログ

あ、ますい！今、コケてる！
その時、エアバッグが作動した。

転んでしまいました。でもHövdingを装着していました。日頃からHövdingを愛用しています。連休には2泊3日のツーリングをしてい



ますが、首にHövdingを巻いて出かけていきます。宿で充電を忘れないことがポイントですね。自転車通勤もしています。

その日も仕事を終えて、19:03に池袋のオフィスを出て帰路に着きました。気温は28℃くらいだったでしょうか。1台の車が駐車場に入って止まっていた、そこに入る車がもう一台、車道を横切るように

止まっていた。車の間を通ろうと左に寄ったところ、段差に引っかかって、あっ、ますい、と思ったときにはコケてました。反射神経ゼロの私はもう、目をつぶるしかありません。パン！破裂音が響り、頭が地面に打ち付けられる前にしっかりとエアバッグが展開して守ってくれました！

メガネをしていると吹っ飛ばかと思いましたが、大丈夫ですね。4ヶ月ほど使っていて、最初は斬新なものを着けている感じをもっていました。今は何も思っていないかったです。でも、この瞬間は、思いました。

守ってくれてありがとう、Hövding。今は仕方なく、普通のヘルメットを着けていますが、Hövdingに慣れると、頭に何かのつ

てるほうが、違和感あります。夏でも首から上は爽快なので、Hövdingの方が涼しいですよ。



HÖVDING2.0 交換用カバー



PARIS

パリ

発注番号
154148 S
154149 M
154150 L
¥9,000 (税抜)

人工と自然をうまく融合させた花柄のデザインは、まさに花の都パリの町並みを想起。カバーの形状も、今までに無い斬新なもの。そしてそのデザインを上手く包み込むバイピングは、リフレクション機能付き。安全性にも寄与します。

・外側：ポリエステル75%、ポリアミド25%
・内側：ポリエステル100%



HAMBURG

ハンブルク

発注番号
154154 S
154155 M
¥7,000 (税抜)

ドイツ有数の港町ハンブルクと名づけられたこのカバーは、リフレクション機能付ホワイトメッシュにオレンジシームのコントラストが、まさにドイツ的なソリッド感を連想。まるで機能を最優先させたスポーツウェアのようなクリーンな印象を与えます。

・外側：ポリアミド47%、ポリエステル40%、ポリウレタン13%
・内側：ポリエステル100%



TOKYO

トウキョウ

発注番号
154151 S
154152 M
154153 L
¥7,000 (税抜)

人工的で、活気に満ち、煌々と照らされるさまを表したそのデザインは、まるで「眠らない街トウキョウ」そのもの。リフレクション機能付バイピングで、あなたの夜間ライドをしっかりと安全なものにします。

・外側：ポリエステル80%、ポリウレタン11%、ポリアミド9%
・内側：ポリエステル100%



HÖVDING2.0 交換用カバー

ホーブディングエアバッグ本体用スベアカバー。汚れや破れてしまった場合の交換カバーです。一度作動した機能を復元するものではありません。



VIOLENTLY HAPPY

ヴァイオレントリー ハッピー

発注番号
154120 S
154121 M
154127 L
¥9,000 (税抜)



SAREK ODYSSEY

サレク オデッセイ

発注番号
154122 S
154123 M
154128 L
¥9,000 (税抜)



HIDDEN PLACE

ヒドコン ブレイス

発注番号
154118 S
154119 M
154126 L
¥7,000 (税抜)



DARK ANGEL

ダーク エンジェル

発注番号
154125 L
¥5,000 (税抜)

社員ブログ

自転車用エアバッグ HOVDING で良く聞かれること



こんにちは、自転車通勤担当のサキです。毎日の自転車を通勤を快適に、楽しく過ごすためのアイデアを日々探求しております。我が家から池袋のオフィスまで約30分道のりをほぼ毎日自転車通っています。自転車用エアバッグヘルメットホーブディングを使い始めては5か月がたちました。友人や関係者に良く聞かれる質問にお答えいたします。

Q. マフラーみたいで首暑く無いの？

ばつと見は首全体を覆っているように見えますが、実は首と接触している部分は背中側の一部分だけです。走っている時はあごから首筋にかけてずっと風が通るので、見た目ほど暑さは感じません。むしろヘルメットを被っている時と比べると、表面積が大きく発汗しやすい頭に風が当たるので涼しく感じます。

ヘルメットも被らない、エアバッグも着けないのが一番涼しいですが、転倒時を考えるとどちらかは必ず装着しておきたいです。涼しさで言えば、ホーブディングの勝利です。

Q. 1回で使い捨てなの？

そうなんです、1回転倒して作動すると再使用はできません。火薬で高圧ガスの弁を開ける仕

組みなので仕方が無い所です。自動車のエアバッグも1回で再使用できないので、同じようなイメージです。

普通に走っていて転倒するのは毎日自転車通勤をしていても滅多にありません。私の場合、自転車歴20年ですが、公道を走って10年に1回ぐらいの確率で避けようの無い事故が起きています。10年に1回の事故の時に重傷のリスクを避けてくれるのであれば、妥当な所ではないでしょうか。

Q. 5万円って高いよね

確かに5万円のクロスバイクに5万円の自転車用エアバッグヘルメットは高く感じてしまいますね。ただ、車の安全装備でサイドエアバッグやアシストブレーキなどをオプションでつけると5万や10万かかってしまいます。鉄の塊に守られている車か、全身丸出しで公道を走る自転車のどちらに安全装備をつけるべきか。自転車の方が事故時のリスクはかなり高いので、エアバッグヘルメットに5万円かけた方が合理的だと考えます。

Q. うっかりスイッチオンで歩いたら作動するの？

歩いても、しゃがんでも大丈夫です。自転車を降りたらスイッチオフにしないと誤作動の可能性がありますが、実際に普段使っていると、ついオフにせずに降りて、鍵をかけて、家に帰ってしまうことがありますが、今まで誤作動は起きていません。事故の時に発生する加速度や角度の変化などを総合的に計算してスイッチが入るので、滅多なことでは誤作動しないようです。

安全な、自転車ライフを楽しむために。



着せ替え帽子付き 自転車ヘルメット 「カポル」



その日の気分やファッションに合わせて着せ替えが楽しめます。



装着図



カメラ
チェックブラウン
(セット)
発注番号
154937 S
154938 M
154939 L
¥7,600 (税抜)

〈帽子のみ〉
発注番号
154967 S
154968 M
154969 L
¥3,800 (税抜)

後頭部には、頭のサイズにフィットする調節機能と夜間走行の安全性を高める反射板がついています。

 <p>メイプル ブラック (セット) 発注番号 154940 S 154941 M ¥7,600 (税抜)</p> <p>〈帽子のみ〉 発注番号 154970 S 154971 M ¥3,800 (税抜)</p>	 <p>メイプル ブラウン (セット) 発注番号 154942 S 154943 M ¥7,600 (税抜)</p> <p>〈帽子のみ〉 発注番号 154972 S 154973 M ¥3,800 (税抜)</p> <p>※耳当てはデザインであり、使用できません。左側のみに付属します。</p>	 <p>メイプル ダークブラウン (セット) 発注番号 154946 S 154947 M ¥7,600 (税抜)</p> <p>〈帽子のみ〉 発注番号 154974 S 154975 M ¥3,800 (税抜)</p>	 <p>パナマ マットブラウン (セット) 発注番号 154952 M ¥6,800 (税抜)</p> <p>〈帽子のみ〉 発注番号 154982 M ¥3,200 (税抜)</p>	 <p>パナマ ストローイエロー (セット) 発注番号 154953 M ¥6,800 (税抜)</p> <p>〈帽子のみ〉 発注番号 154983 M ¥3,200 (税抜)</p>	 <p>ウォールナット ダークグレー (セット) 発注番号 154930 S 154931 M 154932 L ¥7,200 (税抜)</p> <p>〈帽子のみ〉 発注番号 154960 S 154961 M 154962 L ¥3,500 (税抜)</p>	 <p>カメラ クロッカス (セット) 発注番号 154933 S 154934 M ¥7,600 (税抜)</p> <p>〈帽子のみ〉 発注番号 154963 S 154964 M ¥3,800 (税抜)</p>	 <p>カメラ ドットアイボリー (セット) 発注番号 154935 S 154936 M ¥7,600 (税抜)</p> <p>〈帽子のみ〉 発注番号 154965 S 154966 M ¥3,800 (税抜)</p>	
 <p>エルム ブラウン (セット) 発注番号 154944 S 154945 M ¥7,600 (税抜)</p> <p>〈帽子のみ〉 発注番号 154976 S 154977 M ¥3,800 (税抜)</p>	 <p>バーチ ストライプブルー (セット) 発注番号 154948 S 154949 M ¥7,600 (税抜)</p> <p>〈帽子のみ〉 発注番号 154978 S 154979 M ¥3,800 (税抜)</p> <p>UVカット</p>	 <p>オーク アクアプレー (セット) 発注番号 154950 S 154951 M ¥7,200 (税抜)</p> <p>〈帽子のみ〉 発注番号 154980 S 154981 M ¥3,500 (税抜)</p> <p>UVカット</p>	<p>※ M、L サイズのヘルメット本体及びあごひもの色はベージュ。S サイズはブラックです。</p>			<p>※ M、L サイズのヘルメット本体及びあごひもの色はベージュ。S サイズはブラックです。</p>		

認定商品

帽子のデザイン性とヘルメットの安全性がひとつになりました。帽子だけを変えられますので季節や気分に合わせて着せ替えが楽しめます。また、街を歩くとときは、オシャレな帽子として自転車に乗るときは安全で快適なヘルメットとして使用できます。

自転車先進国ヨーロッパの安全基準 CEマークに準拠

サイクルヘルメットのCE規格 (EN1078) とは、自転車先進国ヨーロッパの厳しい安全規格で、1997年EU加盟の18カ国によって、自転車用ヘルメットの統一安全規格として規定されたものです。CEマークは「EU加盟国で取り決められた法律に適合した商品である」ということを、メーカーが宣言するために貼付するマークです。材料、構造、衝撃吸収性、あごひもの強さ等の厳しい基準をクリアした製品のみが交付されるマークで、表示製品は安全性が高く、安心してお使いいただけるものです。

日本人の頭部形状に合わせた適正サイズ

S:52-55cm
M:56-59cm
L:59-62cm

ご使用上の注意・メンテナンス

- このヘルメットは自転車専用です。オートバイ（自動二輪、原動機付自転車）には使用できません。
- 1度でも大きな衝撃を受けたヘルメットは、外観に損傷が無くても使用しないでください。
- ヘルメットのお手入れに、シンナー・ベンジン・有機溶剤や50℃以上の熱湯は使用しないでください。
- 帽子の汚れは、中性洗剤を薄めた液を布に付け拭き取ってください。洗濯機、乾燥機の使用はできません。

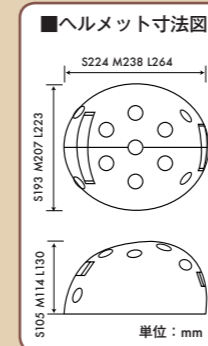

自転車乗用中の死者数の約3分の2が65歳以上

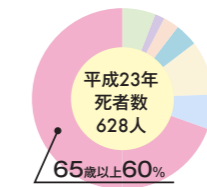

自転車乗用中の死者数は、平成23年は628人となり、近年は減少傾向にありますが、全交通事故死者に占める割合は増加しています。平成23年の自転車乗用中の死者数層別みると、65歳以上が60%と約3分の2を占めています。

自転車乗用中の死亡事故の損傷部位は圧倒的に頭部!

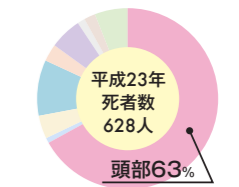

平成23年の自転車乗用中の死亡事故で、どの部分に損傷があったかを調べると、63%が頭部の損傷であり、頭を守ることが命を守ることに繋がることがわかります。

交通傷害保険付帯
死亡保険金100万円

御注意：この商品には、交通傷害保険が1年間無償で付帯しています。この商品を正しく着用し、補償期間中に自転車で事故に遭い万が一死亡した場合、死亡保険金100万円の補償を受けることができます。（この補償を受ける場合は、必ず製品同梱の申込書に必要事項をご記入の上郵送してください。）

BBB

※ブランドのロゴマークが変更になりました。カタログ掲載画像は全て新ロゴマークのデザインです。旧ロゴマークの製品が終了となり次第、順次新ロゴマーク製品へと切り替えさせていただきますので、アイテムやカラーによって新旧の製品が混在することをご了承下さい。ご注文いただいた製品につきましては、ブランドロゴの新旧をご指定いただくことは出来ません。予めご了承いただき、ご理解くださいますようお願いいたします。

COLOR OPTIONS SPARE LENSES



PH LENSES - PHOTOCROMIC

フォトクロミックレンズ
最新技術により開発され、1枚のレンズでカラーが変化することにより、カテゴリー1から3までカバーする特殊レンズ。透過率は晴天時で17%、曇天時は85%で視界を確保し、レンズのカラーはライトブラウンからダークグレーまで8秒間以内で変化します。他のBBBレンズと同様に、ポリカーボネート製なので強い衝撃を受けても破砕飛散が防止され、紫外線を100%防ぎます。



PZ LENSES - POLARIZED

ポラライズドレンズ
太陽の照りつける日に最適なチョイス。道路や水面のきらつきを完璧に抑えます。



MLC LENSES - MULTI LAYER COATING

マルチレイヤーコーティングレンズ
MLCポリカーボネートレンズは9層のコーティングが施されているために、あらゆる状況の中でまぶしい光を遮断し、ベストの鮮やかさとシャープな視界を確保。強い衝撃を受けても破砕飛散が防止され、400nm (ナノメートル) 以上の紫外線を100%防ぎます。

カテゴリ	カラー	透過率
1-3	● PC photochromic	85%-17%
3	● PC polarized	12%
	● PC smoke flash mirror	14%
	● PC smoke red mlc	14%
	● PC smoke green mlc	14%
	● PC smoke blue mlc	14%
	● PC smoke	20%
1	● PC clear flash mirror	80%
0	● PC yellow	87%
	● PC clear	92%

カテゴリ	トーン	適応状況	光りの透過率
0	Very light	夜間や眼の保護	85%-100%
1	Light	曇りと夕方	43%-85%
2	Normal	晴れと薄曇り	20%-43%
3	Dark	晴天	8%-20%



PC LENSES

ポリカーボネート製レンズ
BBBのレンズはすべてポリカーボネート製。踏んでも叩いても割れない耐久性で、飛来物から目を守ります。



CURVED LENSES

ハイカーブレンズ
ハイカーブレンズには視界の歪みが付き物です。BBBのレンズは光学補正により疲労を防ぎます。

Grilamid®
EMS



GRILAMID FRAME MATERIAL

グリルアミドフレーム
驚くべき柔軟性と耐久性を誇るグリルアミドTR90。※一部下位モデルには採用していません。

サイクリングに必要な機能をスマートに備えた先進のサングラス

COMMANDER | BSG-61

コマンダー



発注番号
132060
グロッシーレッドメタリック

¥12,000 (税抜)
●快適な装着感と簡単にレンズ交換ができる先進のフレームデザイン。●テンプルの長さを3段階に調節可能で、ヘルメットとの干渉を防止。●サングラス内側に空気を流すエアフローシステムとレンズ内側の曇り止めコーティングで曇りを防止。●レンズは水を弾くハイドロフォビックコーティング。●高強度なポリカーボネート製レンズは交換可能。●高価なグリルアミド製フレームと調整可能なラバー製ノーズピース。●ハードケースが付属。●イエローとクリアの交換レンズが付属。

発注番号
132055
グロッシーコバルトブルーメタリック

132057
グロッシーブラック

132058
マットネオンイエロー

132059
グロッシーホワイト



NEW



サイクリングに必要な機能をスマートに備えた先進のサングラスの調光タイプ

COMMANDER | BSG-61PH

コマンダーPH

発注番号
132056
マットブラック
¥20,500 (税抜)
●快適な装着感と簡単にレンズ交換ができる先進のフレームデザイン。●テンプルの長さを3段階に調節可能で、ヘルメットとの干渉を防止。●サングラス内側に空気を流すエアフローシステムとレンズ内側の曇り止めコーティングで曇りを防止。●レンズは水を弾くハイドロフォビックコーティング。●高強度なポリカーボネート製レンズは交換可能。●高価なグリルアミド製フレームと調整可能なラバー製ノーズピース。●ハードケースが付属。●周囲の明るさに合わせて自動的にレンズの明るさが変化する調光レンズ。●レンズの透過率は17-85%で晴天から夕暮れまでカバー。



NEW



100%UVプロテクション
BBB製品はすべて100%UVカット。コーティングではなく、レンズ素材そのものが紫外線カットの効果を持つため、効果が消えることがありません。



+2
付属レンズ2枚
イエローとクリアの交換用
レンズが付属します。



収納用ハードケース付属

広い視野を提供するフレームレスサングラス
FULL VIEW | BSG-53

フルビュー



発注番号
131446 マットオレンジ 4.5
PC スモークオレンジ MLC レンズ

¥9,800 (税抜)
●広い視野と軽い装着感が特長のオープンフレームレスデザインのスポーツグラス。●フレームレスデザインながらポリカーボネート製のレンズは交換可能。●太陽光、埃、風から保護するハイカーブレンズ形状。●100% UV プロテクション。●グリルアミドナイロンのフレームは顔にフィットし、ノーズピースは鼻の高さに合わせて手で曲げて調整可能。●ケース付。●交換用レンズが2枚付属 (イエロー、クリア)。

FULL VIEW PH | BSG-53PH

フルビュー PH

発注番号
131448 グロッシーブラック PC フォトクロミックレンズ 4.5
¥18,000 (税抜)

●広い視野と軽い装着感が特長のオープンフレームレスデザインのスポーツグラス。●明るくなると自動的に暗くなり1枚のレンズでカテゴリー1、2、3までカバーし、目を保護。●レンズの変化幅は透過率17~85%。●フレームレスデザインながらポリカーボネート製のレンズは交換可能。●太陽光、埃、風から保護するハイカーブレンズ形状。●100% UV プロテクション。●グリルアミドナイロンのフレームは顔にフィットし、ノーズピースは鼻の高さに合わせて手で曲げて調整可能。●ケース付。

近未来的デザインのパフォーマンスサングラス
AVENGER | BSG-57

アベンジャー



発注番号
132045
マットブラック
PC スモークフラッシュミラーレンズ

¥7,400 (税抜)
●快適な装着感と簡単なレンズ交換システムを備えた未来型フレームデザイン。●高級モデルに使われるのと同じ高い柔軟性を誇るグリルアミド製フレーム。●頑丈で交換可能なポリカーボネート製レンズ。●簡単に曲げて調節できるラバー製ノーズピース。●レンズ素材そのものに紫外線カットの効果を与えた100UVカット。●ポーチ付。●3枚のレンズが付属 (フレーム付属+イエロー+クリア)。



132046
マットホワイト
PC スモークフラッシュミラーレンズ

132047
ネオンイエロー
PC スモークフラッシュミラーレンズ

132048
マットダークブルー
PC ダークブルーレンズ



近未来的デザインのパフォーマンスサングラス。調光タイプ
AVENGER PH | BSG-57PH

アベンジャー PH

発注番号
132049
グロッシーブラックPC PHレンズ
¥16,000 (税抜)

●快適な装着感と簡単なレンズ交換システムを備えた未来型フレームデザイン。●高級モデルに使われるのと同じ高い柔軟性を誇るグリルアミド製フレーム。●頑丈で交換可能なポリカーボネート製レンズ。●簡単に曲げて調節できるラバー製ノーズピース。●レンズ素材そのものに紫外線カットの効果を与えた100UVカット。●ポーチ付。●周囲の明るさに合わせて自動的にレンズの明るさが変化する調光レンズ。●レンズの透過率は17-85%で晴天から夕暮れまでカバー。

工具・ケミカル・スタンド

ヘルメット

サングラス

ウェア

トレーナー

チャイルドシート

カーキャリア

サブリメント

その他

一般車パーツ

ライトウエイ
バイク専用補修品

販促品

BBB

※ブランドのロゴマークが変更になりました。カタログ掲載画像は全て新ロゴマークのデザインです。旧ロゴマークの製品が終了となり次第、順次新ロゴマーク製品へと切り替えさせていただきますので、アイテムやカラーによって新旧の製品が混在することをご了承ください。ご注文いただいた製品につきましては、ブランドロゴの新旧をご指定いただくことは出来ません。予めご了承ください、ご理解くださいますようお願いいたします。

インナーフレーム付きの度付きレンズ対応サングラス
SELECT OPTIC | BSG-51

セレクト オプティック



発注番号
131380 4.5
マットブラック
PC フラッシュミラーレンズ

¥11,000 (税抜)

●通常のレンズの内側に視度矯正レンズ用フレームを装備。*インナーフレーム用のレンズはお近くの眼鏡店で制作してください。●テンブルとレンズを好みのカラーに交換してカスタマイズできます。●100% UV プロテクション。●グリルアミドナイロンのフレームは顔にフィットし、ノーズピースは鼻の高さに合わせて手で曲げて調整可能。●テンブルラバーを変更してカラーカスタマイズが楽しめます。(別売) ●収納用ハードケースが含まれています。●3枚のレンズが付属。(フレーム付属のカラー+イエロー+クリア)



131381 4.5
マットブラック
PC スモークブルー MLC レンズ



131382 4.5
マットブラック
PC スモークレッド MLC レンズ

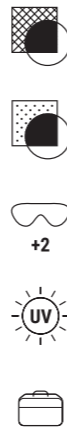

レンズの透過率は 17-85%
SELECT OPTIC PH | BSG-51

セレクト オプティック PH



発注番号
131383
マットブラック PC フォトクロミックレンズ

¥23,800 (税抜)

●光が明るさを増すとレンズが自動的に暗くなる調光レンズ。●レンズカラー変化幅は透過率 17 ~ 85% で晴天から夕暮れまで 1 枚のレンズで対応。●ポリカーボネート製のフォトクロマチックレンズで 100% 紫外線から保護。



社員ブログ

【最も手軽に度付きサングラスを製作可能】

セレクトオプティックの肝は、フレーム内側に取り付けられた度付きクリップ。購入直後は、ただのプラスチックレンズが付いているだけで、度数が入ってません。私はどこにでもある街の眼鏡屋さんで加工していただきました。費用は、最も安いレンズで¥8,000程度(左右セット)でした。

【枠無しの度付きクリップで見た目良し】
一見すると、度付きクリップの枠はこめかみ側の一部だけ。しかし、実際はインナーフレームに取り付けられた糸が度付きレンズの淵に沿って取り巻いているんです。このおかげで、クリップが目立たず、見た目良く仕上がっています。

【度付きサングラスだけじゃなく交換可能】
セレクトオプティックには、レンズが3種類付属しています。
1. フレーム付属のカラー 2. イエロー 3. クリア

通常の度付きレンズはレンズ交換が出来ませんが、これなら夜間から炎天下まで対応します。

レンズサイズを見直し広い視野を確保したセレクトのプレミアムモデル
SELECT XL | BSG-55XL

セレクト XL



発注番号
131460 グロッシーレッド 4.5
MLC レッド ワイドレンズ

¥9,800 (税抜)

●エキストララージサイズレンズのスポーツグラス。●ポリカーボネート製レンズにエアホールを設けたエアフローシステムとレンズの内側の曇り防止のコーティング加工を施し、雨天でもハイパフォーマンスを発揮。●水を弾くハイドロフォビックコーティング加工により雨天でも水がレンズから流れ落ちるデザイン。●太陽光、埃、風から保護するハイカーブレンズ形状。●100% UV プロテクション。●グリルアミドナイロンのフレームは顔にフィットし、ノーズピースは鼻の高さに合わせて手で曲げて調整可能。●ケース付。●別売りのレンズとテンブルでカラーカスタマイズが可能。●交換用レンズが2枚付属 (イエロー、クリア)。



131461 グロッシーオレンジ 4.5
MLC オレンジワイドレンズ



131462 グロッシーグリーン 4.5
MLC グリーンワイドレンズ

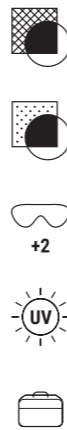

信頼性の高いセパレートレンズタイプ
IMPULSE | BSG-52

インパルス



発注番号
131422
マットグリーン/
スモークグリーンMLC



131419
マットブラック/
スモークフラッシュミラー

¥9,400 (税抜)

●クイックスナップシステムでレンズを簡単に交換できるスポーツグラス。●交換可能なポリカーボネート製レンズ。●レンズにエアホールを設けたエアフローシステムで曇りを防止。●100% UV プロテクション。●グリルアミドナイロンのフレームは顔にフィットし、ノーズピースは鼻の高さに合わせて手で曲げて調整可能。●ケース付。●交換用レンズが2枚付属 (イエロー、クリア)。



131417
グロッシーレッド/
スモークレッドMLC



131418
グロッシーホワイト/
スモークフラッシュミラー



131420
マットダークブルー/
スモークフラッシュミラー



131421
マットネオンイエロー/
スモークフラッシュミラー



131423
マットオレンジ/
スモークオレンジMLC



131424
マットプレミアムメタリック/
スモークフラッシュミラー



レンズの色が自動で変わる PH レンズモデル
IMPULSE PH | BSG-52PH

インパルス PH

発注番号
131425
グロッシーブラック/フォトクロミックレンズ

¥14,800 (税抜)

●フォトクロマチックレンズで周囲の明るさに合わせて自動でレンズの色が変化。●レンズカラー変化幅は透過率 17 ~ 85% で晴天から夕暮れまで 1 枚のレンズで対応。*交換用レンズは付属しません。



女性や小顔な方専用サングラス
IMPULSE SMALL | BSG-52S

インパルス スモール



発注番号
131433 グロッシーネオピンク
PC スモークフラッシュミラーレンズ

¥9,400 (税抜)

●小顔向きのスペシャルモデル。●クイックスナップシステムでレンズを簡単に交換できるスポーツグラス。●交換可能なポリカーボネート製レンズ。●レンズにエアホールを設けたエアフローシステムで曇りを防止。●ズレを防ぎ快適な装着感を提供するテンブルチップ。●太陽光、埃、風から保護するハイカーブレンズ。●100% UV プロテクション。●グリルアミドナイロンのフレームは顔にフィットし、ノーズピースは鼻の高さに合わせて手で曲げて調整可能。●ケース付。●交換用レンズが2枚付属 (イエロー、クリア)。



131434 グロッシーホワイト
PC スモークフラッシュミラーレンズ



131435 マットブラック
PC スモークフラッシュミラーレンズ

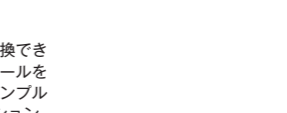

131436 マットパープル
PC スモークパープル MLC レンズ



女性や小顔な方専用サングラス。調光レンズ採用モデル
IMPULSE SMALL PH | BSG-52SPH

インパルス スモール PH

発注番号
131437 グロッシーブラック PC フォトクロミックレンズ
¥14,800 (税抜)

●小顔向きのスペシャルモデル。●明るくなると自動的に暗くなり 1 枚のレンズでカテゴリ 1、2、3 までカバーし、目を保護。●レンズの変化幅は透過率 17 ~ 85%。●クイックスナップシステムでレンズを簡単に交換できるスポーツグラス。●交換可能なポリカーボネート製レンズ。●レンズにエアホールを設けたエアフローシステムで曇りを防止。●ズレを防ぎ快適な装着感を提供するテンブルチップ。●太陽光、埃、風から保護するハイカーブレンズ。●100% UV プロテクション。●グリルアミドナイロンのフレームは顔にフィットし、ノーズピースは鼻の高さに合わせて手で曲げて調整可能。●ケース付。*交換用レンズは付属しません。



工具・ケミカル・スタンダード

ヘルメット

サングラス

ウエア

トレーナー

チャイルドシート

カーキャリア

サブリメント

その他

一般車パーツ

ライトウエイバイク専用補修品

販促品

BBB

※ブランドのロゴマークが変更になりました。カタログ掲載画像は全て新ロゴマークのデザインです。旧ロゴマークの製品が終了となり次第、順次新ロゴマーク製品へと切り替えさせていただきますので、アイテムやカラーによって新旧の製品が混在することをご了承下さい。ご注文いただいた製品につきましては、ブランドロゴの新旧をご指定いただくことは出来ません。予めご了承いただき、ご理解くださいますようお願いいたします。

フレーム素材で価格を抑えた軽量スポーツサングラス

IMPRESS | BSG-58

インプレス

発注番号
132050 4/5
マットブラック
PC スモークレンズ



¥5,800 (税抜)
●頑丈で交換可能なポリカーボネート製レンズ。●100%UVカット。●衝撃に強いPC製フレーム。●簡単に曲げて調節できるラバー製ノーズピース。●ポーチ付。●3枚のレンズが付属 (フレーム付属+イエロー+クリア)。

132053 4/5
マットホワイト
PC スモークレンズ



フレーム素材で価格を抑えた軽量スポーツサングラス。調光タイプ

IMPRESS PH | BSG-58PH

インプレス PH

発注番号
132054 4/5
マットブラック PC PH フォトクロミックレンズ

¥9,800 (税抜)
●頑丈で交換可能なポリカーボネート製レンズ。●100%UVカット。●衝撃に強いPC製フレーム。●簡単に曲げて調節できるラバー製ノーズピース。●ポーチ付。●周囲の明るさに合わせて自動的にレンズの明るさが変化する調光レンズ。●レンズの透過率は17-85%で晴天から夕暮れまでカバー。



軽量のポリカーボネートフレームのシティライド用サングラス

TOWN | BSG-56

タウン



発注番号
132044
マットホワイト
PC MLC グリーンレンズ

132041 マットブラック
PC スモークレンズ



132042 マットブラック
PC MLC レッドレンズ



132043 グロッシェブラック
PC ミラーレンズ



¥5,800 (税抜)
●アスファルト、木の葉、水面に反射して視界を邪魔する光を軽減する偏光レンズ。●クリアでシャープな視界を提供。●100% UVカット。●ポリカーボネート製フレーム。●ポーチ付。

キッズ専用本格スポーツグラス

KIDS | BSG-54

キッズ

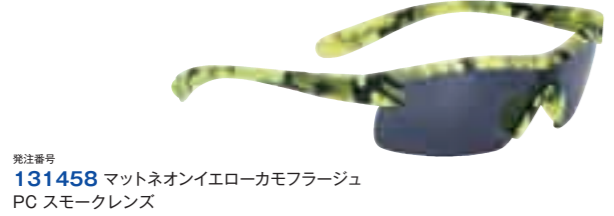

発注番号
131458 マットネオンイエローカモフラージュ
PC スモークレンズ

131454 グロッシェブラック
PC スモークレンズ



131455 グロッシェホワイト
PC スモークレンズ



131457 マットグリーンカモ
フラージュ PC スモークレンズ



¥2,800 (税抜)
●小さいサイズの子供用モデル●ポリカーボネート製レンズと耐久性のあるフレーム。●太陽光、埃、風から保護するハイカーブレンズ形状。●100% UVプロテクション。●ポーチ付。

交換レンズ (左右1組)

SUMMIT LENSES | BSG-50

サミットレンズ

発注番号	レンズカラー	取扱価格
131400	PC クリアフラッシュミラーレンズ	¥2,800
131401	PC スモークフラッシュミラーレンズ	
131402	PC イエローレンズ	
131403	PC スモークブルーMLCレンズ	¥4,800
131404	PC スモークレッドMLCレンズ	
131405	PC スモークグリーンMLCレンズ	
131406	PC スモークオレンジMLCレンズ	
131416	PC スモークゴールドMLCレンズ	
131407	PC PH フォトクロミックレンズ	

SELECT LENSES | BSG-43

セレクトレンズ

発注番号	レンズカラー	取扱価格
131180	クリア	¥2,800
131181	スモークフラッシュミラー	
131182	イエロー	
131183	スモークブルーMLC	
131184	スモークレッドMLC	
131185	スモークグリーンMLC	
131186	PH フォトクロミック	¥19,800

IMPRESS LENSES | BSG-47

インプレスレンズ

発注番号	レンズカラー	取扱価格
131358	PCスモーク	¥1,000
131359	PCイエロー	
131362	PC PH フォトクロミック	¥9,000

SELECT OPTIC LENSES | BSG-51

セレクト オプティックレンズ

発注番号	レンズカラー	取扱価格
131410	PC クリア フラッシュミラーレンズ	¥2,800
131411	PC スモーク フラッシュミラーレンズ	
131412	PC イエロー レンズ	
131413	PC スモーク ブルー MLCレンズ	
131414	PC スモーク レッド MLCレンズ	
131415	PC PH フォトクロミックレンズ	

FULL VIEW LENSES | BSG-53

フルビューレンズ

発注番号	レンズカラー	取扱価格
131449	PC スモークフラッシュミラーレンズ	¥4,000
131450	PC クロアフラッシュミラーレンズ	¥4,000
131451	PC イエローレンズ	¥4,000
131452	PC オレンジ MLC レンズ	¥4,800
131453	PC PH レンズ	¥16,000

SELECT LENSES XL | BSG-55XL

セレクトレンズ XL

発注番号	レンズカラー	取扱価格
131463	PC スモークフラッシュミラーワイドレンズ	¥4,000
131465	PC イエローワイドレンズ	¥4,000
131466	PC スモークレッドMLCワイドレンズ	¥4,600
131467	PC スモークオレンジMLCワイドレンズ	¥4,600
131468	PC スモークグリーンMLCワイドレンズ	¥4,600

IMPACT LENSES | BSG-44

インパクトレンズ

発注番号	レンズカラー	取扱価格
131152	PCクリア	¥2,400
131153	PCスモークフラッシュミラー	
131154	PCイエロー	
131155	PCスモークブルーMLC	¥2,800
131157	PCスモークグリーンMLC	
131158	PC フォトクロミック	¥18,800

*チームモデルにも使用できます。

ADAPT LENSES | BSG-45

アダプトレンズ

発注番号	レンズカラー	取扱価格
131330	PCイエロー	¥2,000
131331	PCクリアフラッシュミラー	
131332	PCスモークフラッシュミラー	
131333	PCスモークブルーMLC	¥2,400
131334	PCスモークレッドMLC	
131335	PCスモークグリーンMLC	
131345	PC スモーク シルバー MLC	
131346	PC PH フォトクロミック	¥8,800
131391	PC スモークMLC シルバー スペシャルエディション	¥2,400
131392	PC クリア スペシャルエディション	
131393	PC イエロー スペシャルエディション	

IMPULSE SMALL LENSES | BSG-52S

インパルス スモールレンズ

発注番号	レンズカラー	取扱価格
131438	PC クリア フラッシュミラーレンズ	¥2,000
131439	PC スモーク フラッシュミラーレンズ	¥2,000
131440	PC イエローレンズ	¥2,000
131441	PC スモークパープル MLC レンズ	¥2,600
131442	PC PH フォトクロミックレンズ	¥10,000

IMPACT LENSES | BSG-32

インパクトレンズ

発注番号	レンズカラー	取扱価格
131143	PCクリア	¥2,000
131144	PCスモークフラッシュミラー	¥2,400
131145	PCイエロー	¥2,000
131150	PCフォトクロミック	¥18,000

IMPULSE LENSES | BSG-52

インパルスレンズ

発注番号	レンズカラー	取扱価格
131426	PC クリアフラッシュミラーレンズ	¥2,000
131427	PC スモークフラッシュミラーレンズ	¥2,000
131428	PC イエローレンズ	¥2,000
131429	PC スモークオレンジ MLC レンズ	¥2,600
131430	PC スモークグリーン MLC レンズ	¥2,600
131431	PC スモークレッド MLC レンズ	¥2,600
131432	PC PH フォトクロミックレンズ	¥10,000

IMPULSE LENSES | BSG-38

インパルスレンズ

発注番号	レンズカラー	取扱価格
131246	クリア	¥2,000
131247	スモークフラッシュミラー	¥2,400
131248	イエロー	¥2,000
131249	ブルーMLC	¥2,800
131250	スモークレッドMLC	
131251	フォトクロミック	¥11,800

IMPULSE SMALL LENSES | BSG-38S

インパルス スモールレンズ

発注番号	レンズカラー	取扱価格
131230	クリア	¥2,100
131231	スモークフラッシュミラー	
131232	イエロー	
131233	ブルーMLC	¥2,800
131234	レッドMLC	

BBB

交換レンズ (左右1組)

WINNER LENSES | BSG-39

発注番号	レンズカラー	取扱価格
131235	PCクリア	¥2,000
131236	PCスモークフラッシュミラー	¥2,400
131238	PCスモークブルー-MLC	¥2,800
131239	PCスモークレッドMLC	
131243	PCフォトクロミック	¥15,000

WINNER LENSES | BSG-23

発注番号	レンズカラー	取扱価格
130900	クリア	¥1,800
130902	オレンジ	
130903	イエロー	
130905	スモークレッドMLC	¥2,400
131203	フォトクロミック	¥11,800

WINNER TEAM LENSES | BSG-23

発注番号	レンズカラー	取扱価格
130909	オレンジ	¥1,800
130910	イエロー	
130907	スモークフラッシュミラー	¥2,000
130908	ブルー-MLC	¥2,400

SUCCESSOR LENSES | BSG-28

発注番号	レンズカラー	取扱価格
130916	クリア	¥2,000
130918	イエロー	
130917	スモークフラッシュミラー	¥2,400

OPTIVIEW LENSES | BSG-33

発注番号	レンズカラー	取扱価格
131214	クリア	¥2,000
131215	スモークフラッシュミラー	¥2,400
131216	イエロー	¥2,000
131217	ブルー-MLC	¥2,800
131218	レッドMLC	
131219	フォトクロミック	¥11,800

ATTACKER LENSES | BSG-36S

発注番号	レンズカラー	取扱価格
131139	イエロー	¥1,800
131140	ブルー-MLC	¥2,800
131141	レッドMLC	
131229	PZ	¥11,800

SUCCESSOR TEAM LENSES | BSG-28

発注番号	レンズカラー	取扱価格
130919	ブルー-MLC	¥2,800
130921	スモークフラッシュミラー	
130922	イエロー	

RETRO LENSES | BSG-30

発注番号	レンズカラー	取扱価格
131206	クリア	¥1,800
131207	スモーク	
131208	イエロー	

KIDS LENSES | BSG-31

発注番号	レンズカラー	取扱価格
131210	クリア	¥1,800
131211	スモーク	
131212	イエロー	

ARRIVER LENSES | BSG-36

発注番号	レンズカラー	取扱価格
131224	スモーク	¥2,000
131225	クリア	
131226	イエロー	

サングラスパーツ

TEMPLE TIPS | BSG-43T

セレクトインパクト テンプルチップス (左右1組)
 ¥900 (税抜)
 ● BSG-43Select、BSG-44 Impact と BSG-45Apapt 用別売り交換用 テンプルチップ。

発注番号	カラー
131190	ブラック
131191	ブルー
131192	レッド
131193	グリーン
131194	グレー
131195	ホワイト
131242	ピンク
131325	イエロー
131326	リラ
131390	オレンジ

TEMPLERUBBER

テンブラバー (左右1組)

BBB	発注番号	商品名	取扱価格
BSG-33	131221	オプティビュー	¥500
BSG-36	131222	アライバー	
BSG-44	131151	インパクト	

NOSE PEACE

交換用ノーズピース (左右1組)

BBB	発注番号	商品名	取扱価格
BSG-28	130923	サクセサー・サクセサーチーム	¥1,000
BSG-29 BSG-30	130934	アタッカー・インパクト	
BSG-30	131209	レトロ	¥900
BSG-33	131220	オプティビュー	
BSG-36	131223	アライバー	¥1,200
BSG-39	131244	ウィナー	
BSG-43	131245	セレクト・インパクト	¥1,400
BSG-45	131252	アダプト	¥2,000

IMPULS SMALL FRAME

インパルス スモール フレーム

BBB	発注番号	カラー	取扱価格
BSG-38S	131312	マットブラック	¥7,400
	131313	ホワイト	

HARD CASE

ハードケース

発注番号	BBB	取扱価格
131202	BSG-23/26/ 29/33 等 S/セパレート レンズ用	¥2,800
131213	BSG-32 等 L/フルカバー レンズ用	

LENSCLOTH DISPLAY BOX | BSG-82D

レンズクロス ディスプレイボックス



発注番号
130933
 ¥5,100 (税抜)
 BOX サイズ: 190 × 98 × 87mm
 ● 100 枚のレンズクリーニングシートが入ったディスプレイボックス。● 使い捨ての湿気を含んだシートは、レンズの表面に曇り防止の薄い膜を形成します。● すべての BBB のレンズに対応。

BBB

※ブランドのロゴマークが変更になりました。カタログ掲載画像は全て新ロゴマークのデザインです。旧ロゴマークの製品が終了となり次第、順次新ロゴマーク製品へと切り替えさせていただきますので、アイテムやカラーによって新旧の製品が混在することをご承知下さい。ご注文いただいた製品につきましては、ブランドロゴの新旧をご指定いただくことは出来ません。予めご了承いただき、ご理解くださいますようお願いいたします。



ポケット付



撥水性能



防水仕様



反射素材



強化素材

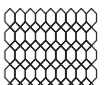

メッシュ素材

BASESHIELD | BBW-148

ベースシールド



発注番号
156417 M
156418 L
 ネオンイエロー
 ¥5,400 (税抜)
 ● 軽量で防風・防水効果のあるポリエステル素材製サイクリング用ジャケット。● YKK製3mmジッパー。● 裾と袖にエラスティックグリップ加工。● 動きやすい立体縫製。● 後部のパネルが後ろからの水ハネを防止。● 前部と後部に安全性を高めるBBBロゴのリフレクター付き。

POCKETVEST | BBW-151

ポケットベスト



発注番号
156361 M
156362 L
 ¥10,800 (税抜)
 重量: 60g.
 ● 軽量で折りたためる両用ベスト。● 耐水性と通気性を両立。● ロック可能なYKK-ジッパー。● インナージッパーフラップで首の不快感を軽減。● ベンチレーションバックで高い通気性を持つ背中部分。● 反射アクセントを前後に配置。● バックポケットは折りたたんだ時のポーチ機能。

RAINSHIELD | BBW-143

レインシールド



発注番号
156366 S
156367 M
156368 L
 ¥14,800 (税抜)
 セミクリアホワイト

RAINSHIELD WOMAN | BBW-145

レインシールドウーマン



発注番号
156380 S
156381 M
156382 L
 ¥14,800 (税抜)
 セミクリアホワイト

● 軽量で防風・防水効果のある GHOSTSKIN 素材。● 柔らかくて暖かいフリース素材の首回りの内側は全体がメッシュ。● 腕部の下に通気性にすぐれたメッシュ素材を使用。● 内部前部ジッパーはロック可能なYKK製で隙間風と首の不快感を軽減。● 動きやすい立体縫製。● 腰はシリコングリップ素材。● ポケットはコンパクトになる収納袋を兼用。● 前部と後部に安全性を高めるリフレクター付き。

TRANSSHIELD | BBW-228

トランスシールド



発注番号
156390 128 (ジュニア)
156391 140 (ジュニア)
156392 152 (ジュニア)
156393 164 (ジュニア)
 ¥9,400 (税抜)



発注番号
156394 S
156396 L
156397 XL
 ¥9,800 (税抜)

● 軽量で撥水防風仕様の半透明ウインドブレーカー。● ロック可能なYKK-ジッパー。● インナージッパーフラップで首の不快感を軽減。● ベンチレーションバックで高い通気性を持つ背中部分。● 反射アクセントを前後に配置。● バックポケットは折りたたんだ時のポーチ機能。● アナトミックパネル形状により快適フィット。

BBB

※ブランドのロゴマークが変更になりました。カタログ掲載画像は全て新ロゴマークのデザインです。旧ロゴマークの製品が終了となり次第、順次新ロゴマーク製品へと切り替えさせていただきますので、アイテムやカラーによって新旧の製品が混在することをご了承下さい。ご注文いただいた製品につきましては、ブランドロゴの新旧をご指定いただくことは出来ません。予めご了承いただき、ご理解くださいますようお願いいたします。

BASELAYER MAN SLEEVELESS | BUW-02

ベースレイヤー マン スリーブレス

発注番号
156008 XL
ホワイト
¥4,800 (税抜)

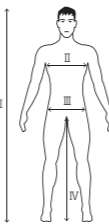

SIZE	S	M	L	XL
I	166-170	172-176	178-182	184-188
II	91.5	96.5	101.5	107
III	73.5	80	86	91.5
IV	76	80	84	87.5

BASELAYER WOMAN SLEEVELESS | BUW-06

ベースレイヤー ウーマン スリーブレス

発注番号
156009 S
156010 M
156011 L
ホワイト
¥4,800 (税抜)

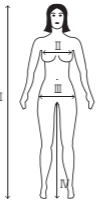

SIZE	S	M	L
I	166-164	166-170	172-176
II	80	95	90
III	76	81	86
IV	72	76	80

BASELAYER MAN | BUW-01

ベースレイヤー マン

発注番号
156004 XL
ホワイト
¥4,800 (税抜)

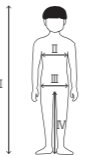

SIZE	128	140	152	164
I	122-128	130-140	142-152	154-164
II	67-71	71-74	74-79	79-85
III	71-73.5	73.5-78	78-84	84-90
IV	58-62	62-65.5	65.5-71.5	71.5-76.5

冬に使える！
プロレーサー御用達の裏起毛ビブショーツ
THERMO BIB SHORTS | BBW-271

サーモ ビブショーツ



発注番号
155056 S
155057 M
155059 XL
¥11,000 (税抜)

●秋から春まで使える裏起毛素材のビブショーツ。●レッグウォーマーやニーウォーマーと組み合わせることで3シーズン使用でき経済的。●裾はシリコン付きのエラスティックバンドで、ウォーマーをしっかりと保持してずり落ちません。●弾力があり快適なイタリヤ製パッド。●速乾性の高いメッシュ素材のビブ部分。●痒くなりにくいフラット縫製。●ブラックのBBBロゴは反射素材で高い被視認性。

社員ブログ



レッグウォーマー/ニーウォーマーと組み合わせると真夏以外の3シーズン使えます。

素材は一般的なロングタイツと同じ裏起毛素材です。つまりウォーマーと組み合わせればニッカーやロングタイツとまったく同じ履かせさうこと！また春先や秋口はウォーマー無しで使えばお腹が冷えません。これがあれば色々使えて非常に経済的ですね！

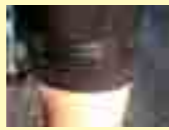

エラスティックバンド×シリコングリップでウォーマーがズレません。

強力なエラスティックバンドが縫い付けられていて、さらにシリコンのグリップが付いているんです。ウォーマーをしっかりホールドしてずれ落ちがありません。シリコングリップは点線の様に付いているのでエラスティックバンドの伸縮性も妨げません。



弾力があって快適なパッド

パッドは反発力が高いので、腰が沈みこむことがなく、衝撃をしっかり吸収してくれます。フロントとサイドは厚みを変えて薄くなっています。ペダリング時にゴワゴワせずスムーズです。

カタログ担当のオススメ！

ラインナップしているブランドがとて少ない裏起毛ビブショーツ。参考に価格を調べてみました。高級ウェアの代名詞A社 30000円。最近人気のR社 32000円。単純にビブショーツとしての作りもしっかりとしたBBBは本気でオススメですよ！

価格を超えた機能を持つハイパフォーマンスビブショーツ
POWERFIT BIBSHORT | BBW-213

パワーフィットビブショーツ



発注番号
155060 S
155061 M
155062 L
ブラック
¥7,500 (税抜)

●筋肉のサポート効果のある高機能ファブリック。●高反発素材のアナトミック3D構造パフォーマンスパッド付。●裾はエラスティックバンドを縫い付けシリコンを配することで、圧倒的なホールド力を実現し痒みも軽減。●フラットシーム縫製で痒みが発生しにくい高い快適性。●10枚の布を縫い合わせた立体裁断で体にフィットするアナトミックデザイン。●ビブ部分はスネークスキャンメッシュで高い通気性。●ブラックのBBBロゴはライトを反射するリフレクター機能。

JUNIOR BIB-SHORT | BBW-221

ジュニア ビブショーツ



発注番号
159135 128
159136 140
¥7,200 (税抜)

●キッズ用ビブショーツ。●上半身はメッシュ素材。●サドル部分はジュニア用パッド。●伸縮性のあるすべり止めシリコングリップ。

SHORTS | BBW-82

ショーツ



発注番号
156111 M
156112 L
156113 XL
ブラック
¥8,800 (税抜)

●身体にフィットさせるために、8枚の布を縫い合わせた立体裁断。●伸縮性にすぐれたウルトラストレッチパッド。●パッド付。

SHORTS RADIES | BBW-85

ショーツ レディース



発注番号
156108 L
ブラック
¥8,800 (税抜)

●女性の体型に合わせたデザイン。●身体にフィットさせるために、10枚の布を縫い合わせた立体裁断。●伸縮性にすぐれたウルトラストレッチパッド。

JUNIOR SHORT | BBW-222

ジュニア ショーツ



発注番号
159140 140
159141 152
159142 164
¥6,800 (税抜)

●キッズ用ショーツ。●サドル部分はジュニア用パッド。●伸縮性のあるすべり止めシリコングリップ。

最高の保温性を誇る防風ビブタイツ
LEGSTOP BIB TIGHTS | BBW-192

レッグストップビブタイツ



発注番号
155050 S
155051 M
155052 L
155053 XL
ブラック
¥32,000 (税抜)

●最高の快適性と保温性を誇るロードレーサー用 防寒ビブタイツ。●ビブがタイツのずれを防ぎ、腰まわりをあたためます。●THERMOTEC素材にTRIOXX素材を重ねて防風性を強化。●フラット縫製による快適性。●筋肉の運動をサポートするエルゴノミックフィット。●白いライクラの補強縫製。●安全性を高めるロゴプリントリフレクター付き。●足首に滑り止めシリコン加工。●お尻の痛みを軽減するパッド付属。

最高の保温性を誇る防風ビブタイツ。パッド無し
LEGSTOP BIB TIGHTS | BBW-191

レッグストップビブタイツ



発注番号
155014 M
155016 XL
ブラック
¥25,300 (税抜)

●THERMOTEC素材にTRIOXX素材を重ねて防風性を強化。●フラット縫製による快適性。●筋肉の運動をサポートするエルゴノミックフィット。●白いライクラのピンディング。●安全性を高めるロゴプリントリフレクター付き。●足首(かかと)に滑り止めシリコン加工。*パッドは付属しません。

裏起毛のスタンダードビブタイツ
QUADRA BIB TIGHTS | BBW-183

クアドラ ビブタイツ



発注番号
155006 M
155007 L
155008 XL
ブラック
¥16,000 (税抜)

●THERMOFABRIC素材。●動きやすい立体縫製。●安全性を高めるロゴプリントリフレクター付き。●足首ジッパーで簡単に脱ぎ着可能。*パッドは付属しません。

JUNIOR BIB TIGHTS | BBW-225

ジュニア ビブタイツ



発注番号
159143 128
159144 140
159145 152
159146 164
¥7,800 (税抜)

●暖かいサーモ素材のキッズ用ビブタイツ。●アナトミックパネル形状により快適フィット。●反射ロゴプリントにより高い視認性。●シリコングリップアングル。●パッドレス。

BBB

※ブランドのロゴマークが変更になりました。カタログ掲載画像は全て新ロゴマークのデザインです。旧ロゴマークの製品が終了となり次第、順次新ロゴマーク製品へと切り替えさせていただきますので、アイテムやカラーによって新旧の製品が混在することをご了承下さい。ご注文いただいた製品につきましては、ブランドロゴの新旧をご指定いただくことは出来ません。予めご了承いただき、ご理解くださいますようお願いいたします。

LADYSTOP TIGHTS | BBW-196

レディストップタイツ



発注番号
155054 S
155055 M

¥27,000 (税抜)

ブラック
●最高の快適性・保温性を誇る女性向け防寒ロードバイク用タイツ。●THERMOTEC素材にTRIOXX素材を重ねて防風性を強化。●筋肉の運動をサポートするエルゴノミックフィット。●パッド付。

LADYSTOP TIGHTS | BBW-195

レディストップタイツ



発注番号
155020 S
155021 M
155022 XL

ブラック

¥21,800 (税抜)

●最高の快適性・保温性を誇る女性向け防寒ロードバイク用タイツ(パッド無し)。●THERMOTEC素材にTRIOXX素材を重ねて防風性を強化。●フラット縫製による快適性。●筋肉の運動をサポートするエルゴノミックフィット。●足首(かかと)に滑り止めシリコン加工。*パッドは付属しません。

JUNIOR TIGHTS | BBW-226

ジュニアタイツ



発注番号
159147 128
159148 140
159149 152
159150 164

¥7,400 (税抜)

●暖かいサーモ素材のキッズ用タイツ。●アナトミックパネル形状により快適フィット。●反射ロゴプリントにより高い視認性。●シリコングリップアンプル。●パッドレス。

肌触りの良い独自の起毛素材を採用したウォーマー

COMFORTARMS | BBW-92

コンフォートアーム



発注番号
152311 S
152312 M
152313 L
152314 XL

ブラック

¥3,800 (税抜)

●ライディングフォームにフィットする立体パネル構造の裏起毛ウォーマー。●ずり落ち防止のシリコングリップ。●痒くなりにくいフラット縫製。

COMFORTLEGS | BBW-91

コンフォートレッグ



発注番号
152301 S
152302 M
152303 L
152304 XL

ブラック

¥4,800 (税抜)

発注番号
155870 S
155871 M
155873 XL

ネオンイエロー

¥5,400 (税抜)

COMFORTNEE | BBW-93

コンフォートニー



発注番号
155845 M
155846 L
155847 XL

ブラック

¥4,200 (税抜)

RAINCAP | BBW-294

レインキャップ



発注番号
152560

ブラック

¥4,800 (税抜)

サイズ: フリー

●雨と風を防ぐロードバイク用キャップ。●縫い目はシール加工されて高い防水性。●湿気を逃がす透湿性の高いAQUATEC10000素材で蒸れにくい。●フィット感の高い3パネル構造。●サングラスや顔への雨の付着を軽減するバイザー付きで良好な視界を確保。

HELMETHAT | BBW-97

ヘルメットハット



発注番号
152542

ブラック

¥2,700 (税抜)

サイズ: フリー

●ヘルメットの下にかぶるタイプの保温用ハット。●フラット縫製で快適。●11%エラスザン、89%ポリエステル。

FULLHEAD | BBW-100

フルヘッド



発注番号
152543

ブラック

¥2,700 (税抜)

●保温素材の顔全体を覆う防寒帽。●フラット製法で快適。●11%エラスザン、89%ポリエステル。

クラシカルサイクルキャップ

BBB TEAM CAP | BBW-257

BBBチームキャップ



発注番号
152556

BBBチーム(ブラック)

¥2,300 (税抜)

●雨や汗から目を保護します。●3パネルタイプ。●フリーサイズ。

NEW

速乾性素材を使用したクラシカルサイクルキャップ

CLASSICO | BBW-253

クラシコ



発注番号
152552 ブラック
152553 ブラック/レッド
152554 ブラック/ネオンイエロー
152555 ホワイト

¥2,800 (税抜)

●雨や汗から目を保護します。●4パネルタイプ。●フリーサイズ。

NEW

NEW

GO BIKE

N-ritは、1983年より長年アウトドアギアを手がけてきたメーカー。日本よりも海外での人気が高いのが特徴。そのN-ritが、今後新たにサイクリスト向けに特化したギアを扱うGO-BIKEブランドを設立。より機能性をサイクリングに特化したGO-BIKEのサイクリング専用ギアが、日本で初めてRITEWAYから紹介されます。

TUBE NINE NECK WARMERS

GO-BIKEのヘッドウェアの特筆すべきポイントは鼻までウォーマーをかぶせた時の息のしやすさ。ACTIVE PP Fiberは、内側にこもりがちな湿り気を効果的に内側の繊維から外側の繊維に移動させる機能を持っており、この機能は、とりわけ冬のライドにおける鼻から口にかけて内側と外気との温度差により、内側に発生しやすい結露を防ぎ、さらとした肌触りでウォーマーの暖かさは確保しながら、快適な呼吸を可能にします。



デュアル・ベンチレーション
運動の激しさに応じて2つのベンチレーションを使い分け可能

冬のライドに必需品のネックウォーマー

BALACLAVA NECK WARMERS

バラクラバネックウォーマー



発注番号
153024 ブラック/グレー
153025 グレー/ブラック

¥3,200 (税抜)

フリーサイズ

●アクティブポリプロピレン。●すばやい吸収と汗とにおいの放出。速乾と低い熱伝導性、高い保温効果と耐久性。●口、鼻まわりの結露を防止。呼吸を楽にし、ゴーグルの曇りが発生しにくい構造。

EXTREME III NECK WARMERS

エクストリームスリーネックウォーマー



発注番号
153022 ブラック/グレー
153023 ブラック/レッド

¥2,600 (税抜)

フリーサイズ

●アクティブポリプロピレン。●すばやい吸収と汗とにおいの放出。●速乾と低い熱伝導性、高い保温効果と耐久性。●デュアルベンチレーションが、口、鼻まわりの結露を防止。また呼吸を楽にし、ゴーグルの曇りを防止します。●ずり下がり防止の為にイヤークリップ&イヤークリッパー。

インプレッション

チューブナイン・エクストリーム3の魅力は保温性と呼吸のしやすさ、快適性を全て満たしている所です。これ無し冬のライドは考えられないくらい便利に使っています。

- 1.保温性**
適度な厚みがあるので、これ1枚で顔から首まで暖かかカバーしてくれます。首を冷やすと肩こりが出る私にとってはこの保温性が必須です。体が温まってくれば、下にすらすら温度調節ができるので、冬、春と、これ1枚で長く使うことができます。
- 2.呼吸のしやすさ**
ただ口の部分に穴が開いているだけでなく、外側に開くよう縫製されているため、非常に自然な呼吸ができます。穴あけした部分も切りっぱなしではなく、1穴ずつ丁寧に縫われているので、2シーズン使った後もほつれなども出てきていません。
- 3.快適性**
今まで使ってきたフェイスカバーは自分の呼吸の湿気が結露して口の周りがベトベトになるのですが、チューブナイン・エクストリーム3は特殊な2層構造のポリプロピレン素材を使っているため、内側の水分をどんどん外側に運んでくれます。そのため皮膚に接する内側は常に快適な状態が保たれます。さらに、伸縮性が非常に高いので顔へのフィット感も良く、顔に接する繊維はフワフワで気持ち良い肌触りです。ずり落ち防止の耳のフックと耳を圧迫しないためのポケットまでついています。最先端の繊維素材と製造技術を組み合わせで作られたチューブナイン・エクストリーム3は冬を快適に走るためには欠かせない相棒です。



UNIQUE SPORTS HEADWEAR

BALACLAVA

バラクラバ



発注番号
153015

ブルー

¥2,900 (税抜)

フリーサイズ

●日焼け防止用ヘッドウェア。●口と鼻まわりにベンチレーション機能を搭載しているため、呼吸がしやすくゴーグルも曇りません。

COOL DRYING CAP

クールドライイングキャップ



発注番号
153029

ブラック

¥2,200 (税抜)

フリーサイズ



COOLING SPORTS SLEEVE

N-rit アームカバーは速乾・クール・すぐれた UV プロテクション性能を有します。
●速乾・クール ●UV プロテクション (UPF: 50+) ●やわらかな肌触り・軽量 ●適度な圧迫感で筋肉の動きを活発にします ●優れた吸水性。

アームカバー
COOLET
クーレット

夏用

発注番号
153016 ホワイト
153017 ブラック
¥1,800 (税抜)
サイズ: 長さ 40cm、上腕最大囲 12cm、袖口幅 8cm

レグカバー
COOLEG
クーレグ

夏用

発注番号
153018 M ホワイト
153019 M ブラック
153018 L ホワイト
153019 L ブラック
¥3,500 (税抜)
Mサイズ: 長さ 60cm、大腿最大囲 15.5cm、袖口幅 10cm
Lサイズ: 長さ 60cm、大腿最大囲 17.5cm、袖口幅 10cm

ICE MATE

ぬらして、絞って、折りたたんで、涼しさ単純明快。
この涼しい感覚は、化学的作用のものとかではなく、COOL-X Fabric の汗・水分を体外へ放出する気化現象が通常の繊維と比べ、驚異的に早いという自然科学を利用したものです。
スポーツ、キャンプ、エクササイズ、レジャーなどのアウトドア活動で、涼しさを提供します。

タオル
COOL TOWEL DOUBLE
アイスメイトクールタオルダブル

発注番号
153012 ブルー/V.ブルー
¥1,900 (税抜)
サイズ: 15 × 80cm
表面: ポリエステル 100%
裏面: ポリエステル 93%、スパンデックス 7%
●表面と裏面で異なる素材を使用することで、吸収力と速乾性を両立。

タオル
COOL TOWEL SINGLE
アイスメイトクールタオルシングル

発注番号
153014 ブルー
¥900 (税抜)
サイズ: 15 × 80cm
●速乾性にすぐれたタオル。

タオル
COOL SCARF DOUBLE
アイスメイトクールスカーフダブル

発注番号
153013 ブルー/V.ブルー
¥1,400 (税抜)
サイズ: 10 × 60cm

Fine-wel

Fine-wel (ファインウェル) は髪の毛の 1/100 の細さというたいへん吸水性に優れたマイクロファイバーから出来ており、コンパクトにたたため、速乾性で、たいへんソフトで肌触りがいいのが特徴です。
抗菌処理された繊維が、においの元となるバクテリア、カビなどの発生を 99.9%抑えます。
軽量・ソフトでスムーズ・優れた吸水性、速乾性・家庭用洗濯機使用可能な耐久性・抗菌処理済

タオル
SUPER DRY
スーパードライ

発注番号
153010 D.グレー
¥1,700 (税抜)
サイズ: 40 × 80cm

タオル
CAMPACK TOWEL
コンパクト タオル

発注番号
153011 L.グレー
¥1,000 (税抜)
サイズ: 40 × 40cm

付属の小さな袋に収納可能なほど薄手な Fine-wel
アタッチメントで収納袋とタオルの着脱が可能です



立体分割RXゲルパッドにより 80%以上の人の手の痛みが改善



Doctor **スポーツ医学に基づき
痛みの研究から生まれた
ドクターグローブ**

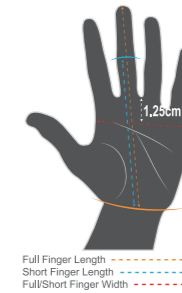

Men's Full Finger Gloves

Size	Small	Medium	Large	X-Large	XX-Large
Hand Width (cm)	9.5	9.8	10.5	10.8	11.3
Hand Length (cm)	20.1	20.7	21.8	22.0	22.8

Men's Short Finger Gloves

Size	Small	Medium	Large	X-Large	XX-Large
Hand Width (cm)	9.0	9.5	9.7	10.5	11.0
Hand Length (cm)	14.4	14.7	15.2	15.7	16.2

SERFASはカリフォルニア大学のケネス・テイラー博士と共同でグローブを研究し、多くのライダーが経験する手の痺れを軽減するRXグローブを開発しました。
RXグローブは手の平部分の形状を見直すことで、2つの神経への圧迫を軽減することで大幅に痺れを軽減し、長時間の走行でも快適なグリップを提供します。ドロップハンドルのフラット部とブラケット部、フラットハンドルのグリップ部の全てに対応しています。

外しやすいフィンガーストラップ付。



軽量、速乾、柔らかな素材、痛みの軽減すべてを実現した最高グレード

メンズ・ショートフィンガーグローブ RX

発注番号	発注番号	発注番号
153780 SM	153784 SM	153788 SM
153781 MD	153785 MD	153789 MD
153782 LG	153786 LG	153790 LG
153783 XL	153787 XL	153791 XL
ブラック	レッド	ブルー

¥3,400 (税抜)
●メンズショートフィンガーグローブ。●尺骨神経の圧迫を軽減する立体パッド。●RXグローブ技術が手の痺れを軽減。●振動を吸収するゲルパッド。●柔軟性、快適さと耐久性を高めるパッド配置。●外しやすいフィンガーストラップ。●ウルトラソフトなスエードタオルを親指部分に使用。●通気性が良く、丈夫なストレッチメッシュ素材。●手の形状に沿った自然なカーブ。●手の平のグリップ力を高めるシリコンコーティング。



ソフトな使い心地のエントリーモデル

メンズ・ショートフィンガーグローブ STARTER スターター

発注番号	発注番号	発注番号
153792 SM	153796 SM	153800 SM
153793 MD	153797 MD	153801 MD
153794 LG	153798 LG	153802 LG
153795 XL	153799 XL	153803 XL
ブラック	レッド	ブルー

¥2,000 (税抜)
●手の平のパッドが衝撃を吸収。●外しやすいフィンガーストラップ。●手の平は耐久性のあるマイクロファイバー素材。●親指部分はウルトラソフトな汗ふきタオル。●手の甲は伸縮性が高く快適。●手の形状に沿った自然なカーブ。



メンズ・ショートフィンガーグローブ TYRO タイロ

発注番号	発注番号
153724 S	153728 S
ブラック	レッド

¥2,400 (税抜)
●ライド時の手の痺れを減少するパッドを採用。●外しやすいシリコンタプ付き。●耐久性を高めるダブルステッチ。●ベンチレーションホールで汗を逃す。●通気性の高いメッシュ素材と、伸縮性のある合成繊維。●ベルクロクロージャーストラップ採用。●親指部分にタオル素材。





メンズ・ショートフィンガーグローブ
DOMINION ドミニオン

発注番号 153712 S	発注番号 153716 S	発注番号 153720 S
153713 M	153717 M	153721 M
153714 L	153718 L	153722 L
153715 XL	153719 XL	153723 XL
ブラック	レッド	ブルー

¥3,400 (税抜)
●ライド時の疲労を減少する合成素材を採用。●グローブの柔軟性が増す立体分割パッド。●手のひら部分の摩擦を防ぐ合成皮革を使用。●外しやすいシリコンタブ付き。●耐久性を高めるダブルステッチ。●グリップ力に最適化された手のひら部分のシリコンコーティング。●ベンチレーションホールで汗を逃す。●通気性の高いメッシュ素材と、伸縮性のある合成繊維。●ベルクロクロージャーストラップ採用。●親指部分にタオル素材。



メンズ・ショートフィンガーグローブ
VIGOR ビガー

発注番号 153701 M	発注番号 153704 S	発注番号 153708 S
153703 XL	153705 M	153709 M
ブラック	153706 L	153710 L
	153707 XL	ブルー
	レッド	

¥3,800 (税抜)
●ライド時の疲労を減少する立体分割ゲルパッドを採用。●手のひら部分の摩擦を防ぐ合成皮革を使用。●外しやすいシリコンタブ付き。●耐久性を高めるダブルステッチ。●グリップ力に最適化された手のひら部分のシリコンコーティング。●ベンチレーションホールで汗を逃す。●通気性の高いメッシュ素材と、伸縮性のある合成繊維。●ベルクロクロージャーストラップ採用。●親指部分にタオル素材。



社員ブログ

SERFAS の新グローブを使い比べ！

坂バカプロモーションスタッフRYO です。高いコスパで人気、サーファスのグローブがリニューアルしました。が、正直に言うと3種類あるグレードの違いが分からない...！(笑)というわけで、実際に使って比較です！一番の違いはズバリ！こだわりのパッドです！

まずは末っ子、一番お手頃なタイロ。ほぼ全面にパッドがはいるのが特長です。ゆっくり走りたい人や長距離を走りたい人に適しています。個人的にはパッドがフカフカしないダイレクト感のあるグローブが好きなのですが、これはパッドが硬めでコシがあるのでアリだなと思いました。

次男はバランスが良いドミニオン。ちょっとパッドの面積が減りましたが、ダイレクト感とクッション性のバランスが良いです。パッドが7つに分割されているので、ハンドルを握った時にシワが出来づらくなっています。さらにシリコンの滑り止めも付いていますね！

長男、価格を超えるパフォーマンスのビガー。パッドがゲルになります！指の付け根のパッドは無いので、ダイレクト感が欲しい人はコレですね。ハンドルを引き付けるような場面で力が逃げません。手首側のパッドは神経を守る位置に配置されています。もちろん滑り止めシリコンも付いています。モコモコしないレーシーなパッドです！

(サイズ感に注意！)
Sを選んだ私。(手の大きさは画像をご参照ください。)最初にはめた時はかなりきつく感じました。でも使っているうちに馴染んできて、今ではイイ感じなんです。小さめを選ぶのがオススメ。(ドミニオンだけMを選んだのですが、使っているうちに大きくなって、今ではSにしてあげれば良かったと後悔しています。)またタイロは少しゆとりのあるサイズ感です。リラックスした使い方を想定しているからでしょうね。で、どれを選べばいいの？基本的にはどのグレードも間違いないので、お財布に応じて選んでもらえばOKです。

・レース志向の人
→ダイレクト感のあるビガー一択です！
・リラックスして走りたい人、長距離を走破したいツーリング派
→手を優しく守ってくれゆとりのあるタイロがオススメ。
・タイロの頼もしいパッドは捨てがたいけど、耐久性がほしい人
→バランスの良いドミニオンがオススメ。

ミトン装着状態

グローブ
WINTER PEAK SUBPOLAR

ウィンターピークサブポラ

発注番号
153685 XXL

¥4,800 (税抜)
●高い防寒性の0度対応グローブ。●厳寒期に使用できる防寒性の高いウィンターグローブ。●高い撥水性と防風性。●余分な湿気を逃がすソフトシェルアウター。●内側はフリース素材で高い保温性。●手の平はゲルパッドを配置して衝撃を吸収。●手首はベルクロストラップで確実な固定。●推奨使用気温 0度~5度



グローブ
HIDEAWAY MITTEN COVER

ハイドアウェイミトンカバー

発注番号
153693 S
153694 M

¥2,800 (税抜)
●指先を寒さから守るミトンカバー付きウィンターグローブ。●風や雨から指先を守る着脱式カバーを装備。●通気性の高いマイクロファイバー素材で高い操作性。●シリコンプリントでグリップ力を向上。●初冬や春先に便利な簡単に温度調整が可能なウィンターグローブ。●推奨使用気温 5度~10度



ミトン装着状態



FEATURES CLOTHING / SHOE COVERS / GLOVES / SOCKS



撥水性能



防水仕様



低反発素材



ゲル素材

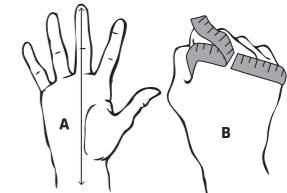

SIZE	A	B
XS	15.7	17.8
S	17	19.1
M	18.3	20.3
L	19.7	21.6
XL	21.1	24



リフレクター



タッチスクリーン



強化素材



親指のみ汗を拭える
タオル生地素材



着脱が簡単な
ストラップ付き



スベリ止め

女性専用デザインされ、手にしっくりと
なじむ形状&サイズのグローブ。

OMNIUM | BBW-47

オムニウム

NEW



発注番号
153850 S
153851 M
153852 L
153853 XL
ブラック/レッド

153854 S
153855 M
153856 L
153857 XL
ブラック/ホワイト/マゼンタ

¥3,600 (税抜)

●ストレッチ&メッシュの大人可愛い、色デザイン。●手の平側はゲルフォーム付きのアマラ素材でさらに快適。●マイクロファイバーストロック。

RACER | BBW-44

レーサー



発注番号
153561 M
153563 XL
ブラック/ホワイト

153564 S
153565 M
153566 L
153567 XL
ブラック/ブルー

153569 M
153570 L
153571 XL
ブラック/レッド

153572 S
153573 M
153574 L
153575 XL
ブラック/ネオンイエロー

¥3,400 (税抜)

●夏も涼しい軽量サマーグローブ。●通気性のあるストレッチライクラ+シリコンプリントデザイン。●ゲルフォームを手の平に配置して快適。●高性能メッシュ素材で高い通気性。●指ストラップで簡単にグローブを取り外し。

無駄を省いたシンプルさが人気のサマーグローブ
RACER | BBW-53

レーサー



発注番号

153768 S
153769 M
153770 L
153771 XL
ブラック

153772 S
153773 M
153774 L
153775 XL
レッド

153776 S
153777 M
153778 L
153779 XL
ネオンイエロー

¥2,900 (税抜)

●暑い季節に最適な軽量サマーグローブ。●通気性のあるストレッチライクラの甲素材でぴったりフィット。●手の平側はゲルフォーム付きのアマラ素材でさらに快適。●親指に汗を吸い取るマイクロファイバーを使用。●指先のストラップで簡単にグローブを取り外し可能。

快適性を重視したサマーグローブ
COOLDOWN | BBW-49

クールダウン



発注番号

153740 S
153741 M
153742 L
ブラック

153744 S
153745 M
153746 L
ブルー

153748 S
153749 M
153750 L
153751 XL
レッド

153752 S
153753 M
153754 L
153755 XL
イエロー

¥1,900 (税抜)

●甲はメッシュ素材で高い通気性。●手の平はゲルを広く配置し、さらなる快適性を実現。●手首はベルクロストラップ。●親指には汗ふき用の素材

BBB

※ブランドのロゴマークが変更になりました。カタログ掲載画像は全て新ロゴマークのデザインです。旧ロゴマークの製品が終了となり次第、順次新ロゴマーク製品へと切り替えさせていただきますので、アイテムやカラーによって新旧の製品が混在することをご了承下さい。ご注文いただいた製品につきましては、ブランドロゴの新旧をご指定いただくことは出来ません。予めご了承ください、ご理解くださいますようお願いいたします。

涼しさを追求したショートフィンガーグローブ AIRROAD | BBW-51



発注番号 153760 S 153764 S 153761 M 153765 M 153762 L 153766 L 153763 XL ホワイト ブラック

SUBZERO | BBW-28



発注番号 153667 XS 153668 S 153669 M 153670 L 153671 XL ブラック

RACESHIELD WINDBLOCKER | BWG-11W



発注番号 153652 XS 153653 S 153654 M 153655 L 153656 XL ブラック

COLDSHIELD | BWG-22



発注番号 153660 S 153661 M 153662 L 153663 XL ブラック

夏に最適な XC 用フルフィンガーグローブ AIRZONE | BBW-50



発注番号 153756 S 153757 M 153758 L 153759 XL ブラック

LITEZONE | BBW-46



発注番号 153582 S 153583 M 153584 L 153585 XL ブラック

NEOSHIELD | BWG-26



発注番号 153664 XS-S 153665 M-L 153666 XL-XXL ブラック

RACESHIELD | BWG-11



発注番号 153650 XS 153651 XS 153532 S 153538 S 153534 L 153539 M 153535 XL 153540 L 153541 XL ブラック ネオンイエロー

●2つの使い方ができる冬用マルチグローブ... ●高い保温性のThermoLite素材...

操作性抜群の防風ミッドウインターグローブ CONTROLZONE | BWG-21



発注番号 153595 S 153596 S 153597 M 153598 L ブラック

INNERSHIELD | BWG-27

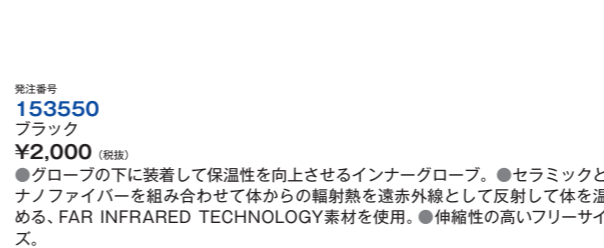

発注番号 153550 ブラック

ERGOPLUS | BSO-14



発注番号 155842 39/42 155843 43/46 ブラック

薄くて暖かい冬の必需品



発注番号 159110 35/38 159111 39/42 159112 43/46 159113 35/38 159114 39/42 159115 43/46 159116 35/38 159117 39/42 159118 43/46

操作性抜群の防風ミッドウインターグローブ CONTROLZONE | BWG-21



発注番号 153594 XL ブラック 153544 S 153545 M 153546 L 153547 XL ブラック 153657 XXXS 153659 XS



速乾性と温度調整機能に優れた Coolmax 素材の高機能ソックス TECHNOFEET | BSO-05



発注番号 159320 35/38 159322 44/47 159323 35/38 159324 39/43 159325 44/47 159326 35/38 159327 39/43 159328 44/47

発注番号 159329 35/38 159330 39/43 159331 44/47 159332 35/38 159333 39/43 159334 44/47

●土踏まずの周囲に伸縮性のある素材を使い足に確実にフィット...

工具・ケミカル

ヘルメット

サングラス

ウェア

トレーナー

チャイルドシート

カーキャリア

サブリメント

その他

一般車パーツ

バイク専用補修品

販促品

工具・ケミカル

ヘルメット

サングラス

ウェア

トレーナー

チャイルドシート

カーキャリア

サブリメント

その他

一般車パーツ

バイク専用補修品

販促品

BBB

*ブランドのロゴマークが変更になりました。カタログ掲載画像は全て新ロゴマークのデザインです。旧ロゴマークの製品が終了となり次第、順次新ロゴマーク製品へと切り替えさせていただきますので、アイテムやカラーによって新旧の製品が混在することをご了承下さい。ご注文いただいた製品につきましては、ブランドロゴの新旧をご指定いただくことは出来ません。予めご了承ください、ご理解くださいますようお願いいたします。

プロライダー定番のハイカフソックス
HIGHFEET | BSO-07



ハイフィット

発注番号
159341 35/38
159342 39/43
159343 44/47
ブラック

159344 35/38
159345 39/43
159346 44/47
ホワイト

159347 35/38
159348 39/43
159349 44/47
ネオンイエロー

159350 35/38
159351 39/43
159352 44/47
ピンク

¥1,500 (税抜)
足首高さ:150mm
●土踏まずの周囲に伸縮性のある素材を使い足に確実にフィット。●甲には通気性に富むメッシュ編み加工。●耐久性を高めた足首部のカフ。

ハイコストパフォーマンスな高機能ソックスの2足組
COMBIFEET | BSO-06



コンビフィット

発注番号
159335 35/38
159336 39/43
159337 44/47
ブラック

159338 35/38
159339 39/43
159340 44/47
ホワイト

¥1,900 (税抜)
足首高さ:100mm
●土踏まずの周囲に伸縮性のある素材を使い足に確実にフィット。●甲には通気性に富むメッシュ編み加工。●耐久性を高めた足首部のカフ。

雨と寒さをシャットアウト
HARDWEAR | BWS-04



ハードウェア

発注番号
152405 37/38
152406 39/40
152407 41/42
152408 43/44
¥7,900 (税抜)

●最高の防水防寒性を持つネオプレン製シューズカバー。●タイトフィットなパネルデザインはレースシーンに最適。●つま先と土踏まずに耐久性の高いケブラー素材。●接着縫製は100%水の浸入を防止。●スムーズな動きのYKKジッパー。●フィット感を高めるくるぶしのラバーストラップ。●被視認性を高める反射プリント。

雨と寒さをシャットアウトする
コンピューター向けシューカバー
URBANSIELD | BWS-20



アーバンシールド

発注番号
159273 39/43
¥5,800 (税抜)

カラー: ブラック

●エルゴノミックデザインパネルが最小の縫い目と完璧なフィット感をもたらします。●厚さ2mmのマイクロフリース付きのポリウレタン素材が、高い防水性、フレキシビリティに富む耐久性を確保。●防水性100%のシームテープを使用。●スニーカー等、普通のシューズ使用前提のかかと部ベルクロ付きフラップ。●コンピューター向け専用と考えられたシューカバー。

究極のレインシューズカバーへの解答
RAINFLEX | BWS-19



レインフレックス

発注番号
159270 39/40
159271 41/42
159272 43/44
カラー: ブラック
¥5,800 (税抜)

●防水防風の軽量エアロシューズカバー。柔軟性のあるライクラをポリウレタンコーティングすることで最強の防水性能。●上部にある40mmのエラストックバンドが雨の侵入をガード。●すべての縫い目を防水テープ処理。●つま先とソールはケブラーで補強。

RACEPROOF | BWS-01



レースプルーフ

発注番号
159120 39/40
159122 43/44
159123 45/46
ブラック
¥4,600 (税抜)

●冬のドライコンディションに対応する軽量シューズカバー。●最高レベルの防水性能。●裏起毛でソフトな肌触り。●ジッパーレスデザイン。●ソール部がベルクロにより開放可能なため、脱着が簡単。MTBにも対応。

防寒性能に優れたネオプレン製シューズカバー
HEAVYDUTY OSS | BWS-02B



ヘビーデューティ OSS

発注番号
152415 37/38
152419 45/46
ブラック
¥4,200 (税抜)

152420 37/38
152421 39/40
152422 41/42
152423 43/44
ネオンイエロー
¥5,600 (税抜)

●高い断熱性を持つ保温シューズカバー。●ウェットスーツにも使用される3mmのネオプレン素材が厚い空気の層を作り、高い防寒性。●シルバーのプリントは反射素材で夜間でも高い被視認性。●スムーズな動きのYKKジッパー。●フィット感を高めるくるぶしのラバーストラップ。●伸縮性が高いので着脱が簡単。



発注番号
152401 39/40
152403 43/44
152404 45/46
ブラック
¥4,200 (税抜)

159250 37/38
159251 39/40
159252 41/42
159253 43/44
159254 45/46
ネオンイエロー
¥5,600 (税抜)

RACEWEAR | BWS-17



レースウェア

発注番号
159130 37/38
159133 43/44
ブラック
¥5,300 (税抜)

●防寒性に優れたレース用シューズカバー。●厚さ2mmの伸縮性の高いネオプレン素材で高い断熱性。●エルゴノミック形状でシューズへフィット。●足首が短めで自然な装着感。●耐久性の高いYKKジッパー。

ワンタッチで高い効果を発揮
TOESHIELD | BWS-18



トゥシールド

発注番号
159264 37/42
159265 43/48
ブラック
¥2,900 (税抜)

●つま先を寒さから守るトゥシューズカバー。●ジャージのポケットに収納可能。●軽量でシューズの脱着も簡単。●防風性と撥水性を持つTRIOXX素材でつま先への風の浸入を軽減。●土踏まずの部分を伸縮性の高い素材とシリコングリップでダブル固定し、ずれにくい。●先端部分はゴムで補強して高い耐久性。

少し肌寒い時期に最適なライクラ製シューズカバー。
シューズのフィット感向上と汚れ防止にも貢献します。



LIGHTFLEX | BWS-107

ライトフレックス

発注番号
152390 ブラック
¥4,100 (税抜)

159126 ブラック
159127 ブルー
159128 ホワイト
¥4,500 (税抜)

●薄ライクラ素材で春や秋に最適。●伸縮性が高く、高いフィット感。●フリーサイズ (41/42、43/44 と 45/46 に適合)。

STYLEFLEX | BWS-15



スタイルフレックス

発注番号
152085 L-XL 43/47
¥2,300 (税抜)

ホワイト

●薄ライクラ素材で春や秋に最適。●伸縮性が高く、高いフィット感。



スソバンド
セーフティレッグレザーバンド



発注番号
152491 ブラック
152493 ハニー
152498 ダークブラウン
¥1,400 (税抜)

長さ: 460mm
参考重量: 30g
●本革仕様。●反射素材付きで視認性あり。

あなたの潜在力を最大化するトレーニングブランド



サイクルオプス

CycleOpsブランドを持つサリスサイクリンググループは1973年にグレーバー兄弟によって設立されました。一番最初の製品は車用のサイクルラックでした。1989年には現在のオーナーであるクリスとサラが会社を引き継ぎ、現在まで研究開発を続けています。キャリアブランドであるSaris (サリス) ブランドは1992年に生まれ、1999年にCycleOpsブランドが加わりました。2002年には世界初のプログレッシブ (自然な走行抵抗曲線) 式マグネットトレーナーを発売しました。CycleOpsは常に革新を求めて研究開発を続け、アスリートが必要としているトレーニング機材の最先端を目指しています。ライダーの潜在的な力を最大限引き出し、目標に達するまでの最適なトレーニング環境を提供することをCycleOpsは約束します。

CycleOps BRAND CONCEPT



CYCLEOPSは1999年に設立されたサイクルトレーナーブランドです。設立当初から静粛性と実走感を追求する製品開発を行ってきました。



アメリカ NO.1 のトレーナーブランド
アメリカのウィスコンシン州に本社と研究所、生産工場全てを集約。製品開発、カスタマーサービス全てにおいて他社の追従を許さないヒュアアメリカブランドです。



プロチームの信頼
CYCLEOPSと同じウィスコンシン州を本拠地とする、TREK FACTORY RACINGのトレーニングをサポート。新製品開発にもプロの声が活かされています。



圧倒的な静粛性と実走感
アメリカの自社工場でき実現できない最高レベルの精度と技術力により、理想のサイクルトレーナーを常に目指しています。

CycleOps 本社工場取材

サイクルオプス本社工場でアメリカ職人のこだわりを見た！
高品質なサイクルトレーナーを生み出すトレーナーブランド「cycleops」の本社と工場を取材してきました。



Cycleopsはシカゴから東に150kmほど離れたウィスコンシンという水の街に本社と生産工場を併設しています。



案内してくれたのは副社長のビルさん。ここからはビルさんに紹介してもらいます。1989年から変わらずウィスコンシンに拠点を置き生産しています。本社の建物は100年以上前のもので、これが当時の写真です。



オフィスの中にはトレーニングルームがあり、cycleopsの様々な製品が置いてあります。雪が積もる冬のランチタイムは毎日集まってトレーニングしています。最近社内でもバーチャルトレーニングの人気が高まり、夏でも室内トレーニングする人が増えてきています。



オフィスに並ぶデモサンプル。国内の販売店向けの説明会など向けに用意しています。



開発チームが集まる部屋。実はすぐ隣が生産工場です。開発と生産の現場がドア一枚つながっているのが高品質な商品を生み出すために不可欠です。



開発ルームから見える生産工場。プレスマシンの音の中にも聞こえてきます。



ここがcycleopsの生産工場です。全ての製品をここで組み立てています。



工場内に入る前には保護用のサングラスを装着してください。



ここウィスコンシンでは切断、切削、曲げ加工、組み立て、品質チェックを行っています。鍛造や塗装などは別の協力工場に依頼している物もありますが、できるだけ信頼できる地元の企業と連携しています。実際にここから150km以内の範囲で全行程の70%以上を行っています。何かあってもすぐに対応できるのが強みです。



ロボット溶接によるフレームの組立。



完成したフレーム



パイプの曲げ加工



鍛造された油圧式負荷ユニットをCNC加工で精度を高める装置。



動機年数の長いスタッフを張り出しています。最長35年という人もいます。社員も全員家族だと考えています。



サイクルオプスの静かさの秘密がこのバラシングという工程です。



バラシング加工前のフライホイールです。この大きく重い金属の円盤が自然な走行感のために最も重要なパーツです。



加工後のフライホイールドリルによって4か所切削されて重量バランスを均一化。サイクルオプスが業界でも最も大きく重いフライホイールを採用しています。フライホイールが重いほど慣性力が働き、外を走っている感覚に近くなります。しかし、フライホイールは振動や騒音の原因にもなります。同じ鋳造で作るフライホイールですが、数グラム単位で真円度にバラツキがでます。完璧な重量バランスにして、静粛性を最大化するため、1つずつ丁寧にチューニングを行うのがバラシング加工です。



フライホイールを治具にセットして高速回転。



コンピューターで振動を解析し、バランスをとる場所と深さを決定。



ドリルで加工



分析、切削作業は大部分がコンピューター化、最後の微調整は職人が行います。コストがかかる部分ですが、乗り比べた時に明らかに差が出るので、妥協していません。エントリーモデルのグレーバーシリーズからハイエンドモデルまで、全ての商品でこのバラシングを行います。



組みあがった後も1台ずつ全て検査を行います。負荷の変動推移、振動、騒音、全て基準値を満たしていなければ出荷されません。



実走感、低騒音のために Made in USA を守り続けているcycleopsの心意気を感じられる本社/工場でした。取材中に何度も開発担当者から工場での生産担当と会話を行っている風景が見られました。中国で生産する他社と比べて、品質だけでなく、理想を現実の生産に落とす開発のスピードも有利です。これからは最高の室内トレーニング機材を開発して欲しいと感じられる訪問でした。

トレーナー売上の80%がサイクルオプス！
アメリカの自転車ショップインタビュー



アメリカウィスコンシンにあるサイクルショップスタッフにサイクルオプスの魅力について語ってもらいました。



ショップはマディソン市内から車で5分程のエリックスサイクルショップ。スタッフのアンドリューさんに話を聞きました。

Q: サイクルオプスの販売比率はどれくらいですか？
A: 販売するトレーナーの80%がサイクルオプス製品です。

Q: サイクルオプスが売れる理由は？
A: 乗った印象が自然なことです。スピード表では表せないのですが、非常に大きな慣性力を持つフライホイールを装備しているため、加速、減速どちらも外で走っている感覚に近いです。冬は6台ほどトレーナーを並べて試乗できるようにしますが、乗り比べた人はほぼサイクルオプス製品を選びます。



Q: 良く売れるモデルは？
A: ユーザーの使い方を聞いて、最適なモデルを提案するので、特定の良く売れるモデルはありません。レースで強くなるためにトレーニングしたいという人ならスーパーマグニートを勧めますし、レースのアップだけでなくエントリーのマグ、フィットネスならマグニートです。用途を聞いてから丁度良い性能のモデルを提案します。



Q: 夏なのに店内で乗っている人がいますね。
A: アメリカでは展示しているバイクを外で試乗することは一般的によく行われます。当店ではサイクルオプスのスーパーマグニートに乗って試乗してもらうこともよく行います。外で走っている感覚にかなり近いので、短時間で複数台乗りたいたいという人や、説明をしながら乗ってほしい時に活躍します。

Q: 音も非常に静かですね。
A: はい、他のブランドと比べても静かです。アメリカでも中心街はマンションが多くあり、1戸建てでも住宅同士が繋がった家もよく見かけます。そのため、騒音を気にするお客様は多く、同じスピードで回した時の音を聞き比べてサイクルオプスにする人が多いです。ほとんどの人はサイクルトレーナー本体から発生する音に注目しますが、本当に大事なのは振動です。精度の低いトレーナーは高速回転させると大きな振動が発生し階下や隣に響きます。トレーナーから発生する音よりも振動を気にして選ぶようにアドバイスしています。



Q: 最後に日本のサイクリストにメッセージをお願いします。
A: ここウィスコンシンは冬は雪が積もり屋外サイクリングはできません。ビギナーから熱心なサイクリストまで、皆サイクルトレーナーを持っています。その中でもロードバイクに乗っている人はほぼサイクルオプスを選んでいきます。是非日本のみなさんにもこの高品質なトレーナーを使って欲しいですね。

工具・ケミカル・スタンド

ヘルメット

サングラス

ウェア

トレーナー

チャイルドシート

カーキャリア

サプリメント

その他

一般車パーツ

バイク専用ウエイ
バイク専用補修品

販促品

工具・ケミカル・スタンド

ヘルメット

サングラス

ウェア

トレーナー

チャイルドシート

カーキャリア

サプリメント

その他

一般車パーツ

バイク専用ウエイ
バイク専用補修品

販促品



画期的インドアトレーニング CycleOps スマートトレーナー

スマートトレーナーとは？

状況をリアルタイムに反映！これまでにないリアルな走り心地
仮想空間の勾配や風向きに応じて、負荷をリアルタイムに変更出来るローラー一台が「スマートトレーナー」です。Zwiftなどの仮想空間が上り坂になれば負荷は重くなり、逆に下り坂になれば軽くなります。その他にも風向きやドラフティングなど、状況により負荷が変わることで、インドアであってもリアルな走り心地のトレーニングが行えます。
※組み合わせるソフトウェアによって、対応する状況は異なります。

パワーメーターを始めとした各種センサーを内蔵

「Power Tap テクノロジー」を採用したパワーメーターも内蔵。パワーメーターを用意することなく、お手持ちのロードバイクでFTPの計測を始めとしたパワートレーニングが可能です。ダイレクトドライブ型の「ハマー/H2」では誤差±2%、タイヤドライブ型の「マグナス/M2」では誤差±5%の計測が可能です。

画面は別売りの対応アプリケーション「Zwift」です。「Zwift」の利用は、公式Webページzwift.com/jpを参照してください。

本体ファームウェアのアップデートにも対応

PC やスマホを通したファームウェアのアップデートが可能。日々進化する、新しいアプリにも対応し、インドアトレーニングの世界を広げます。

これまでのトレーナーとの比較

スマートトレーナー	クラシックトレーナー (これまでのローラー台)
PCやタブレットに接続して利用	PCやタブレットとの接続には、対応のサイクルコンピュータが必要
坂道や風向きに合わせて負荷が自動変更	負荷は固定、または専用コントローラーで操作
パワー計測が可能	パワートレーニングには別途パワーメーターが必要
クラシックトレーナーとしても単独での利用も可能	スマートトレーナーとしては利用不可

他社製品との違いをスマートトレーナー開発担当が語る！



開発担当エリック

サイクルオプスは革新的なバーチャルトレーナーを発売します。



バーチャルトレーナーとは現実のコースをパソコン画面などで見ながら、現実と同じ負荷をトレーナーで再現する技術です。今まで何十万もする商品ではありませんが、誰もが買える商品を今回開発しました。完璧な静粛性を求めたダイレクトドライブ式のハマーと手軽なタイヤドライブ式のマグナスです。



これが1台あれば、Zwiftを使用して世界中のコースを世界中のサイクリストと一緒に、まるで現実世界のように走ることができます。室内トレーニングは退屈な物から熱中できるトレーニングに変化するのです。



最大のポイントはこの大きなフライホイールと巨大な電磁コイルマグネットです。このフライホイールが大きいほど実走感があり、ペダルを止めてもホイールが回転しつづけて慣性で進んでくれます。さらに実走感を高めるのが電磁コイルマグネットです。他社のバーチャルトレーナーは磁石の位置をモーターギヤで動かして負荷を上下させています。旧世代のパワービームでは我々もモーターギヤ方式でしたが、今回電磁コイルマグネットに変更しました。

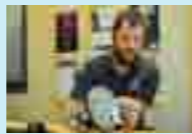

フライホイール外径ギリギリの500巻の電線をを使った強力な電磁コイルマグネットはフェライト磁石よりもさらに強力な磁場を発生させます。しかもモーター方式に比べて負荷変動のスピードが数倍速く、実際のコースに限りなく近い負荷を出すことができます。負荷ゼロから最大まで0.1秒もかからずに瞬時に変化できるのです。

大きなフライホイールと組み合わせることで、時速32kmで2000W(ハマー/H2)、1500W(マグナス/M2)もの負荷を発生させることができます。他社のスペック表に1400Wなど書いている場合がありますが、時速何キロと明示しているかを見てください。多くの場合は書いていません。スピードが上がるほど負荷は高まるので、時速60kmのように非現実的なスピードの負荷を表示していることがほとんどです。32kmで2000wという負荷は20%の勾配と同等レベルです。

騒音の数値も時速32kmで64デシベルと非常に静かです。60デシベルでは、静かな乗用車、普通の会話という騒音レベルなので、夜間使用も問題ありません。デシベルでは計測できない振動に関してはさらに他社を圧倒します。通信はANT+FE-CとBluetooth4.0の2種類に対応します。FE-Cは細心のANT+の延長規格でサイクルオプスを中心になりトレーナー業界全体で定めたバーチャルトレーニング時の負荷レベルを伝達するための規格です。ハマーとマグナスは世界のサイクリングコースをあなたの部屋に持ってくる最新、最高のバーチャルトレーナーです。

普段のトレーニングで、サイクルオプスのスマートトレーナー「ハマー」とZwiftを活用している別府史之選手にインタビュー



Q、普段から使用してHammerはどんな印象ですか？

まず、この近未来的なデザインが気に入りました。しっかりした安定感があって、ペダリングがしっかりできるので、ペダリングスキルの向上にも繋がると感じます。2,000ワットの高負荷をかけられるので、思い切り踏み込んで安心して漕ぐことができるので、お気に入り一品です。

Q、音や振動についてはどうですか？

このHammerを使ってから、ローラー台の音や振動の不快感がなくなりました。

Q、他社と比べてCycleopsが一番違う点をあげるとしたらどこでしょう？

フライホイール式なので慣性があり、ペダルを踏まされる感じはなく、スムーズな実走感が味わえるのが一番ですね。

Q、逆にもしマイナスポイントがあれば教えてください。

フライホイールが大きいので重量があるのと、スマートトレーナー

の足が左右に大きく広がるため場所を使うことはありますが、この走りを再現するには必要不可欠なことだと思います。

Q、別府選手は、どのような場面でスマートトレーナーを使っているんですか？

天候の悪い日のトレーニングや、リカバリー走に使います。Zwiftでグループライドなどを行ってファンの方々や交流して走るのも楽しみです。

Q、具体的な使い方は？ルートをフリーで走っている？それともワークアウト中心ですか？

TTやインターバル走を行うときなどは一定の負荷で走り続ける必要があります。外だと信号や車が走っているので、集中してトレーニングするのが難しいですが、しっかりとワークアウトしたいときには最適です。あとはリカバリー走で、リラックスして足を回したいときに使っています。

Q、スマートトレーナーを利用するメリットはなんでしょう？

退屈なローラー台でのトレーニングが、激変しますね。Zwiftを使うと1時間があつという間です。トレーニングの目標設定もしやすいですね。

別府選手、インタビューへのご協力ありがとうございました！

スマートトレーナー

PCやタブレットと連動して自動的に負荷が変化し、臨場感のあるトレーニングが可能になるトレーナー

20%の勾配を再現可能。ダイレクトドライブでリアルな実走感

H2 NEW

H2

負荷をレスポンス良く変えられる高速電磁コイル式

実走感あふれる9kg 巨大フライホイール

32km/h走行時で64デシベルと普通の話し声程度の静粛性

最大2000W、斜度20%の高負荷を実現。

MADE IN USA

発注番号

990255

¥178,000 (税別)

- パワー計測正確性 Power Tapテクノロジー±2%
- 対応カセット Shimano 8-11spd (カセット別売)
- 対応ハブ スルーアクスル対応 130mm、135mm、142mm、148mm
- 負荷タイプ 高速電磁コイル式
- 接続方法 ANT+FE-C & Bluetooth SMART
- フライホイール 9kg パラランシング加工
- アップデート方法 BLE OTA (over the air wireless)
- 対応ソフト Rouvy, Zwiftほか多数

折りたたんだ状態

折りたたむための幅広いレッグ



社員ブログ

「スマートトレーナーでヒルクライムに勝つ！
～サイクルオプス ROUVY・映像付きルートは臨場感抜群～」

サイクルオプスのスマートトレーナーと、バーチャルトレーニングアプリ「ROUVY」を使ってヒルクライムレースのためのトレーニングを始めた、坂(カスタッフRYO)です。今日は就業時間通りに切り上げて、外に走りに行こうと思っていました。でも、どうしてもここまでやりたいと思っていた仕事が終わらない！で、結局走りに行けず。あるあるですよね？(笑)そこで、今日はバーチャルトレーニングで映像付きのルートを使ってみることにしました。

【バーチャルトレーニングで映像付きルートを走る手順】

いつも通り、左側タブの「All routes」をクリックしてルート検索します。「CONTAIN VIDEO」をONにしてから検索すると、映像付きルートだけに絞って検索してくれます。今回はJapanに絞って検索してみます。思ったよりたくさんありますね！

バーチャルトレーニングは、ユーザー自らがルートとアクションカメラで撮影したルート動画をアップしてくれるので、どんどんルート数が増えていきます。なので、首都圏や人口の多い地域はルートも多いです。今日、走りに行こうと思っていたルートももしかしてあるんじゃないですか？ありました！首都圏でメジャーなルート

は探すところあります。「Start Ride」!



マップ表示と映像表示が選択できます。上部にあるカメラアイコンをクリックしてください。「Start Race」!

【映像付きルートは臨場感抜群】
リアル！(笑)日本の日常風景過ぎて、臨場感がすごいです。この映像では桜の時期のようですね。この動画をアップしてくれた方は、自転車での走行中の動画をアップしていました。自転車で撮影した映像は、映像が揺れすぎて難しいのではと想像していましたが、あまり気になりません。むしろ多少の揺れが臨場感を生み出しています(笑)映像では車も普通道に走っていて、思わずブレーキをかけてしまうほどリアルです。なんとルート2位のタイムでした。ルートがたくさんあって、かつ1つのルートを行ったユーザーが少ないからこそ、こういうの嬉しいですね(笑)トレーニングの成果も自動的に記録してくれます。映像付きルートは想像以上の臨場感でしたね。しかも豊富なルートがあり、実際に走ったことあるルートも走れてしまいます!



スマートトレーナー

15%の勾配を再現可能。タイヤドライブのエントリーモデル

M2 マグナス / M2



MADE IN USA



NEW

- 発注番号
990256
¥89,800 (税抜)
- パワー計測正確性 Power Tapテクノロジー±5%
 - フレーム ClassicSeries Frame and clutch knob
 - 対応ハブ 120-148mm *スルーアクスルは別売りアダプター必要
 - 負荷タイプ 高速電磁コイル式
 - 接続方法 ANT+FE-C & Bluetooth SMART
 - フライホイール 2.2kg バランシング加工
 - アップデート方法 BLE OTA (over the air wireless)
 - 対応ソフト Rouvy, Zwiftほか多数



120-148mmの幅広いエンドに対応。(スルーアクスル アダプターは別売)

負荷をレスポンス良く変えられる高速電磁コイル式

マグネット式スマートトレーナーとして最高レベルの1500W、斜度15%の最大負荷

20%の勾配を再現可能。静粛性に優れたダイレクトドライブタイプ。

THE HAMMER ハマー



MADE IN USA

- 発注番号
990235
¥158,000 (税抜)
- パワー計測正確性 Power Tapテクノロジー±2%
 - 対応カセット Shimano 8-11spd (カセット別売)
 - 対応ハブ スルーアクスル対応 130mm、135mm、142mm、148mm
 - 負荷タイプ 高速電磁コイル式
 - 接続方法 ANT+FE-C & Bluetooth SMART
 - フライホイール 9kg バランシング加工
 - アップデート方法 BLE OTA (over the air wireless)
 - 対応ソフト Rouvy, Zwiftほか多数



最も低価格で15%の登坂が再現できる本格派入門モデル。

MAGNUS マグナス



MADE IN USA

- 発注番号
990236
¥79,800 (税抜)
- パワー計測正確性 Power Tapテクノロジー±5%
 - フレーム ClassicSeries Frame and clutch knob
 - 対応ハブ 120-148mm *スルーアクスルは別売りアダプター必要
 - 負荷タイプ 高速電磁コイル式
 - 接続方法 ANT+FE-C & Bluetooth SMART
 - フライホイール 2.2kg バランシング加工
 - アップデート方法 BLE OTA (over the air wireless)
 - 対応ソフト Rouvy, Zwiftほか多数



油圧式トレーナー

走行に応じた負荷を油圧によって生み出すトレーナー。速度を増すに連れて抵抗も増えていく、リアルで自然な走行感覚。優れた静音性。Made in USAのこだわりが生み出す、一台ずつバランス取りが行われる精度の高いフライホイール加工によって、優れた静音性を実現。

リアルな実走感を追求した油圧式トレーナー

FLUID² VER2

フルード2 VER2

- 発注番号
990196
¥46,000 (税抜)
- スムーズでリアルな慣性を生み出す、精密加工された1.2kgのフライホイール。チューニングされた独自のシリコンフルードと冷却システム。脚の微調整が可能なクラシックフレーム。バイクへの負荷を減らすハブ固定スプリング。適正トルクでのタイヤ設置が可能なクラッチノブ。
- 対応自転車 エンド幅 120mm/130mm/135mm/ 別売りアダプターで 142mm 対応
対応タイヤサイズ 650b/700c/26 インチ /29 インチ (2インチ幅まで。タイヤによっては非対応)
ノイズ 64-68db(32km/h 走行時)



MADE IN USA

マグネット式トレーナー

すぐれたプライスバリューと可搬性が特長。

負荷パワーカーブ機能を搭載し、クラシックフレーム採用で価格を抑えたバリューモデル

MAGNETO VER2

マグネイト VER2

- 発注番号
990195
¥39,000 (税抜)
- 遠心力でマグネットが移動し、スピードが上がれば負荷も上がる負荷パワーカーブ。脚の微調整が可能なクラシックフレーム。バイクへの負荷を減らすハブ固定スプリング。適正トルクでのタイヤ設置が可能なクラッチノブ。
- 対応自転車 エンド幅 120mm/130mm/135mm/ 別売りアダプターで 142mm 対応
対応タイヤサイズ 650b/700c/26 インチ /29 インチ (2インチ幅まで。タイヤによっては非対応)
ノイズ 66-68db(32km/h 走行時)



MADE IN USA

リモコンで5段階の負荷を調整可能なマグネット式のエントリーモデル

MAG+ VER2

マグ プラス VER2 アジャスターツキ

- 発注番号
990194
¥34,000 (税抜)
- 脚の微調整が可能なクラシックフレーム。バイクへの負荷を減らすハブ固定スプリング。リモコンで5段階の負荷調整が可能。
- 対応自転車 エンド幅 120mm/130mm/135mm/ 別売りアダプターで 142mm 対応
対応タイヤサイズ 650b/700c/26 インチ /29 インチ (2インチ幅まで。タイヤによっては非対応)
ノイズ 70-74db(32km/h 走行時)



MADE IN USA

トレーナー比較チャート

		静かさ	手動負荷調整	タイヤ接地面	実走感	最大負荷量	フライホイール精度	タイヤ接地圧調整	フィットネス	ウォーミングアップ	ロングライド	ヒルクラム	インターバル	スプリント
スマートトレーナー	H2	5		ダイレクト	5	5	◎	-	○	○	○	○	○	○
	HAMMER	5		ダイレクト	5	5	◎	-	○	○	○	○	○	○
	M2	4		アルミ	5	5	◎	自動	○	○	○	○	○	○
	MAGNUS	4		アルミ	5	5	◎	自動	○	○	○	○	○	○
油圧式トレーナー	FLUID ²	3	-	アルミ	4	4	◎	自動	○	○	○	○	○	
マグネット式トレーナー	MAGNETO	2	-	アルミ	2	2	◎	手動	○	○	○			
	MAG+	1	5段階	樹脂	1	2	○	手動	○	○				



今すぐトレーニングを始められるスターターキット



FLUID2 WINTER TRAINING KIT VER2

フルード2 ウィンタートレーニングキット VER2

発注番号

990200

¥58,000 (税別)

- 重ね合わせて様々なポジションでトレーニングが可能なクライミングライザーブロック 2個。
- 振動吸収性の高いトレーニングマット 1枚。
- 汗からバイクを守るスウェットガード 1枚。

3本ローラー

バランス、スムーズなペダリングを強化するのに最適なローラー。

高精度に旋盤加工された3.25インチのアルミローラーを搭載。気温や太陽光の影響を受けにくく、安定した回転を実現。ROLLER AL/RESISTANCEは標準で負荷調整が可能。ROLLER ALはオプションで負荷の調整が可能。マグネットの非接触式負荷ユニットのため、取付時にも騒音レベルは変わりません。

ROLLER AL/RESISTANCE

アルミニウムローラー / レジスタンス



発注番号

990110

¥54,000 (税別)

- 高精度で旋盤加工された3.25インチのアルミ素材。●ドラムを使用した静かでスムーズな動き。●ローラーは熱や光でダメージを受けないアルミ素材。●2つ折りできるのでコンパクトに収納可能。●非接触式で抵抗を発生させる5段階のマグネット式負荷ユニット付き。

参考重量：8.6kg

ROLLER AL

アルミニウムローラー



発注番号

990109

¥44,000 (税別)

- 高精度で旋盤加工された3.25インチのアルミ素材ドラムを使用した静かでスムーズな動き。●ローラーは熱や光でダメージを受けないアルミ素材。●2つ折りできるのでコンパクトに収納可能。

対応ホイールベース：970 ~ 1120mm

参考重量：7.9kg

ACCESSORIES

CLIMING RISER BLOCK

クライミングライザーブロック



発注番号

990113

¥2,900 (税別) * 1個売り

フロントホイールの下にセットして、3段階に高さを調整できます。2個を組み合わせると12段階に高さが調整出来ます。

※商品は1個単位での販売です。重ねる場合には2個必要です。

社員ブログ

ZWIFTやるならこだわって欲しい
CYCLEOPS クライミングライザーブロック

【いったい、どんな商品なのか?】

通称「ブロック」です。固定ローラー台でトレーニングをする際、後輪が浮いた状態になりますよね。そこで、前輪にブロックをかませ水平を出すアイテムです。ローラーでトレーニングする上での必需品です。

なんととってもオプスのブロックは、安定性が高いことで人気を得ています。他ブランドには類をみない、ビッグサイズ! A4サイズの用紙からはみ出てしまうほど。

これにより前輪が寝たり滑ることなく、最後まで集中させてくれます。ZWIFTなら世界のサイクリストと張り合うことも。パワー型のライダーがスプリントするのなら、小さいブロックでは耐えられないでしょう。そんな時、選択肢はこのブロックです。

複雑に溝のある形状は、赤ラインどれかに前輪を乗せて使用します。水平を取るためのブロックですが、サイクルオプスのブロックはひと味違います!

それぞれ溝の深さが異なりバイクを水平、あるいは前輪を上げてヒルクライム姿勢でトレーニング可能です。

また、2コ組み合わせることでさらなるチカラを発揮します!

3/4パターンの組み合わせで、斜度をより上げることが出来ます。よって、組み合わせは最大12通りあることになりました。

最大で、11.3度。斜度換算すると、19.9%を体感出来ます! おうちの中では、なかなか体験出来ない角度ですよ? (笑) ヒルクライムレースに向けて想定練習が出来ます。



負荷が変化するZWIFT対応のマグナスやハマーと一緒に使えば、身体の姿勢も変わり、リアリティ度が増し増しですよ~

まとめ：クライミングライザーブロックは2コ買うべし!



ACCESSORIES

TRAINER BAG

トレーナー バッグ



発注番号

990117

¥9,800 (税別)

- 持ち運びに便利なトレーナー専用バッグ。●CYCLEOPS全ての固定トレーナーに対応。*ローラーは入りません。

ROLLER RESISTANCE ADAPTER

ローラー レジスタンス アダプター



発注番号

990112

¥14,000 (税別)

- Roller AL に後付けできる負荷調整ユニット。●磁力で5段階の調整が可能。●非接触式なので取り付けても静か。

FRONT FORK STAND

フロントフォーク スタンド



発注番号

990111

¥14,000 (税別)

- Roller AL に後付けできるフロントフォーク固定ユニット。●初心者の練習用やペダリングの練習に集中したい時に使用します。●9mmQR アクスル用。対応エンド幅：100 ~ 130mm

BLUEGIGA USB DONGLE

ブルーギガ USB ドングル



発注番号

990244

¥6,000 (税別)

- スマートトレーナーを Rouvy に接続するための PC 用 Bluetooth ドングル。●スマートトレーナーをアップデートするために使用する事も可能です。

MAGNETIC REMOTE SHIFTER ONLY

マグネティックリモートシフター



発注番号

990114

¥5,300 (税別)

- MAG (ver.2 含む) に後付けできる負荷調整レバー。●クイックリリースシステムで簡単にステムやハンドルに固定できます。●ケーブル付属。

TRAINER TIRE

トレーナー タイヤ



700x23c

発注番号

990192 ブラック

¥5,300 (税別)

990204 イエロー

¥5,300 (税別)

TRAINING MAT

トレーニング マット

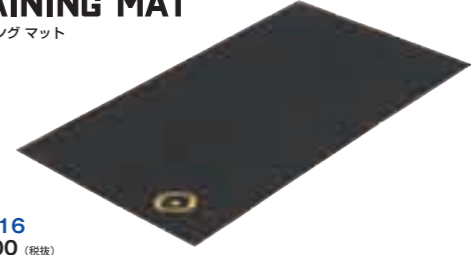

発注番号

990116

¥8,500 (税別)

- 床を汗や傷から守り、激しいトレーニングをしたときの『ウォーキング』(トレーナーが動いてしまう現象)を防止。●騒音の原因となる振動やノイズを効果的に吸収。サイズ：161x94cm

SWEAT GUARD

スウェットガード



発注番号

990254

¥5,000 (税別)

- 汗がハンドル周りに付着することを防ぎ、錆を防止。●テレビのリモコンや携帯電話を入れるのに便利な取り外しできるポーチ付き。

20/24 WHEEL ADAPTER

20/24インチ ホイール用アダプター



発注番号

990115

¥9,000 (税別)

- 固定式トレーナーに取り付けて小径ホイールを使えるようにするアダプター。●フルード2、マグニート、マグ、マグ+ (ver.2 含む) に対応します。●20 x 1.125 幅まで対応。

THRU AXLE ADAPTER 142X12

スルーアクスルアダプター-142x12



発注番号

990237

¥6,980 (税別)

- エンド幅 142mm のバイク + クラシックフレーム、Pro フレームトレーナーの組み合わせに対応する、スルーアクスルアダプター。E スルーアクスル対応フレームには使用できません。ピッチ 1.0mm と 1.75mm に対応。

THRU AXLE ADAPTER 148X12

スルーアクスルアダプター-148x12



発注番号

990234

¥6,980 (税別)

- エンド幅 142mm、148mm のバイク + クラシックフレームトレーナーの組み合わせに対応する、スルーアクスルアダプター。Pro フレームには対応しません。

TRAINER SKEWER

トレーナー スキューワ



発注番号

990205

¥2,400 (税別)



Thule Ride Along™

居住性と安全性を最高レベルに高めたハイクラスチャイルドシート。
 新型ブラケットにより取付の自由度が高まりました。

リクライニング・シートベルトアジャストなどが付いた
 上級モデル

Thule Ride Along V2



発注番号
021338 ダークグレー
021339 ライトグレー
021340 ジニア
 ¥18,000 (税別)
 参考重量: 4.3kg
 対象年齢の目安: 生後 9 か月 ~ 6 才
 最大荷重: 22kg
 取付可能シートチューブサイズ: 28 ~ 40 mm (ラウンドチューブ)
 40 x 55 mm (オーバルチューブ対応最大サイズ)
 ※カーボンフレーム、フルサスペンションバイクには取付できません。



※パッドを裏返すことでカラーが変更できるリバーシブル仕様です。

ベーシックな機能のシンプルモデル
Thule Ride Along Lite ライドアロングライト



発注番号
021342 ダークグレー
021343 ライトグレー
021344 ジニア
 ¥16,500 (税別)
 参考重量: 4.3kg
 対象年齢の目安: 生後 9 か月 ~ 6 才
 最大荷重: 22kg
 取付可能シートチューブサイズ: 28 ~ 40 mm (ラウンドチューブ)
 40 x 55 mm (オーバルチューブ対応最大サイズ)
 ※カーボンフレーム、フルサスペンションバイクには取付できません。

●新型ブラケットにより取り付けの自由度が高まり、市場で販売されている自転車の50%に対応。(THULE 本国調べ) ●顔に当たっても痛くないフルカバークッション付きのハーネスベルト。●簡単に20度の角度調整(5段階)。●片手で簡単に調節できるフットレスト。●子どもには解除しやすく、大人には取り付けが簡単な安全大型バックル。●壁との接触時に子どもの手を守るハンドレスト下のプロテクションウイング。●夜の安全性を高める内蔵式反射板。●新開発されたユニバーサルクイックブラケットはワンタッチで本体とバイクの脱着が可能。●盗難を防止するカギ式ロック機能を内蔵。●シート前面を覆うクッション性の高いパッドで快適な座り心地。●パッドは取り外して洗えるはっ水性の高い素材。●DIN EN14344(ドイツ工業規格)/ASTM1625(世界最大規模の標準化団体安全規格)の安全性をクリア。

Thule Ride Along MINI ライドアロングミニ



発注番号
021330 ダークグレー
021331 ライトグレー
021332 ジニア
 ¥14,000 (税別)

●THULE 独自の安全性と使いやすさを追求したフロント用チャイルドシート。●調整しやすい5箇所のハーネスが安全かつ快適に子どもをホールド。●子どもが不用意に解除できない大型バックルで万一の落下を予防。●片手で簡単に操作できるフットストラップ&ステップで体型にぴったりフィット。●子どもが握るハンドル部分は安全なソフト素材。●取り外し可能な耐水性のパッドは洗濯機で洗えて、2色のカラーを楽しめるリバーシブル生地。●シートの取り外しがワンタッチで可能なクイックリリースシステム。 確実な取り付けをサポートするシートマウントインジケーターを装備。●スレッドシステムとアヘッドシステム両方に対応。●盗難防止のロック機能。●EUの安全規格 DIN EN 14344 認証 9 か月 ~ 3 歳、15 kg までの子供に対応テスト済み (* 1 歳未満の場合、ご使用前に小児科医にご相談ください)。



社員ブログ

クロスバイク用チャイルドシート
 ライドアロングミニをインプレ



こんにちは、自転車通勤担当のサキです。娘が1歳6か月になりましたので、手持ちのクロスバイクやMTBにチャイルドシートを取り付けて、サイクリングを計画しています。今回はクロスバイクやMTBに使えるTHULEのチャイルドシート「ライドアロングミニ」を実際に取り付けてみます。
 この子乗せはフロントフォークのステアリングコラムに固定するタイプです。他の商品はクロスバイクで一般的なアヘッドシステムへの装着は別売りのアダプターが必要になりますが、ライドアロングミニは最初から対応しています。取説を見ると、ノーマルヘッドとアヘッド両方の固定方法が掲載されています。アヘッドタイプはスペーサーを外して、その代わりにブラケットが入りこみます。そのため、3cm程度外せるスペーサーが無いクロスバイクだと取り付けができないので、注意が必要です。
 つけてみたいと思う人もいないと思いますが、ダメもとで試みにロードバイクにつけてみました。取り付けはできましたが・・・前傾が強すぎて、子どもの頭と私の頭がいつも当たる状態です。やはりチャイルドシートは前傾姿勢の緩いクロスバイクかMTBが良いようです。

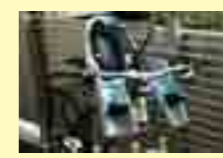

MTBに取り付け。かなりのいい感じに取まりました。ハンドルも広めなので、操作の邪魔にもなりません。使わないときはブラケットのみ残して、ワンタッチで外すことも可能。実際に乗せてみました。娘は身長75cm、体重10kg、私は身長175cmです。胸元は余裕があるので、もっと小柄なライダーでもいけそうです。このチャイルドシートは全体的に丸く作られていて、角ばった所がありません。子どもがどこを触っても安心です。シートベルトは微調整がやりやすく、子どもが簡単に外せないロックになっています。



初めて自転車に乗った娘はかなり喜んで、なかなか降りようとしませんでした。親子でサイクリングを楽しめるライドアロングミニの紹介でした。

Padding パッディング

発注番号
021228 ライトグレー / オレンジ
021229 ダークグレー / パープル
 ¥5,000 (税別)
 ●Thule RideAlong 補修用パッド。
021334 ライトグレー / パープル
021335 ダークグレー / オレンジ
 ¥3,800 (税別)
 ●Thule RideAlong Mini 交換用パッド。



Wind Screen ウィンドスクリーン

発注番号
021336
 ¥6,000 (税別)
 ●RideAlong Mini 用防風スクリーン。
 ※本体は付属しません。



Quick Release Bracket クイックリリース ブラケット

発注番号
021333
 ¥3,000 (税別)
 ●Thule RideAlong Mini 交換用クイックリリースブラケット



Seat Tube Bracket シートチューブブラケット

発注番号
021341
 ¥5,400 (税別)
 ●THULE ライドアロング チャイルドバイクシート V2 交換用ブラケット。



Low Saddle Adapter ローサドルアダプター

発注番号
021227
 ¥5,800 (税別)
 ●Thule RideAlong 用低床サドルアダプター。



Head Rest ヘッドレスト

発注番号
021337
 ¥3,800 (税別)
 ●RideAlong Mini 交換用ヘッドレスト



工具・ケミカル
 ヘルメット
 サングラス
 ウェア
 トレーナー
 チャイルドシート
 カーキャリア
 サプリメント
 その他
 一般車パーツ
 バイク専用補修品
 販促品

工具・ケミカル
 ヘルメット
 サングラス
 ウェア
 トレーナー
 チャイルドシート
 カーキャリア
 サプリメント
 その他
 一般車パーツ
 バイク専用補修品
 販促品



大切なものを安全に、手軽に、そしてスタイリッシュに運ぶ手段を提供するスウェーデンブランド。

Roof mounted bike carriers

スルーアックスを活用して固定するルーフ用サイクルキャリア

カーキャリア
ThruRide TH565 スルーライド



発注番号
021451
¥42,000 (税別)

- 簡単にスルーアックスを固定できるクランプシステム。●12mm、20mmのスルーアックスに対応。●アダプターを使用すれば9mmクイックリリースにも対応。●T-TRACKアダプター付属でウィングバーエッジ、ウィングバー、スライドバー、エアロバーに固定できます。●寸法 135×17.2×9.4cm ●重量 2.7kg ●最大積載量 17kg

最高の固定力を誇るフォークマウントサイクルキャリア

カーキャリア
TH569 Sprint V2 TH569 スプリント V2



発注番号
021457
¥54,000 (税別)

- 特許取得済みのAcuTightクランプヘッド。最適な固定状態に達するとクリック音が鳴り、サイクルフレームに過剰な締め付けトルクがかかるのを防ぎます。●カーボンなどデリケートなフレームを備えるサイクルの運搬には、このルーフオプションがお勧めです。●Road Dampening Technology (RDT) 弾性素材を使用したラックアタッチメントが、路面から伝わる衝撃や振動を吸収。●RDTを使用したラチェット・ホイールストラップが、リムを傷めることなく後輪をしっかり固定します。●後輪の固定強度と安定性を高めるホイールくさびサポート。●ロック可能-サイクルとサイクルキャリア、サイクルキャリアとベースキャリア(ロック付属)。●同梱のTトラックアダプター(20×20mm)で、ルーフバーのTトラックにキャリアを直接装着可能。●City Crash 規格に適合

サイクルキャリアを使用するためには別売の「バー」、「フット」の装着が必要です。

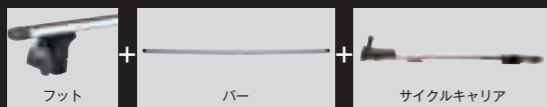

- ①THULEホームページで車種適合をご確認ください
<http://www.thule.com/ja-jp/jp/buyers-guide?c=roof+racks>
あなたの車のメーカー、モデル、年式、ルーフタイプが分かれば、適合パーツを見つけ出すことができます。
- ②車種適合にしたがって、フットを選びます。
- ③ウインドノイズを極限まで抑えるウィングバーからリーズナブルなスクエアバーまでお好きなバーを選んでください。
- ④THULEならあなたに合った最高のサイクルキャリアが選べます！

前後輪を外さずに積めるルーフ用サイクルキャリア

カーキャリア
ProRide V2 TH598 フロアライド



発注番号
021450
¥28,000 (税別)

発注番号
021476 ブラック
¥32,000 (税別)

- 異なるサイズのホイールを安全に固定する調節可能なホイールプロテクション付クイックリリースストラップ。●ルーフの高さで回転ノブの操作ができずばやく簡単に取り付け調整が可能。●直径100mmまでのフレームに対応。●エアロバー、ウィングバー、スライドバーに対応するTボルト付属。●サイクルを置くだけで、自動的にフレームホルダーに滑り込み、安全に固定できるように設計されたホイールトレイ。●載せるだけで簡単・正確にサイクルの積載ができる自動調節式フレームホルダー。●輝くエレガントなアルミニウム製。●ルーフの左右どちら側にも装着可能。●サイクルとキャリア、キャリアとベースキャリアの両方にロック可能。●寸法 145×32×8.5cm ●重量 4.2kg ●最大積載量 20kg

モダンでダイナミック、そして機能的

カーキャリア
TH532 FreeRide TH532 フリーライド



発注番号
021042
¥15,000 (税別)

- 直径80mmまでのフレームサイズに対応するクイックロック式フレームホルダー。●異なるホイールサイズに対応する調節可能なクイックリリースストラップ。●ロック機構内蔵。●湾曲パイプを用いたダイナミックなニューデザイン。●独創的なニュー・チタンカラー。●より容易な積載のための新型ホイールホルダー。●サイクルとキャリア、キャリアとベースキャリアの両方にロック可能。●スクエアバーにもエアロバーにもすばやく簡単に取り付けられるクイックマウントシステム。●スライドバーへの装着はアダプター889-2が必要です。●寸法 149×21×8.4cm ●重量 3.5kg ●最大積載量 17kg

静音性・安全性に最もすぐれたロードバー

ルーフバー
Thule WingBar Evo ウィングバーセット エボ
2本セット

発注番号
021478 シルバー
¥16,000 (税別)

発注番号
021509 シルバー
¥16,000 (税別)

発注番号
021480 シルバー
¥16,000 (税別)

発注番号
021482 シルバー
¥16,000 (税別)

発注番号
021484 シルバー
¥16,000 (税別)

発注番号
021479 ブラック
¥18,000 (税別)
長さ1080mm

発注番号
021510 ブラック
¥18,000 (税別)
長さ1180mm

発注番号
021481 ブラック
¥18,000 (税別)
長さ1270mm

発注番号
021483 ブラック
¥18,000 (税別)
長さ1350mm

発注番号
021485 ブラック
¥18,000 (税別)
長さ1500mm



●気流を拡散して風切り音を減らし、燃費を改善するWindDiffuser技術。●バーを空気流から分離し、空気抵抗を減らすTrailEdgeデザイン。●エアロカバーとしての役割と測定機能を兼ね備えたSmartSlide機構をバー下部に搭載。手早く簡単な取り付け作業を実現。●アクセサリ類の取り付けは簡単。ずらして回すだけでT-スロットを開放できるSwingBladeエンドキャップ。●アクセサリ類の装着・取り外しが手早くできるT-トラックを上部に装備。●最大積載重量100kg(車輛の最大積載重量もご確認ください。)

プロユース向けのフォークマウントサイクルキャリア

カーキャリア
TH561 OutRide TH561 アウトライド



発注番号
021051
¥22,000 (税別)

- スチール製ドロップアウト付きカーボンフォークを含む、ほとんどのフォークに対応する簡単調整のスナップオンファスナー。●幅広いホイールサイズに適合するリアクイックストラップ。●20mmアックス付きサイクル用一体型アダプター付属。●ロック機構内蔵。●軽量で扱いやすいアルミ製。●ディスクブレーキ付きサイクル積載可能。●10mmアックス用に設計。●15mmアックス用アダプター別売。●フロントフォークエンドのハブ形状・サイズによっては積載できないサイクルもあります。●エンドがカーボン製のフロントフォークは積載できません。●寸法 137×22×8cm ●重量 2.5kg ●最大積載量 17kg

反対側に変更するときも付け替え方法は簡単

カーキャリア
TH599 UpRide アップライド



発注番号
021477
¥44,000 (税別)

- フレームに接触せずに手早くしっかり積載し、フレームを最大限に保護するユニバーサルアップライト式サイクルラック カーキャリア TH599アップライド。●フロントホイールをフックが確実に固定し、キャリアとフレームの接触を防止。●カーボン製フレームに対応。●フレームデザイン、リアサスペンション、ボトルケージ等、様々な自転車に対応するマルチ設計。●キャリアの取り付け位置をクルマの反対側に変更するときも付け替え方法は簡単。●ラチェットホイールストラップで後輪をトレイにすばやく固定。●タイヤ幅が3インチまで(後のページに記載の別売りのThule UpRide Fatbike Adapterを使用した場合は最大5インチ)、ほとんどの20~29インチサイクルに対応。●サイクルをサイクルラックにロック、サイクルラックをルーフラックにロック可能(ロック付属)。●寸法163×31.5×10.5cm ●重量7.7kg ●最大積載量20kg



ルーフに自転車を積載する基礎知識

メリット

自転車を積んでも、定員乗車できる。

汚れた自転車を車内に入れずに済む。

車内積みよりも積み込みが早く、故障しづらい。

キャンプ用品や長尺物の運搬にも活躍。

3台積みの費用の目安

バー
フット
キット
40000~55000円



サイクルキャリア
15000円×3台=45000円



約10万円

適合するキャリアシステムの選び方

車検証の登録年と型式番号を確認。

適合表を調べる。

適合表に掲載されている品番を発注する。

キャリアシステムの取り付け方

商品に同梱されている取り付けマニュアルを確認する。

マニュアルに従って取り付ける。車種別に取り付け位置などが明示されています。

サイクルキャリアの選び方

発注番号	商品名	価格(税抜)	クロスバイク			ロードバイク		MTB		一般車
			フロントフォーク形状	9mmクイックリリース		12mm×100mmスルーアクスル	9mmQR	15mmスルーアクスル	20mmスルーアクスル	15mmロックナット
021451	スルーライド	¥42,000	○*1	○*1	○*1	○	○*1	○	○	×
021474	アップライドNEW	¥44,000	○	○	○	○	○	○	○	○
021450	プロライドV2	¥28,000	○	○	○	○	○	○	○	○
021051	アウトライド	¥22,000	○	○	×	△*2	○	△*2	△*2	×
021042	フリーライド	¥15,000	○	○	○	○	○	○	○	○

*1 旋錠機構が必要な場合は別途 スルーライド用9mmアダプター必要。
*2 別途スルーアクスルアダプター必要
*3 先端のQRレバーが接触する部分がカーボン素材のフォークが対象です。

適応表の見方

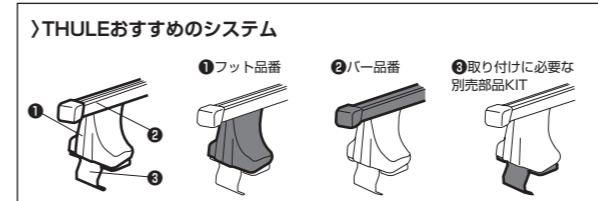

〉お持ちの車のメーカー、車種、タイプ、年式等を調べます。
〉車種に適合するフット、バー、取り付けキット等の品番を確認します。

車種名	タイプ	年式	主要車両形式	1 フット	2 スクエアバー	3 ウイングバー-EVO ※②+¥9,500~	取り付けに必要な別売キット等	最大積載重量 (kg)
TOYOTA								
ウィッシュ		H21/4~	ZGE#	754	7122	961/961B	1568	50
	5ドア	H15/1~	ZNE10G,ZNE14G	754	7122	961/961B	1296	60

ベースキャリアシステム算出方法

ベースキャリアシステム合計金額 = 1 適応フット本体価格 + 2 適応バー本体価格 + 3 取り付けキット等本体価格
 ※適応表にはスクエアバー選択時の合計金額(税抜)を表示しています。
 ※その他のバーを選択した場合は②のバー価格を選択したバーの価格に置き換えて計算してください。

例えば/
TOYOTAウィッシュ H21/4~で「ウイングバー-EVO 7112」を選択した場合
 ①フット 754 ¥19,000 + ②ウイングバー-EVO 7112 ¥16,000 + ③キット 3073 ¥8,000 = ベースキャリアシステムの合計金額は ¥43,000となります。

※③に記載のない車種は取り付けキットは不要です。
 ※フット・バー一体型のウイングバーエッジは958X/958XBは本体価格が、959X/959XBは本体価格に取り付けキット¥8,000を加算した価格がベースキャリアシステムの合計金額となります。
 ◆各種フット、バー、キット、オプションパーツ等の価格は適応表上部の一覧表でご確認ください。

1

〉車のルーフタイプによって取り付け可能なフットの適応品番が決まります。車両のルーフ形状・ルーフレールに完全に合うように設計され、ルーフボックスや各種 アクセサリーを完全に装着するための最適なベースとなります。

〉ルーフレール用 RAPIDSYSTEM
 757 (4個1セット、キー付) 021087 ¥20,000 (税別)
 775 (4個1セット、キー付) 021097 ¥19,000 (税別)
 ウイングバーエッジ958X/958XB (2本1セット、キー付)、フットバーセット
 757 (高15cm) 775 (高20cm) ウイングバーエッジ958X/958XB

〉ダイレクトルーフレール用 RAPIDSYSTEM
 753 (4個1セット、キー付) 021085 ¥19,000 (税別)

〉レインガーター用 RAPIDSYSTEM SQUAREBAR SYSTEM
 951 (高さ15cm) (4個1セット、キー付) 021138 ¥10,000 (税別)
 952 (高さ20cm) (4個1セット、キー付) 021139 ¥12,000 (税別)
 953 (高さ29cm) (4個1セット、キー付) 021142 ¥15,000 (税別)
 9512 (高さ15cm) (4個1セット、キー付) 021139 ¥16,000 (税別)
 9522 (高さ20cm) (4個1セット、キー付) 021141 ¥17,000 (税別)
 9531 (高さ28cm) (4個1セット、キー付) 021143 ¥22,000 (税別)
 420 (高さ29cm) (4個1セット、キー付) 021027 ¥33,000 (税別)

2

〉バーはスクエアバーとウイングバー、プロバー、スライドバーの4タイプからお選びいただけます。適応表にはNewスクエアバーをお選びいただいた場合の合計金額を表示しています。ウイングバーを選ぶ場合は同じサイズのものをお選びください。その際、価格が異なるため、合計金額に差額が生じますのでご注意ください。

Newスクエアバー (2本1セット) ¥6,500 (税別)
 RAPIDSYSTEM SQUAREBAR SYSTEM
 7121・108cm (1.5kg/1本) 021511
 7122・118cm (1.8kg/1本) 021512
 7123・127cm (1.9kg/1本) 021513
 7124・135cm (2.0kg/1本) 021514
 7125・150cm (2.2kg/1本) 021515
 ※Newスクエアバー一品番について
 760=7121、761=7122、769=7123、762=7124、763=7125に品番がそれぞれ変わります。

スチール製強化スクエアバー (2本1セット) SQUAREBAR SYSTEM
 765・163cm (3kg/1本) 021092 ¥12,500 (税別)
 766・200cm (4.1kg/1本) 021093 ¥14,500 (税別)
 767・220cm 021094 ¥16,000 (税別)
 ※ラビッドシステムには対応しません。

ウイングバー EVO シルバー (2本1セット) New
 ¥16,000 (税別) RAPIDSYSTEM
 7111・108cm (1.2kg/1本) 021478
 7112・118cm (1.2kg/1本) 021509
 7113・127cm (1.4kg/1本) 021480
 7114・135cm (1.5kg/1本) 021482
 7115・150cm (1.65kg/1本) 021484

3

〉KIT (取り付けキット)
 ※適応表内の完売は店頭在庫のみとなります。車にキャリアを取り付ける際に使用する車種別の専用取り付けキット。
 ノーマルルーフ用 THKIT1xxx (ブラケット×4個、ラバーパッド×4個) ¥8,000 (税別)
 フックスポイント用ダイレクトルーフレール用 THKIT3xxx THKIT4xxx (ブラケット×4個、ラバーパッド×4個) ¥8,000 (税別)

〉最大積載重量
 キャリア本体 + アタッチメント = 最大積載重量 + 荷物
 車種により最大積載重量が異なります。表示されている重量以内での積載をお守りください。※表示されていない車種についてはカーメーカーの指示に従ってください。また重量制限により、各種アタッチメントのご利用ができない場合があります。

〉注意事項
 車両の制限等が記載されている場合がありますので、ご購入前に内容を必ずご確認ください。

〉フィックスポイント用 RAPIDSYSTEM (T-トラック含む)
 753 (4個1セット、キー付) 021085 ¥19,000 (税別)
 751 (4個1セット、キー付) 021084 ¥19,000 (税別)
 ウイングバーエッジ959X/959XB (2本1セット、キー付)、フットバーセット
 753 (高15cm) 751 (高20cm) ウイングバーエッジ959X/959XB

〉ノーマルルーフ用 RAPIDSYSTEM
 754 (4個1セット、キー付) 021086 ¥19,000 (税別)

※一部のフットでは別売車種専用キット(フット・ラバーパッド・ボルト等のセット)が必要になります。

ウイングバー EVO ブラック (2本1セット) New
 ¥18,000 (税別) RAPIDSYSTEM
 7111B・108cm (1.2kg/1本) 021479
 7112B・118cm (1.2kg/1本) 021510
 7113B・127cm (1.4kg/1本) 021481
 7114B・135cm (1.5kg/1本) 021483
 7115B・150cm (1.5kg/1本) 021485

ラビッドシステム非対応フットはスクエアバーのみ適用します。
 ※バー種類により、一部適応しないアクセサリがあります。

〉おすすめオプションパーツ

ワンキーシステムシリンドー 4504 ¥4,500 (税別)
 ●キー2本+シリンドー4個付き

ワンキーシステムシリンドー 4508 ¥6,500 (税別)
 ●キー3本+シリンドー8個付き

ワンキーシステムシリンドー 4512 ¥8,500 (税別)
 ●キー3本+シリンドー12個付き

SRAショートルーフライアアダプター774 ¥13,000 (税別)
 ●774はラビッドシステム754フット併用



Table with columns: 車種名, タイプ, 年式, 主要車両形式, フット, スクエアパー, ウィングバー-EVO, 取り付けに必要な別売キット等, 最大積載重量 (kg). Includes models like TOYOTA アクア, ヴィッツ, ヴェルファイア, etc.

Table with columns: 車種名, タイプ, 年式, 主要車両形式, フット, スクエアパー, ウィングバー-EVO, 取り付けに必要な別売キット等, 最大積載重量 (kg). Includes models like NISSAN エクストレイル, エルグランド, キューブ, etc.

Table with columns: 車種名, タイプ, 年式, 主要車両形式, フット, スクエアパー, ウィングバー-EVO, 取り付けに必要な別売キット等, 最大積載重量 (kg). Includes models like HONDA アコード, シビック, パスモ, etc.

Table with columns: 車種名, タイプ, 年式, 主要車両形式, フット, スクエアパー, ウィングバー-EVO, 取り付けに必要な別売キット等, 最大積載重量 (kg). Includes models like HONDA フィット, CR-V, etc.

Table with columns: 車種名, タイプ, 年式, 主要車両形式, フット, スクエアパー, ウィングバー-EVO, 取り付けに必要な別売キット等, 最大積載重量 (kg). Includes models like SUBARU インプレッサ, インプレッサG4, etc.

Table with columns: 車種名, タイプ, 年式, 主要車両形式, フット, スクエアパー, ウィングバー-EVO, 取り付けに必要な別売キット等, 最大積載重量 (kg). Includes models like MAZDA アクセラ, アテンザ, etc.

Table with columns: 車種名, タイプ, 年式, 主要車両形式, フット, スクエアパー, ウィングバー-EVO, 取り付けに必要な別売キット等, 最大積載重量 (kg). Includes models like MITSUBISHI アウトライダー, エクリプスクロス, etc.

Table with columns: 車種名, タイプ, 年式, 主要車両形式, フット, スクエアパー, ウィングバー-EVO, 取り付けに必要な別売キット等, 最大積載重量 (kg). Includes models like SUZUKI エスクード, ジムニー, etc.

Table with columns: 車種名, タイプ, 年式, 主要車両形式, フット, スクエアパー, ウィングバー-EVO, 取り付けに必要な別売キット等, 最大積載重量 (kg). Includes models like AUDI A1, A3, A4, etc.

工具・ケミカル・スタンド, ヘルメット, サンングラス, ウェア, トレーナー, チャイルドシート, カーキャリア, サプリメント, その他, 一般車パーツ, ライトウエイ, 販売品

工具・ケミカル・スタンド, ヘルメット, サンングラス, ウェア, トレーナー, チャイルドシート, カーキャリア, サプリメント, その他, 一般車パーツ, ライトウエイ, 販売品



車種名	タイプ	年式	主要車両形式	1 フット	2 スクエアバー	ウイングバー-EVO ※ ¥9,500~	取り付けに 必要な 別売キット等	最大 積載重量 (kg)
BMW								
1シリーズ	(F20)5ドア	'11~		753	7122	7112/7112B	3028	75
2シリーズ	(F22)クーペ	'14~	1J#	753	7122	7112/7112B	3038	75
2シリーズ アクティブツアラー	(F45)ルーフレールなし (F45)ダイレクトルーフレール付	'14~		754 753	7123 7122	7113/7113B 7112/7112B	1800 4023	40 75
2シリーズ グランツアラー	(F46)ルーフレールなし (F46)ダイレクトルーフレール付	'15~		754 753	7123 7122	7113/7113B 7112/7112B	1831 4023	40 75
3シリーズ GT		'13~		753	7122	7112/7112B	3028	75
3シリーズ セダン	(F30)(M3不可)	'12~	3B#, 3D#	753	7122	7112/7112B	3028	75
3シリーズ クーペ	(E92)	'06~	WB#	753	7122	7112/7112B	3039	75
3シリーズ ツーリング	(F31)ダイレクトルーフレール付 (E91)ダイレクトルーフレール付 (E91)ルーフレール付	'12~ '10~ '05~	3A# VR#, VS#	753 753 757	7122 7122 7122	7112/7112B 7112/7112B 7112/7112B	4023 4003 4013	75 75 50
X1	(F48)ルーフレールなし (F48)ダイレクトルーフレール付 (E84)ルーフレールなし (E84)ダイレクトルーフレール付	'15~ '15~ '10~ '10~		754 753 754 753	7124 7123 7124 7122	7114/7114B 7113/7113B 7114/7114B 7112/7112B	1830 4023 1602 4013	40 75 50 75
X2	(F39)ダイレクトルーフレール付	'18~		753	7123	7113/7113B	4023	75
X3	(G01)ダイレクトルーフレール付 (F25)ダイレクトルーフレール付 (E83)ルーフレール付	'17~ '11~ '04~		753 753 757	7123 7123 7123	7113/7113B 7113/7113B 7113/7113B	4023 4023 4023	75 75 50
X4	ルーフレールなし	'14~						
X5	(F15)ダイレクトルーフレール付	'13~		753	7124	7114/7114B	4023	75
X6	(F16)ダイレクトルーフレール付	'14~		753	7123	7113/7113B	4023	75
MERCEDES BENZ								
Aクラス	(W176)	'13~	176#	753	7122	7112/7112B	3117	75
Bクラス	(W246)	'12~		753	7122	7112/7112B	3116	
Cクラス クーペ		'16~		751	7121	7111/7111B	3136	75
Cクラス セダン	(W205)	'14~	205#	753	7122	7112/7112B	3136	75
Cクラス ワゴン	(W205)ダイレクトルーフレール付	'14~	205#	753	7122	7112/7112B	4055	75
CLA		'13~		753	7122	7112/7112B	3125	
GLA	ダイレクトルーフレール付	'14~		753	7122	7112/7112B	4049	
GLC	ダイレクトルーフレール付	'16~	253#	753	7122	7112/7112B	4068	75
GLC クーペ		'17~		753	7123	7113/7113B	3159	75
MINI								
MINI	(F55)5ドアルーフレールなし (F55)5ドアダイレクトルーフレール付 (F56)3ドアルーフレールなし (F56)3ドアダイレクトルーフレール付	'14~ '14~ '14~ '14~		754 753 753 753	7122 7121 7121 7121	7112/7112B 7111/7111B 7111/7111B 7111/7111B	1770 4020 4020 4020	65 75 75 75
MINI クラブマン	ルーフレールなし ダイレクトルーフレール付	'15~ '15~		754 753	7122 7122	7112/7112B 7112/7112B	1815 4020	50 75
MINI クロスオーバー	ルーフレール付	'17~		757	7122	7112/7112B		
VW								
ゴルフ	ゴルフV5ドア	'13~	AUC#	754	7123	7113/7113B	1710	60
ゴルフトゥーラン	ルーフレール付 ルーフレールなし	'16~ '04~		775 754	7124 7124	7114/7114B 7114/7114B		
ゴルフワゴン・ヴァリアント	ルーフレール付	'14~	AUC#(ゴルフVワゴン)	775	7122	7112/7112B		75
ポロ		'18~		754	7123	7113/7113B	1870	50
	5ドア	'09~	6R#	754	7123	7113/7113B	1564	50

こちらに掲載のない車種については、スーリーホームページでご確認ください
<https://www.thule.com/ja-jp/jp/buyers-guide?c=roof+racks>
 またはライトウェイプロダクツジャパンカスタマーサービスにお問い合わせください
 電話 03-5950-6002



Towbar mounted carriers

トウバーマウントサイクルキャリア

カーキャリア TH970 Xpress



Bike Carrier Towbar - Thule Xpress

実際の取り付け方法の動画がWEBにてご覧頂けます。



※ THULE トウバーキャリアの取付には、車両に50mm トウバーの装着が必要です。※車両にトウバー（添付写真）が装着されていないと使用が出来ません。トウバーの取り付けにおきましてはお車をお買い上げ頂いた販売店様にてご確認ください。

発注番号
021159
¥18,000 (税別)

●ソフトで耐久性のあるフレームホルダーでサイクルを固定。●組み立て済み、ストラップ付き、反射板付き。●サイクルの固定位置が低いため着け外しが簡単。●折り畳んで簡単に収納・持ち運びができます。●レディーズサイクル、BMX、ダウンヒル用サイクルなど特殊なサイクルを積載するためにThule Bike Frameアダプター-982を使用。●寸法 52×35×75cm ●重量 4.3kg ●サイクル最大積載台数 2台 ●積載重量 30kg ●サイクルの最大重量 15kg

カーキャリアパーツ

TH545-2 Front Wheel Carrier

TH545-2フロントホイールキャリア



発注番号
021046
¥9,000 (税別)

フロントホイール用キャリアの最新版。ディスクブレーキ付ホイールにも適合。可倒式なので、不使用時は折りたためます。スクエアバー、エアロバー、ウイングバー、スライドバーで使用できます。

TH563 Wheel Bag XL

TH563 ホイールバッグXL



発注番号
021054
¥6,000 (税別)

輸送や保管中にホイールを保護するために設計された、パッド付き高品質ホイールバッグ。小物類を収納できる便利なインナーポケット、頑丈なナイロンハンドル付。Thule アウトライドのアクセサリとして最適です。収納可能ホイールサイズ: 最大径 29 インチ (74cm) 26 × 2.0 以上用

TH538 Cable Lock

TH538 ケーブルロック



発注番号
021044
¥5,000 (税別)

合成樹脂コーティングの長さ 180cmの鋼製ワイヤーケーブル式。サイクルの盗難防止など多目的に使えます。

Adapter アダプター



発注番号
020500
¥7,000 (税別)
●スルーライド用9mmクイックリリースアダプター。



発注番号
020501
¥6,000 (税別)
●プロライドV2用ファットバイクタイヤ用アダプター。



発注番号
020502
¥2,000 (税別)
●プロライドV2用スクエアバー固定アダプター。



発注番号
021052
¥4,000 (税別)
●TH561-1アウトライド用アダプター。車軸15mmのサイクル用。長さ100mm。



発注番号
021456
¥3,500 (税別)
●カーボンフレームアダプター。

発注番号
021052
¥4,000 (税別)

15×100mm対応
020504 15×110mm対応
020505 12×100mm対応
¥5,000 (税別)
●アウトライド561用スルーアクスルアダプター。
●スルーアクスルを装備したサイクルを運搬するためのThule OutRide 561用のアダプター。

発注番号
020506
¥6,000 (税別)

●ファットバイクの輸送ができるThule UpRide用アダプター。●予備のThule UpRideサイクルラック用ホイールホルダーを付属。●サイズが3~5インチのホイールに対応しているため大型サイクルの運搬が可能。

発注番号
020507
¥2,000 (税別)

●Thuleサイクルラックをスクエアバー、アルミ製ラウンド積載バー、または市販のほとんどの積載バーに取り付けられるバー用アダプター。



常に高いパフォーマンスを求められる、トップアスリートのために生まれた、新しいサプリメントブランド。

"JUCOLA"は常に高いパフォーマンスを求められるプロフェッショナル・アスリートのために生まれた、新しいサプリメントブランド。スポーツ医学の視点に立ち、研究・開発されたJUCOLA製品は、さまざまなカテゴリーのトップアスリートに高い評価を得ています。

記録を目指すサイクリストに!

ジャコラがおすすめる新機能性スポーツサプリ



目 飯田選手ブログ

トライアスリートの為の JUCOLA 活用術 飯田忠司選手

数あるスポーツの中でも超持久系スポーツであるトライアスリートにとってこのクエン酸POWERの、Oエネルギーの効率的な産出 Oスタミナアップ 疲労感軽減は見逃すことのできない効果だと言える。

実際に私がトレーニングで半信半疑で使用した感じはズバリ、「疲労軽減に確かな効果あり。」特に効果を感じたのは自転車の長距離トレーニング時。時には5時間程度に及ぶこともあるが、こうした長時間、長距離のトレーニングの時ほど、4000mgのクエン酸、10mgのビタミンB群1000mgのビタミンといったJUCOLAクエン酸POWERの独自の成分配合の効果か、確実に以前より少ない補給でも、中盤から後半にかけての疲労感の軽減が実感できるようになった。

またこのクエン酸回路を活用した疲労回復効果も見逃せない。トレーニング中、または後の速やかな補給が回復力をグンと増す事は知られているがその時タンパク質のみならず、糖質と一緒にクエン酸を摂取すれば、先の回路を利用してより効率的にトレーニングで激しく消費したエネルギー(グリコーゲン)を充電できるから。トライアスリートにお勧めの活用方法

今回はJUCOLAの主力3商品
Oクエン酸POWER Oアミノボンバー3800 OコラーゲンIIPOWER
も加えて以下に記したい。

クエン酸の補給のタイミングと量はその特性からも一度に大量というより少量でもいいのでこまめに重要なポイント!

<レース、トレーニング前>

・クエン酸POWER (1本当たり水500mLで溶かす。) 1本~2本

<レース、トレーニング中(主にバイクパート)>

・クエン酸POWER入りドリンク (1本当たり水500mlで溶かす。) 数本

・必要に応じてアミノボンバー3800 数本

(長距離のトレーニングでは合間の休憩時に1~2本使用。)

<レース、トレーニング後(できるだけ速やかに)>

・糖質&タンパク質に加えて回復促進の為クエン酸POWER入りドリンク(1本を水500ml)1本~2本

・アミノボンバー3800を1~2本

・アミノボンバー3800を1~2本

・プラスで関節に不安のある方はコラーゲンIIPOWER

<就寝前>

・アミノボンバー3800を1~2本

・アミノボンバー3800を1~2本

・アミノボンバー3800を1~2本

・アミノボンバー3800を1~2本

・アミノボンバー3800を1~2本

・アミノボンバー3800を1~2本

目 社員ブログ

「クエン酸パワー」

乳酸は、運動の敵と思われがちですが、クエン酸、アミノ酸、ビタミンB群と合わせること、パフォーマンスを持続させます。

私自身ロングライドになればなるほど、効果を体感しています。後半の疲れが、明らかに軽減されます。中毒者多数! 14本入りのスティックタイプと500gの徳用サイズ(約50分)があります。個人的には、スティックは持ち運び便利なのでレース時、ロングライドの際にはジャージのポケットに入れていきます。徳用サイズは、家で出発前にボトルに入れる用と水代わりに日々の生活から飲んでいきます。クエン酸回路は運動をしなくても日々の生活から使われています。そのため、水代わりに飲む事で、疲れにくい体になります。

水以外に混ぜても、オススメです!

【クエン酸パワー+コーラ】
レモンコーラのように、家でくつろぎながら飲んでいます。

【クエン酸パワー+炭酸水+はちみつ】

走行中におすすめの組み合わせです。はちみつでエネルギーも補給し、炭酸水でさっぱり味です。

【その他】

お酒に入れて、クエン酸サワーなども好評です。意外と、合うものが多いので、ぜひオリジナルの飲み方をお試しください!

専用ボトルもありますので、ペットボトルに使用する方は、あった方が断然便利です。



クエン酸・パワー専用ボトル

080004
¥286 (税抜)



「クエン酸」POWER

乳酸は、使える! ピークパワーを持続させる鍵となる高含有クエン酸でエネルギー補充。

エネルギーは、生命維持活動に欠かせません。また、スポーツにおいては効率的、持続的なエネルギー補給が必須であることは周知の通りです。エネルギーとなる材料は栄養素(炭水化物・脂質・タンパク質)と酸素です。栄養素はエネルギー生成回路(クエン酸回路)を経てエネルギーに転換されます。クエン酸を摂るとクエン酸回路はスムーズに回ると言われており、運動時にはぜひ摂りたい成分の一つです。ビタミンB群、アミノ酸(BCAA)および酵素はクエン酸回路で重要な役割を担っており、酵素は体内で作られますが、その多くはマグネシウム(Mg)を必要とします。乳酸が体内に蓄積されると運動パフォーマンスを低下させると言われており「悪者」扱いをされてきましたが、最近の研究でクエン酸回路がうまく回れば、乳酸はエネルギー源として利用されることが明らかになりました。ジャコラは運動時にクエン酸、ビタミンB群、アミノ酸をそしてミネラル(マグネシウム)を積極的に摂ることをお奨めいたします。



動きたい人のために
クエン酸パワー

スポーツドリンク活用 フルタイム

- 高含有クエン酸でエネルギー補充
- 最適アミノ酸(BCAA+アルギニン)配合
- ビタミンB群、ミネラル配合

こんな方にオススメ

- 持久系スポーツにオススメ
- 水分補給時にビタミン・ミネラルも摂りたい
- 長時間の競技な耐えうるエネルギーも補充したい

080006

¥1,680 (税抜)

●ジャコラ クエン酸POWER

・スティックタイプ 10g×14本入



080001

¥4,300 (税抜)

●ジャコラ クエン酸POWER/500g

「コラーゲンII」POWER

単なる軟骨成分の補給にとどまらない! 注目成分「非変性II型コラーゲン」「5-LOXIN」配合の次世代型ジョイントサプリメント。

ヒアルロン酸を超える成分として注目される「プロテオグリカン」。

5-Loxin®(ファイブ・ロキシン)とは...

ボスウェリアセラータ樹木の有効成分(AKBA)を30%以上含む素材で、米国ジョイント市場の35%のシェアを誇る商品「Osteo Bi-Flex」に配合されています。5-LOXINは米国PLThomas社・Laila Nutra社の登録商標です。



移動力を求める人のために
コラーゲンIIパワー

1日4粒

- 希少価値のある軟骨成分配合
- ヒアルロン酸をしのぐプロテオグリカン
- アーキュルヴェータ成分5-LOXIN

こんな方にオススメ

- スムーズな走り・曲げを取り戻したい
- 元気に上り下りしたい
- 「グルコサミン+コンドロイチン」では不満足

080005

¥3,600 (税抜)

●ジャコラ コラーゲンIIPOWER/120粒(約30日分)



AMINO BOMBER® 3800

Produced by Yuji Nakazawa



080007

¥3,800 (税抜)

■AMINO BOMBER® 3800 (5.3g×14包入り) 1箱

主成分/1包(5.3g)あたり

- BCAA/1,300mg
- ロイシン・・・600mg
- イソロイシン・・・360mg
- バリン・・・340mg
- OCAA*/1,350mg
- アルギニン・・・750mg
- シトルリン・・・350mg
- オルニチン・・・250mg

レ-グルタミン他/1,150mg

アミノ酸総量・・・3,800mg

マルチポリフェノール



中澤佑二×JUCOLA 共同開発サプリメント

トップアスリート中澤佑二選手(サッカー元日本代表)との共同開発で誕生したアミノ酸サプリメント。

AMINO BOMBER®3800は、プロサッカー選手・中澤佑二(サッカー元日本代表)の体感に基づき、JUCOLAのスポーツ医学に沿った研究開発力によって生まれました。厳選された9種類のアミノ酸と5種類以上のマルチポリフェノールをマッチングさせた新発想のスポーツサプリメントです。アスリートの運動パフォーマンスの向上を図るとともに、アスリートの健康を守ることを重視しました。また、マルチポリフェノールとオルニチンサイクル(OCAA®)アミノ酸を基本とする世界初のアミノ酸高含有スポーツサプリメントです。

お召し上がり方

1日1~2包を目安に、スポーツ前やハーフタイムまたはスポーツ後、水などと一緒に召し上がりください。

栄養成分表示

1包(5.3g)あたり(推定値)

エネルギー: 19.6kcal、タンパク質: 3.8g、
脂質: 0g、炭水化物: 1.1g、ナトリウム: 44mg

アスリートの口コミからブレイクした最強の組み合わせ

ジャコラスペシャルミックス

35Kmからの壁をぶち破る!
後半の失速の解消!

お奨めの配合比率



工具・ケミカル・スタンド
ヘルメット
サングラス
ウェア
トレーナー
チャイルドシート
カーキャリア
サブリメント
その他
一般車パーツ
バイク専用補修品
販売品

X-RIDE サイクリング専用インカム

サイクリング中に会話が楽しめる!



おしゃべりができる!

解決!

サイカム B-1
発注番号 142908
¥16,800 (税別)

2台セットがおトク!!

サイカム B-1 2台セット
発注番号 142909
¥29,800 (税別)

スペック詳細
連続通話時間: 最大10時間
待機時間: 最大15日間
通信距離: インカム通話 最大500m
防水性能: IPX4相当
バッテリー: 600mAh
充電時間: 約2.5時間
Bluetoothバージョン: Bluetooth ver.4.1
主なBluetoothプロファイル: A2DP, AVRCP, HFP, HSP
本体サイズ: 90mm×65mm×20mm(片側)
本体重量: 74g(左右セット)

補修パーツ	商品名	税抜価格
142903	スタンダードマイク	¥880
142904	充電用USBケーブル	¥580
142905	ロックテープ 4PCS	¥2,480
142902	ヘルクロバンド 4PCS	¥580
142906	ヘルクロシール 4PCS	¥280
142907	ミニマイク	¥880

スピーカー式で耳をふさがらない
ヘッドフォンやイヤフォンなど、外部の音が聞こえない状態で自転車を運転することは各地の条例で禁止されています。「サイカムB-1」は、耳をふさがらないスピーカー式なので、周囲の音声を妨げません。また、骨伝導タイプのように接触しないので、サイクリング中に接触を確認せずともよく、いつでも快適な会話を楽しめます。

2台間での通話が可能
スマートフォンを用いた通話では、常にスマートフォンが通信しているため、バッテリーの消耗を意識しなければなりません。通信料も気になるところです。「サイカムB-1」は、スマホを使わず直接の通話が可能。バッテリーも10時間と、1日中たっぷりサイクリングが楽しめます。また、スマホに接続してワイヤレスヘッドセットとして利用することも可能です。注)最大4台まで接続が可能です。通話が不安定になる可能性があります。

ボタン操作不要の常時通話方式
自転車の運転中は基本的にハンドルをずっと握っているもの。「サイカムB-1」は、常に双方向で通信を行っているため、トランシーバーのようにボタンを操作する必要はありません。いつでもメンバーと自然な会話をお楽しみいただけます。

腕・肘
●長時間ハンドルを同じ姿勢で握るので、腕や肘に負担がかかる。
PPBをテーブルに置いて手首から肘までストレッチのようにコロコロさせます。刺激したい部位を変えながら手首から肘の内側や外側へひねりながらコロコロさせると効果的です。



価格に取付工賃は含まれません。品質保証はお買い上げの販売店を通して行っております。次の場合は適用されません。①海外個人輸入②オークションでの購入③他人からの譲渡④購入証明がない

すべてのアスリートに勝利の架け橋を MAKE WINNER

瞬時に消臭、除菌 アスリートの新習慣! 「除菌」+「消臭」+「安心」

SPEED CLEAN

レーシングスーツのクリーニング技術から生まれた消臭・除菌剤

スピードクリーン
用途: ヘルメット、シューズ、グローブなど
特長: 今まで洗いづらかった用具の臭いや雑菌を瞬時にそして強力に消臭・除菌。安全面でも様々な検証をされており、小さなお子様やペットの周りでも安心してご利用頂けます。防カビ・抗ウイルスにも威力を発揮。スピードクリーンは次亜塩素酸イオン(一般的な漂白剤に使用されている)の約80倍の殺菌力を持ち、殺菌効果が最大となる弱酸性領域の液体です。

- 脅威の殺菌力で瞬時に消臭
- 強力なため少量の使用でOK
- 小さなお子様やペットにも安心な高い安全性



発注番号
139001
¥800 (税別)
内容量: 30ml
無香料

プロのクリーニング技術から生まれた除菌・消臭スプレー

用途・特徴
ユニフォーム・アンダーウェア・靴擦れ・洗濯などの水筒から、グローブ、ヘルメットなど、今まで洗いづらかった用具まで臭いや雑菌を瞬時にそして強力に消臭・除菌。安全面でも様々な検証をされており、小さなお子様やペットの周りでも安心してご利用いただけます。防カビ・抗ウイルスにも威力を発揮。

臭いの原因
汗そのものにはにおいはありません。基本的に汗は無臭物質で無臭なのです。汗には皮脂成分が多く含まれ、水分もたっぷりあり、そのため、皮膚の常在菌が大発生し、臭いが発生するといわれています。

スピードクリーンは菌に効く
スピードクリーンは次亜塩素酸イオン(一般的な漂白剤として漂白剤などに添加されている)の約80倍の殺菌力を持ち、下記のグラフに示す通り次亜塩素酸イオンが最も殺菌力が高い領域で殺菌効果が最大となります。通常使用されている次亜塩素酸イオンを含む次亜塩素酸ナトリウム溶液はアルカリ性で、殺菌力が弱くなります。

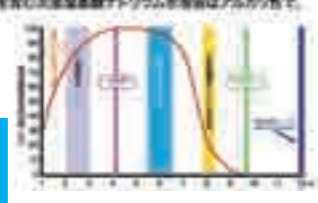

幅広い殺菌守備範囲
大腸菌 (O-157他)・レジオネラ菌・マイコプラズマ・カンジタ・黄色ブドウ球菌 (MRSAを含む)・多剤耐性緑膿菌・白黴菌・水虫・単純ヘルペス・肺炎ピリオ・セラウス菌・結核菌・ボツリヌス菌・ノロウイルス・RSウイルス・インフルエンザ

Power Position Ball

パワー・ポジション・ボール (PPB)

ライダーのパフォーマンスを回復させるセルフコンディショニングツール

パワーポジションボール for 自転車
発注番号 016357
¥1,800 (税別)
材質: EVA (本体)
いつでも、どこでも気軽にストレッチできるツール。タテでもヨコでも1個分でも使いたい場所に合せてググッと刺激。リラックスできます!

適度な柔らかさで、期待通りの気持ち良さ。

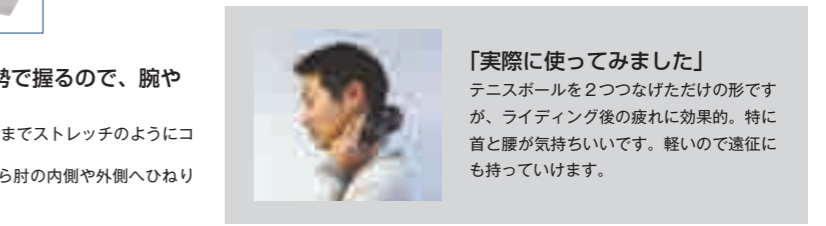

腕・肘
●長時間ハンドルを同じ姿勢で握るので、腕や肘に負担がかかる。
PPBをテーブルに置いて手首から肘までストレッチのようにコロコロさせます。刺激したい部位を変えながら手首から肘の内側や外側へひねりながらコロコロさせると効果的です。

「実際に使ってみました」
テニスボールを2つつなげただけの形ですが、ライディング後の疲れに効果的。特に首と腰が気持ちいいです。軽いので遠征にも持っていきます。

価格に取付工賃は含まれません。品質保証はお買い上げの販売店を通して行っております。次の場合は適用されません。①海外個人輸入②オークションでの購入③他人からの譲渡④購入証明がない

サイクリストの目線で革新的なパーキングエクイップメントを開発する Made in USA ブランド



製品はすべて、オフィスに隣接するファクトリーで製造・管理。細かな改良を重ねることで、誰にでも使いやすく高品質、かつ高耐久性の製品を提供し、すべての人が自転車のある生活を楽しむ世界を夢見ています。

ホームディスプレイ

The Hottie

ザ ホットティー

発注番号 **015950**
¥47,000 (税別)
 参考重量: 11kg
 サイズ: 高さ 219cm、奥行き (脚部) 55cm
 ●最大 2 台のバイクを展示できるスタイリッシュな室内用自転車ディスプレイスタンド。●1 台あたり最大 15kg。●自立式でコンパクトな土台。

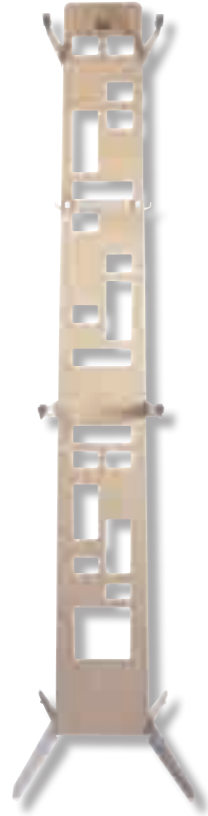
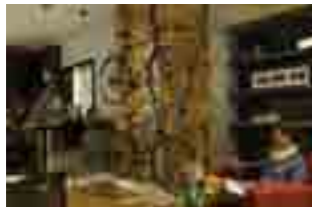

ホームディスプレイ

Mighty Mite

マイティー マイト

発注番号 **015953**
¥19,000 (税別)
 カラー: ブラック
 参考重量: 10.4kg
 89 × 71 × 74cm
 ●地面に置いて使用するバイクスタンド。●最大 6 台の自転車を駐輪可能。●コンパクトデザインで省スペース。●MTB や太めのクロスバイクタイヤでも使用可能。



ディスプレイ アジャスタブル ハブスタンド



発注番号 **110650** マットブラック
¥3,200 (税別)

●マルチホイール対応の自転車用ディスプレイスタンド。●長さを調整して、後輪を置くだけでバイクを自立させられる簡単操作。●ハブを支えるアームが伸縮するので 20 インチから 29 インチまで幅広い車輪に対応。●スルーアクスルのような特殊なハブの形状でも長さを調整することでバイクを直立させることができます。●ロードバイク、MTB、クロスバイク、ミニベロに使用できます。対応ホイールサイズ: 20 インチ、24 インチ、26 インチ、27.5 インチ、700c、29 インチ

バイクを簡単、スマートに立てる! ハブ止めバイクスタンド

バイクスタンド



発注番号 **027005**
¥3,000 (税別)

●底面が広く、高い安定性。裏面には傷と滑りを防ぐクレープを配置。室内保管にも使用できる万能スタンド。

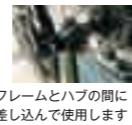

フレームとハブの間に差し込んで使用します



使用例

スタンド リョウバサミスタンド 29"用



発注番号 **027006** ブラック
¥2,000 (税別)

●26 インチから 29er まで使えるロングアームの両はさみスタンド。●地面~ハブ軸高さ 41cm。●クイックリリースハブ用クイックリリースレバーを挟み込む固定方式で確実な固定力

一般車パーツ

品番	メーカー	商品名	取扱価格
727000	パナレーサー	パナレーサー タチ ベアマキ e-ride 27x13/8 タイヤ2ホン,チューブ2ホン イリ ブラック	¥5,100
726900	パナレーサー	パナレーサー タチ ベアマキ e-ride 26x13/8 タイヤ2ホン,チューブ2ホン イリ ブラック	¥4,940
724880	パナレーサー	パナレーサー タチ ベアマキ e-ride 24x13/8 タイヤ2ホン,チューブ2ホン イリ ブラック	¥4,810
714000	共和	キョウワ タチ ベアマキ 14x1.75 黒 タイヤ2ホン,チューブ2ホン イリ ブラック	¥3,800
714001	共和	キョウワ タチ ベアマキ 14x1.75 白/黒 タイヤ2ホン,チューブ2ホン イリ 白/黒	¥4,000
714002	共和	キョウワ タチ ベアマキ 14x2.125 CTB 黒 タイヤ2ホン,チューブ2ホン イリ ブラック	¥4,800
716835	共和	キョウワ タチ ベアマキ 16x1.75 黒 タイヤ2ホン,チューブ2ホン イリ ブラック	¥3,800
716836	共和	キョウワ タチ ベアマキ 16x1.75 白/黒 タイヤ2ホン,チューブ2ホン イリ 白/黒	¥4,000
716837	共和	キョウワ タチ ベアマキ 16x1.75 CTB 黒 タイヤ2ホン,チューブ2ホン イリ 黒	¥4,000
716838	共和	キョウワ タチ ベアマキ 16x2.125 黒 タイヤ2ホン,チューブ2ホン イリ 黒	¥4,800
718000	共和	キョウワ タチ ベアマキ 18x1.75 黒 タイヤ2ホン,チューブ2ホン イリ 黒	¥4,000
718001	共和	キョウワ タチ ベアマキ 18x1.75 白/黒 タイヤ2ホン,チューブ2ホン イリ 白/黒	¥4,200
718002	共和	キョウワ タチ ベアマキ 18x1.75 CTB タイヤ2ホン,チューブ2ホン イリ 黒	¥4,200
718003	共和	キョウワ タチ ベアマキ 18x2.125 ブロック タイヤ2ホン,チューブ2ホン イリ 黒	¥4,800
720640	共和	キョウワ タチ ベアマキ 20x1.75 黒 タイヤ2ホン,チューブ2ホン イリ 黒	¥4,000
720641	共和	キョウワ タチ ベアマキ 20x1.75 白/黒 タイヤ2ホン,チューブ2ホン イリ 黒	¥4,200
720642	共和	キョウワ タチ ベアマキ 20x1.75 CTB タイヤ2ホン,チューブ2ホン イリ 黒	¥4,200
720670	パナレーサー	パナレーサー タチ ベアマキ 20x2.125 黒 タイヤ2ホン,チューブ2ホン イリ 黒	¥5,940
722000	共和	キョウワ タチ ベアマキ 22x1.75 CTB タイヤ2ホン,チューブ2ホン イリ 黒	¥4,400
724910	共和	キョウワ タチ ベアマキ 24x1.75 CTB タイヤ2ホン,チューブ2ホン イリ 黒	¥4,800
726930	共和	キョウワ タチ ベアマキ 26x1.75 黒 タイヤ2ホン,チューブ2ホン イリ 黒	¥5,200
726931	共和	キョウワ タチ ベアマキ 26x1.95 ブロック タイヤ2ホン,チューブ2ホン イリ 黒	¥6,000
726932	共和	キョウワ タチ ベアマキ 26x1.95 スリックパターン タイヤ2ホン,チューブ2ホン イリ 黒	¥6,000
726933	共和	キョウワ タチ ベアマキ 26x2.00 黒 タイヤ2ホン,チューブ2ホン イリ 黒	¥6,000
726934	共和	キョウワ タチ ベアマキ 26x2.125 白/黒 タイヤ2ホン,チューブ2ホン イリ 白/黒	¥6,800
720643	共和	キョウワ タチ ベアマキ 20x1.3/8 黒 タイヤ2ホン,チューブ2ホン イリ 黒	¥4,000
720644	共和	キョウワ タチ ベアマキ 20x1.3/8 白/黒 タイヤ2ホン,チューブ2ホン イリ 白/黒	¥4,200
722001	共和	キョウワ タチ ベアマキ 22x1.3/8 黒 タイヤ2ホン,チューブ2ホン イリ 黒	¥4,000
722002	共和	キョウワ タチ ベアマキ 22x1.3/8 白/黒 タイヤ2ホン,チューブ2ホン イリ 白/黒	¥4,200
722003	共和	キョウワ タチ ベアマキ 22x1.3/4 黒 タイヤ2ホン,チューブ2ホン イリ	¥4,200
724911	共和	キョウワ タチ ベアマキ 24x1.3/8 黒 タイヤ2ホン,チューブ2ホン イリ 黒	¥2,400
724912	共和	キョウワ タチ ベアマキ 24x1.3/8 白/黒 タイヤ2ホン,チューブ2ホン イリ 白/黒	¥2,600

品番	メーカー	商品名	取扱価格
726935	共和	キョウワ タチ ベアマキ 26x1.3/8 黒 タイヤ2ホン,チューブ2ホン イリ 黒	¥2,400
726936	共和	キョウワ タチ ベアマキ 26x1.3/8 白/黒 タイヤ2ホン,チューブ2ホン イリ 白/黒	¥2,600
727030	共和	キョウワ タチ ベアマキ 27x1.3/8 黒 タイヤ2ホン,チューブ2ホン イリ 黒	¥2,400
727031	共和	キョウワ タチ ベアマキ 27x1.3/8 白/黒 タイヤ2ホン,チューブ2ホン イリ 白/黒	¥2,600
727033	共和	キョウワ タチ ベアマキ 27x1.3/8 アメ/黒 タイヤ2ホン,チューブ2ホン イリ アメ/黒	¥3,800
727034	共和	キョウワ タチ ベアマキ 27x1.4 アメ/黒 タイヤ2ホン,チューブ2ホン イリ アメ/黒	¥4,200
728680	共和	キョウワ タチ ベアマキ 28x1.1/2 黒 タイヤ2ホン,チューブ2ホン イリ 黒	¥4,800
712000	共和	キョウワ タチ ベアマキ 12-1/2x2-1/4 黒 タイヤ2ホン,チューブ2ホン イリ 黒	¥3,800
722030	パナレーサー	パナレーサー タチ ベアマキ 22x1.3/4 黒 タイヤ2ホン,チューブ2ホン イリ 黒	¥4,158
722031	パナレーサー	パナレーサー タチ ベアマキ 22x1.1/2 白/黒 タイヤ2ホン,チューブ2ホン イリ 白/黒	¥3,654
726939	共和	キョウワ タチ 1ホンマキ 26x2-1/2 リヤカー用 タイヤ1,チューブ1 イリ 黒	¥7,800
726940	共和	キョウワ 26x1.3/8BE タイヤ2ホン,チューブ2ホン イリ 黒	¥3,200
716839	共和	キョウワ タチ ベアマキ 16x1.50 グレー タイヤ2ホン,チューブ2ホン イリ グレー	¥4,800
716840	共和	キョウワ タチ ベアマキ 16x1.3/8 グレー タイヤ2ホン,チューブ2ホン イリ グレー	¥4,800
718004	共和	キョウワ タチ ベアマキ 18x1.3/8 グレー タイヤ2ホン,チューブ2ホン イリ グレー	¥4,800
720645	共和	キョウワ タチ ベアマキ 20x1.3/8 グレー タイヤ2ホン,チューブ2ホン イリ グレー	¥4,800
724881	パナレーサー	パナレーサー タチ ベアマキ 24x1 グレー タイヤ2ホン,チューブ2ホン イリ グレー	¥5,922
724882	パナレーサー	パナレーサー タチ ベアマキ 24x1.1/4 グレー タイヤ2ホン,チューブ2ホン イリ グレー	¥5,922
722004	共和	キョウワ タチ ベアマキ 22x1.1/4 グレー タイヤ2ホン,チューブ2ホン イリ グレー	¥4,800
712001	共和	キョウワ タチ ベアマキ 12x1.3/8 グレー タイヤ2ホン,チューブ2ホン イリ グレー	¥4,800
712002	共和	キョウワ タチ ベアマキ 12x1.1/2x2 1/4 グレー タイヤ2ホン,チューブ2ホン イリ グレー	¥4,800
714003	共和	キョウワ タチ ベアマキ 14x1.50 グレー タイヤ2ホン,チューブ2ホン イリ グレー	¥4,800
761630	パナレーサー	パナレーサー サイクルチューブ 16x1.50 米式	¥743
761631	パナレーサー	パナレーサー サイクルチューブ 16x1.50~1.75 英式	¥743
761831	パナレーサー	サイクルチューブ 18x1.50~1.75 英式	¥800
761832	パナレーサー	サイクルチューブ 18x1.50~1.75 仏式	¥877
762085	パナレーサー	サイクルチューブ 20x1.00~1.25 仏式	¥1,000
762086	パナレーサー	サイクルチューブ 20x1.50~1.75 英式	¥800
762087	パナレーサー	サイクルチューブ 20x1.75 仏式	¥877
762650	パナレーサー	サイクルチューブ 26x1.1/2 英式	¥877
762485	パナレーサー	サイクルチューブ 24x1 英式	¥867

工具・ケミカル・スタンド
ヘルメット
サンングラス
ウェア
トレーナー
チャイルドシート
カーキャリア
サブリメント
その他
一般車パーツ
ライトウエイ
バイク専用補修品
販促品

工具・ケミカル・スタンド
ヘルメット
サンングラス
ウェア
トレーナー
チャイルドシート
カーキャリア
サブリメント
その他
一般車パーツ
ライトウエイ
バイク専用補修品
販促品

工具・ケミカル・スタンド
ヘルメット
サンングラス
ウエア
トレーナー
チャイルドシート
カーキャリア
サブリメント
その他
一般車パーツ
バイク専用補修品
販促品

品番	メーカー	商品名	取扱価格
762486	パナレーサー	サイクルチューブ 24×1・1/2 英式	¥867
762487	パナレーサー	サイクルチューブ 24×1.75 英式	¥877
762488	パナレーサー	サイクルチューブ 24×1.75 仏式	¥943
762651	パナレーサー	サイクルチューブ 26×1.25 英式	¥934
762652	パナレーサー	サイクルチューブ 26×1.25 仏式 48mm	¥1,400
762489	パナレーサー	サイクルチューブ 24×1C 仏式	¥934
762653	パナレーサー	サイクルチューブ 26×1C 仏式	¥934
762654	パナレーサー	サイクルチューブ 26×1C 仏式 48mm	¥1,286
762088	パナレーサー	サイクルチューブ 20×7/8-1・1/8 仏式32mm	¥943
762089	パナレーサー	サイクルチューブ 20×7/8-1・1/8 仏式48mm	¥1,315
762090	パナレーサー	サイクルチューブ 20×7/8-1・1/8 仏式60mm	¥1,380
761250	共和	12×1/2-2-1/4 英式チューブ	¥900
761251	共和	14×1.75 英式チューブ	¥900
762230	共和	22×1.75 英式チューブ	¥900
762400	共和	24×1.75 英式チューブ	¥900
761252	共和	12×1-3/8 英式チューブ	¥900
761660	共和	16×1-3/8 英式チューブ	¥900
761860	共和	18×1-3/8 英式チューブ	¥900
762231	共和	22×1-3/4 英式チューブ	¥900
762680	共和	26×1-3/4BE チューブ	¥1,800
762700	共和	27×1-1/4 英式チューブ	¥900
762681	共和	26×2-1/2 リヤカーチューブ	¥2,400
703020	共和	リムバンドテープ 自転車用	¥240
110701	パナレーサー	タイヤパウダー	¥934
115310	パナレーサー	缶入りリムセメント ハケ付	¥1,010
115311	パナレーサー	チューブ入りリムセメント	¥429
115333	パナレーサー	チューブレスタイヤリペアキット	¥1,450
046641	パナレーサー	ACA-2 エアチェックアダプター (2個入り 1セット)	¥600
046642	パナレーサー	ACA-2-G エアチェックアダプター キャップゲージ付(2個入り 1セット)	¥1,143
046643	パナレーサー	FV-20 仏式バルブアダプター	¥110
046644	パナレーサー	仏式バルブ口金	¥300
046645	パナレーサー	アメリカバルブアダプター	¥260
046646	パナレーサー	フレンチバルブアダプター	¥160

品番	メーカー	商品名	取扱価格
046647	パナレーサー	NTスベサー リムナット兼用バルブ穴	¥120
046655	ツツミ	ツツミ バルブホース 黒 30cm X 20本入り ブラック	¥5,200
046658	共和	スーパーバルブセット 1台紙30個セット	¥7,500
046659	共和	バルブセットG 1台紙30個セット	¥6,000
046662	豊田	虫ゴムセット 1台紙30個セット	¥3,900
046631	パナレーサー	FTP-BKG-S フットポンプゲージ付SG ブラック	¥2,430
046639	パナレーサー	FTP-YBG-S フットポンプゲージ付SG イエロー	¥2,430
115315	マルニ	No.1デラックス修理セット 1台紙 6個セット	¥2,520
115316	マルニ	No.2デラックス修理セット 1台紙 3個セット	¥1,980
115317	マルニ	No.3DXバンク修理セット	¥280
115318	マルニ	マルニ HIパッチ L型 24マイイリ	¥1,050
115319	マルニ	マルニ HIパッチ M型 48マイイリ	¥1,050
115320	マルニ	マルニ HIパッチ S型 48マイイリ	¥1,050
115321	マルニ	マルニ HIパッチ R型 49マイイリ	¥1,050
115322	マルニ	マルニ HIパッチ S2型 36マイイリ	¥1,050
115323	マルニ	K-580 超薄型パッチRR 30マイイリ	¥1,050
115324	マルニ	ビードワックス 40g	¥760
115325	マルニ	マルニ チューブラバー 22g (12本入り)	¥2,376
115326	マルニ	マルニ エコセメント 100cc	¥680
115327	マルニ	マルニ エコセメント 200CC	¥940
110711	マルニ	パフいらずエコ 180cc	¥900
110712	マルニ	マルニ リキッドパッファ スプレー式 420cc	¥1,800
115328	マルニ	K-600 クイックショット(仏式バルブ専用)	¥1,050
115330	三ツ輪	ミツワラバー 新增量缶	¥450
110713	マルニ	Y-527 らくらくサビ落とし	¥1,100
110723	共和	ミリオン SL-40 瞬間サビトリ 自転車用	¥500
026170	丸一	丸一 27吋外装両立スタンド 逆爪 CP	¥2,880
026171	丸一	丸一 26吋外装両立スタンド 逆爪 CP	¥2,820
263395	中谷	コッタレス BBリテーナー 1/4 玉付	¥180
504170	中谷	ヘッドリテーナー(2コ入 1セット)	¥200
504171	中谷	ヘッド小物セット CPメッキ	¥1,100
476415	YSB	YSB 軽快車タイプ インター4ステンレスバー	¥1,800
476416	YSB	YSB オールランダータイプ インター4ステンレスバー	¥1,800

品番	メーカー	商品名	取扱価格
445280	OGK	C-57グリップ ブラック	¥420
445281	OGK	C-57グリップ ブラウン	¥420
445282	OGK	C-57グリップ グレー	¥420
445283	OGK	C-58グリップ ブラック	¥483
445284	OGK	C-58グリップ ブラウン	¥483
445285	OGK	C-58グリップ グレー	¥483
445286	OGK	C-58グリップ L&H ブラック	¥483
445287	OGK	C-58グリップ L&H ブラウン	¥483
445288	OGK	C-58グリップ L-H グレー	¥483
650730	加島	加島 HS-240 テリーサドル ブラック	¥1,890
650731	加島	加島 HS-240 テリーサドル ブラウン	¥1,890
203801	YSB	YSB ブレーキレバー #330S-2 ミニ用レバー シルバー	¥800
203802	YSB	YSB ブレーキレバー #330BB ミニ用レバー ブラック	¥800
203806	YSB	YSB ブレーキレバー BL25AS-A オールアルミ シルバー	¥1,200
203807	YSB	YSB ブレーキレバー BL21CG-S シルバー	¥1,000
203808	YSB	YSB ブレーキレバー BL21CB-B ブラック	¥900
203811	YSB	YSB ブレーキレバー MF-7 幼児専用レバー 19/22mm兼用 シルバー	¥600
203814	YSB	YSB ブレーキレバー BL-222幼児用 黒 19/22mm兼用 ブラック/シルバー	¥900
203818	YSB	YSB PSC-ST ステンレス舟ゴム BAA対応1ダイン 5ペアセット	¥2,600
203819	YSB	YSB PSC-A アルミ舟ゴム BAA対応 1ダイン 5ペアセット	¥2,600
020801	昭和インダストリー	RC-27H 26CP 26インチ シート止メッキ 高床 CP	¥1,450
020802	昭和インダストリー	RC-27M 26CP 26インチ シート止メッキ 低床 CP	¥1,470
020803	昭和インダストリー	RC-27H 26SE 26インチ シート止マルチ 高床 シルバー	¥1,500
020804	昭和インダストリー	RC-27M 26SE 26インチ シート止マルチ 低床 シルバー	¥1,530
020805	昭和インダストリー	RC-27L 26SE 26インチ シート止マルチ 超低床 シルバー	¥1,580
020806	昭和インダストリー	RC-27H 26ST 26インチ シート止ステン 高床	¥3,500
020807	昭和インダストリー	RC-27M 26ST 26インチ シート止ステン 低床	¥3,570
020808	昭和インダストリー	RC-27H 26ED 26インチ シート止めブラック 高床 ブラック	¥1,370
020811	昭和インダストリー	RC-27H 27CP 27インチ シート止メッキ 高床 CP	¥1,450
020812	昭和インダストリー	RC-27M 27CP 27インチ シート止メッキ 低床 CP	¥1,470
020813	昭和インダストリー	RC-27H 27SE 27インチ シート止マルチ 高床 シルバー	¥1,500
020814	昭和インダストリー	RC-27M 27SE 27インチ シート止マルチ 低床 シルバー	¥1,530
020815	昭和インダストリー	RC-27L 27SE 27インチ シート止マルチ 超低床 シルバー	¥1,580
020816	昭和インダストリー	RC-27H 27ST 27インチ シート止ステン 高床	¥3,500

品番	メーカー	商品名	取扱価格
020817	昭和インダストリー	RC-27M 27ST 27インチ シート止ステン 低床	¥3,570
020818	昭和インダストリー	RC-27H 27ED 27インチ シート止めブラック 高床 ブラック	¥1,370
020821	昭和インダストリー	RC-6 26CP 26インチ タボ止めメッキ クラス18 CP	¥1,420
020822	昭和インダストリー	RC-63a 26SE 26インチ タボ止マルチ 超低床 クラス27 シルバー	¥1,580
020823	昭和インダストリー	RC-63a 26ST 26インチ タボ止ステン 超低床 クラス27	¥3,630
020824	昭和インダストリー	RC-6 26ED 26インチ タボ止ブラック クラス18 ブラック	¥1,370
020828	昭和インダストリー	RC-6 26インチ タボ止メッキ クラス18 CP	¥1,420
020829	昭和インダストリー	RC-63a 27SE 27インチ タボ止マルチ 超低床 クラス27 シルバー	¥1,580
020830	昭和インダストリー	RC-63a 27ST 27インチ タボ止ステン超低床 クラス27	¥3,630
020831	昭和インダストリー	RC-6 27ED 27インチ タボ止めブラック クラス18 ブラック	¥1,370
014430	西田	メッシュ前カゴ ブラック	¥1,630
014431	西田	メッシュ前カゴ グレー	¥1,630
014436	ダイキ	NO88ATBカゴ キャリア付 シルバー	¥4,600
014438	ダイキ	自転車新聞カゴセット ブラック	¥5,400
014439	ダイキ	自転車新聞カゴのみ ブラック	¥3,570
014445	OGK	FB-037K ダークチャ	¥2,310
014446	OGK	FB-037K ブラック	¥2,310
014447	OGK	FB-037K コゲチャ	¥2,310
014448	OGK	FB-032 アルミシルバー	¥3,129
014449	OGK	FB-032 コゲチャ	¥3,129
014450	OGK	FB-029X シルバー	¥4,935
014451	OGK	FB-029X ガンメタ	¥4,935
014452	OGK	FB-025 アルミシルバー	¥1,932
014453	OGK	FB-025 パールブラウン	¥1,932
014454	OGK	FB-003 Kグレー	¥3,570
014455	OGK	FB-003 Bグレー	¥3,570
014456	OGK	FB-003 ダークチャ	¥3,570
014457	OGK	FB-003 グレー	¥3,570
014458	OGK	FB-3600 Lグレー	¥4,578
014459	OGK	FB-3600 ダークチャ	¥4,578
014460	OGK	FB-3600フタ Lグレー	¥1,932
014461	OGK	FB-3600フタ ダークチャ	¥1,932
014462	OGK	FB-5000 ダークチャ	¥3,864
014463	OGK	FB-5000 Lグレー	¥3,864

工具・ケミカル・スタンド
ヘルメット
サンングラス
ウエア
トレーナー
チャイルドシート
カーキャリア
サブリメント
その他
一般車パーツ
バイク専用補修品
販促品

工具・ケミカル・スタンド
ヘルメット
サンングラス
ウエア
トレーナー
チャイルドシート
カーキャリア
サブリメント
その他
一般車パーツ
バイク専用補修品
販促品

品番	メーカー	商品名	取扱価格
014464	OGK	FB-5000のフタ ダークチャ	¥1,575
014465	OGK	FB-5000のフタ Lグレー	¥1,575
014466	OGK	FB-018 パールシルバー	¥2,415
014467	OGK	FB-018 ガンメタ	¥2,415
014468	OGK	FB-018 レッド	¥2,415
014469	OGK	FB-018 オレンジ	¥2,415
014470	OGK	FB-018 ピンク	¥2,415
014471	OGK	FB-018 グリーン	¥2,415
014472	OGK	FB-018 ブルー	¥2,415
014473	OGK	FB-022 アルミシルバー	¥3,255
014474	OGK	FB-022 ガンメタ	¥3,255
014475	OGK	FB-022X アルミシルバー	¥3,738
014476	OGK	FB-022X ガンメタ	¥3,738
014480	OGK	FB-005AX クロスバイク用脱着カゴ ブラック	¥3,570
014482	OGK	RB-016 大型軽量リアバスケット ブラック	¥2,919
014483	OGK	RB-016 大型軽量リアバスケット コゲチャ	¥2,919
014484	OGK	RB-016 大型軽量リアバスケット Mベージュ	¥2,919
014487	OGK	RB-015 さざなみリアバスケットアルミシルバー	¥3,864
014488	OGK	RB-015 さざなみリアバスケット コゲチャ	¥3,864
014489	OGK	RB-015 さざなみリアバスケット ブラック	¥3,864
014491	OGK	RB-012 大型リアカゴ ブラック	¥2,919
014492	OGK	RB-012 大型リアカゴ パールブラウン	¥2,919
014493	OGK	RB-012 大型リアカゴ アルミシルバー	¥2,919
014494	OGK	RB-012 大型リアカゴ ガンメタ	¥2,919
014495	OGK	RB-012 大型リアカゴ ピンク	¥2,919
014496	OGK	RB-012 大型リアカゴ グリーン	¥2,919
014497	OGK	RB-012 大型リアカゴ ブルー	¥2,919
014500	OGK	RB-009 アルミシルバー	¥2,772
014502	OGK	RB-006ワンタッチカゴ Bグレー	¥3,612
014503	OGK	RB-006ワンタッチカゴ Kグレー	¥3,612
014504	OGK	RB-006ワンタッチカゴ ダークチャ	¥3,612
014507	OGK	RB-005 グレー	¥2,625
014508	OGK	RB-005 Kグレー	¥2,625
014509	OGK	RB-005 ダークチャ	¥2,625

品番	メーカー	商品名	取扱価格
014510	OGK	RB-005 コゲチャ	¥2,625
014511	OGK	RB-005 ブラック	¥2,625
014512	OGK	RB-002 Lグレー	¥4,280
014513	OGK	RB-002 Bグレー	¥4,280
014514	OGK	RB-002 ブラウン	¥4,280
014515	OGK	RB-002 Wグレー	¥4,280
014516	OGK	RB-002 ライトブラウン	¥4,280
014520	OGK	SB-011 大型カゴ アイボリー	¥4,599
014521	OGK	SB-011 大型カゴ ホワイトグレー	¥4,599
014522	OGK	SB-011 大型カゴ コゲチャ	¥4,599
014524	OGK	SB-011 ブラック	¥4,599
014550	大久保製作所	フロントバスケットカバー ミスタマ ブラック	¥1,500
014551	大久保製作所	フロントバスケットカバー ミスタマ ブラウン	¥1,500
014552	大久保製作所	フロントバスケットカバー ミスタマ ホワイト	¥1,500
014554	大久保製作所	フロントバスケットカバー ミスタマイエロー	¥1,500
014555	大久保製作所	フロントバスケットカバー ミスタマ オレンジ	¥1,500
014562	大久保製作所	2段式前かごカバー ミスタマブラック	¥1,943
014563	大久保製作所	2段式前かごカバー ミスタマブラウン	¥1,943
014564	大久保製作所	2段式前かごカバー グレー	¥1,943
014565	大久保製作所	2段式前かごカバー ブルー	¥1,943
014566	大久保製作所	2段式前かごカバー ワイン	¥1,943
014567	大久保製作所	2段式前かごカバー ブラック	¥1,943
014568	大久保製作所	2段式前かごカバー ブラウン	¥1,943
014569	大久保製作所	2段式前かごカバー 特大	¥2,100
014572	大久保製作所	D-1F 前かご用バスケットカバー シルバー	¥840
014575	大久保製作所	インナータイプ前かごカバー チェックブラウン	¥2,800
014576	大久保製作所	インナータイプ前かごカバー チェックピンク	¥2,800
014577	大久保製作所	インナータイプ前かごカバー チェックグリーン	¥2,800
014580	大久保製作所	雨よけカバー ブルー	¥2,100
014581	大久保製作所	雨よけカバー ブラック	¥2,100
014585	大久保製作所	リアバスケットカバー 水玉 01ブラック	¥1,880
014586	大久保製作所	リアバスケットカバー 水玉 02ブラウン	¥1,880
014587	大久保製作所	リアバスケットカバー 水玉 03ホワイト	¥1,880
014588	大久保製作所	リアバスケットカバー 水玉 04ブルー	¥1,880

品番	メーカー	商品名	取扱価格
014589	大久保製作所	リアバスケットカバー 水玉 05イエロー	¥1,880
014590	大久保製作所	リアバスケットカバー 水玉 06オレンジ	¥1,880
014591	大久保製作所	リアバスケットカバー 水玉 07パープル	¥1,880
014592	大久保製作所	リアバスケットカバー 水玉 08ピンク	¥1,880
014595	大久保製作所	2段式後ろカゴカバー チェックグレー	¥2,573
014596	大久保製作所	2段式後ろカゴカバー チェックブルー	¥2,573
014597	大久保製作所	2段式後かごカバー ミスタマブラック	¥2,380
014598	大久保製作所	2段式後かごカバー ミスタマブラウン	¥2,380
014599	大久保製作所	2段式後かごカバーワイド BCR-2800	¥2,573
014600	大久保製作所	2段式後かごカバー グレー	¥2,450
014601	大久保製作所	2段式後かごカバー ブルー	¥2,450
014604	大久保製作所	D-1R 後かご用バスケットカバー シルバー	¥840
014606	大久保製作所	リアバスケットカバー ビッグサイズ ブルー	¥1,470
014640	共和	ミニネット S ホワイト	¥1,210
014641	共和	ミニネット S ブラック	¥1,210
014642	共和	ミニネット L ホワイト	¥1,410
014643	共和	ミニネット L ブラック	¥1,410
014644	OGK	TN-5 後用ネット Lグレー	¥1,103
014645	OGK	TN-5 後用ネット ブラック	¥1,103
014646	OGK	TN-5 後用ネット ダークチャ	¥1,103
014647	OGK	TN-5 後用ネット コゲチャ	¥1,103
021250	OGK	FBC-011DX BK/BK	¥13,440
021251	OGK	FBC-011DX BK/RD	¥13,440
021252	OGK	FBC-011DX BK/BL	¥13,440
021253	OGK	FBC-011DX BK/OR	¥13,440
021254	OGK	FBC-011DX BK/GR	¥13,440
021255	OGK	FBC-011DX BK/PI	¥13,440
021256	OGK	FBC-011DX BK/コゲチャ	¥13,440
021260	OGK	FBC-003S2 Mベージュ	¥4,200
021261	OGK	FBC-003S2 Wグレー	¥4,200
021262	OGK	FBC-003S2 ブラック	¥4,200
021263	OGK	FBC-003S2 BK/PI	¥4,200
021264	OGK	FBC-003S2 BK/BL	¥4,200
021265	OGK	FBC-003S2 BK/GR	¥4,200
021270	松洋	松洋 KN70RS リア子供台 シルバー	¥4,800
021271	松洋	松洋 KN-59RS リア子供台 シルバー	¥5,200

品番	メーカー	商品名	取扱価格
021272	松洋	松洋 KN-59RS リア子供台 ブラウン	¥5,200
021273	松洋	松洋 KN-60RS リア子供台 ブラウン	¥7,400
021276	OGK	RBC-015DX ブラック	¥12,810
021277	OGK	RBC-015DX BK/チャ	¥6,230
021278	OGK	RBC-015DX BK/ベニ	¥12,810
021279	OGK	RBC-015DX アイ/チャ	¥12,810
021280	OGK	RBC-015DX ベニ/ブラック	¥12,810
021281	OGK	RBC-015DX カフェ/チャ	¥12,810
021284	OGK	RBC-011DX BK/BK	¥15,540
021285	OGK	RBC-011DX BK/RD	¥15,540
021286	OGK	RBC-011DX BK/BL	¥15,540
021287	OGK	RBC-011DX BK/OR	¥15,540
021288	OGK	RBC-011DX BK/GR	¥15,540
021289	OGK	RBC-011DX BK/PI	¥15,540
021290	OGK	RBC-011DX BK/コゲチャ	¥15,540
021295	OGK	RBC-009S BK/PI	¥6,720
021296	OGK	RBC-009S Mベージュ	¥6,720
021297	OGK	RBC-009S Wグレー	¥6,720
021298	OGK	RBC-009S コゲチャ/BK	¥6,720
021299	OGK	RBC-009S BK/BL	¥6,720
021300	OGK	RBC-009S BK/GR	¥6,720
021303	OGK	RBC-009DX3 Mベージュ	¥12,600
021304	OGK	RBC-009DX3 Wグレー	¥12,600
021305	OGK	RBC-009DX3 ブラック	¥12,600
021306	OGK	RBC-009DX3 BK/RD	¥12,600
021309	OGK	RBC-009DXF3B2 Mベージュ	¥13,650
021310	OGK	RBC-009DXF3B2 Wグレー	¥13,650
021311	OGK	RBC-009DXF3B2 ブラック	¥13,650
021314	OGK	RBC-007DX3 グレー	¥13,650
021315	OGK	RBC-007DX3 アイボリー	¥13,650
021316	OGK	RBC-007DX3 BK/コゲチャ	¥13,650
021317	OGK	RBC-007DX3 ブラック	¥13,650
014610	OGK	TN-8L 子供乗せ用雨カバーL アイボリー	¥1,575
014612	OGK	TN-8 子供乗せ用雨カバー アイボリー	¥1,260
014617	大久保製作所	フロントチャイルドシートカバー D-5FB ブラウン	¥2,310
014618	大久保製作所	リアチャイルドシートカバー ブラウン	¥2,100

工具・ケミカル・スタンド
ヘルメット
サンングラス
ウエア
トレーナー
チャイルドシート
カーキャリア
サブリメント
その他
一般車パーツ
バイク専用補修品
販促品

工具・ケミカル
スタンド
ヘルメット
サンングラス
ウエア
トレーナー
チャイルドシート
カーキャリア
サブリメント
その他
一般車パーツ
バイク専用補修品
販促品

品番	メーカー	商品名	取扱価格
014619	大久保製作所	フロントチャイルドシートレインカバー-D-5FB専用 ブラウン	¥3,600
014620	大久保製作所	ハイバックリアチャイルドシート専用レインカバー ブラウン	¥5,500
014625	OGK	RCF-001 フロントレインカバーブラック/グレー	¥7,350
014626	OGK	RCR-001 リアレインカバーブラック/グレー	¥7,350
014629	OGK	UV-012 日除けカバーブラック	¥2,625
014630	OGK	UV-011 グレー	¥4,410
014631	OGK	UV-011 ベージュ	¥4,410
014632	OGK	UV-010 風防 クリア	¥4,380
365450	OGK	チャイルドガード DG-005 シルバー	¥1,570
365451	OGK	チャイルドガード DG-005 ブラウン	¥1,570
029015	丸善	MG-V48-H1 センサーオートライト	¥3,600
029016	丸善	MLA-8S マグボーイセパレートタイプ	¥2,600
029017	丸善	MLB-3S-CB マグボーイII CP	¥2,600
029018	丸善	MLB-3S-CB マグボーイII グレー	¥2,600
029020	丸善	MLC-1 マグボーイ ブルー	¥2,800
029021	丸善	MLC-1 マグボーイ クリア	¥2,800
029022	丸善	MLC-1 マグボーイ オレンジ	¥2,800
029023	丸善	MLC-1 マグボーイ ブラック	¥2,800
029024	丸善	MLC-1 マグボーイ グレー	¥2,800
029028	丸善	MLA-8 マグボーイ リモート付BP レッド	¥3,600
029029	丸善	MLA-8 マグボーイ リモート付BP オレンジ	¥3,600
029030	丸善	MLA-8 マグボーイ リモート付BP グリーン	¥3,600
029031	丸善	MLA-8 マグボーイ BP レッド	¥2,800
029032	丸善	MLA-8 マグボーイ BP オレンジ	¥2,800
029033	丸善	MLA-8 マグボーイ BP グリーン	¥2,800
029035	丸善	MLI-1AL マグボーイオートライトヘッド	¥2,800
029037	丸善	砲弾型ランプ プリスター CP	¥2,800
029039	丸善	MLD-3AL マグボーイオートライトヘッド CP	¥3,000
029050	丸善	6V-2.4W 電球 (10個パック)	¥1,200
029042	パナソニック	SKL094 LED発電ランプ シルバー	¥3,980
029043	パナソニック	SKL095 LED発電ランプ シルバー	¥2,026
029044	パナソニック	SKL093 LEDハブダイナモ専用ライト BK/SL	¥2,026
030215	ゴリン	DG-002 Wワイヤー錠 2m クリア	¥1,480
030216	ゴリン	G-222W ソリッドカラーワイヤー錠ブラック	¥630
030217	ゴリン	G-222W ソリッドカラーワイヤー錠ブルー	¥630
030218	ゴリン	G-222W ソリッドカラーワイヤー錠シルバー	¥630

品番	メーカー	商品名	取扱価格
030219	ゴリン	G-222W ソリッドカラーワイヤー錠ピンク	¥630
030220	ゴリン	G-220W グリーン	¥1,300
030221	ゴリン	G-220W ホワイト	¥1,300
030222	ゴリン	G-220W スモーク	¥1,300
030223	ゴリン	G-220W クリア	¥1,300
030224	ゴリン	G-220W ブルー	¥1,300
030225	ゴリン	G-220W ピンク	¥1,300
030226	ゴリン	G-220W シャーベットイエロー	¥1,300
030227	ゴリン	G-220W シャーベットピンク	¥1,300
030228	ゴリン	G-220W シャーベットブルー	¥1,300
030231	ゴリン	G-219W ワイヤ錠 シルバー	¥1,100
030232	ゴリン	G-219W ワイヤ錠 ブルー	¥1,100
030233	ゴリン	G-219W ワイヤ錠 ピンク	¥1,100
030235	ゴリン	G217W-320 ワイヤ錠クリア	¥1,200
030236	ゴリン	G217W-700 ワイヤ錠 クリア	¥1,500
030240	ゴリン	ROPE602W ワイヤ錠 ブラック	¥600
030241	ゴリン	ROPE602W ワイヤ錠 シルバー	¥600
030245	ニッコー	N648W600-H ブラック	¥525
030246	ニッコー	N648W600-H ブルー	¥525
030247	ニッコー	N648W600-H グリーン	¥525
030248	ニッコー	N648W600-H イエロー	¥525
030256	ニッコー	N-642W-600-P ディンプルワイヤー錠 ブラック	¥1,200
030257	ニッコー	N642W-1500DSP-P ブラック	¥1,380
030181	ゴリン	GR-920 ロック グレー	¥2,000
030182	ゴリン	GR-920 ロック ブラック	¥2,000
030188	ゴリン	GR-523 ロック ボタン式	¥1,900
030260	ゴリン	GR300 リング錠 シルバー	¥900
030261	ゴリン	GR-300 リング錠 ブラック	¥900
030264	ゴリン	NGR600 シリンダーリング錠ブラック	¥1,000
030265	ゴリン	NGR600 シリンダーリング錠グレー	¥1,000
030268	ゴリン	GR700 シリンダー錠 ブラック	¥1,000
030269	ゴリン	GR700 シリンダー錠 シルバー	¥1,000
030270	ゴリン	GR700 シリンダー錠 ブルー	¥1,000
030271	ゴリン	GR700 シリンダー錠 ピンク	¥1,000

品番	メーカー	商品名	取扱価格
030273	ゴリン	GR520 ボタン式リング錠 シルバー	¥1,280
030276	ゴリン	GR500 リング錠 ブラック	¥1,200
030277	ゴリン	GR500 リング錠 シルバー	¥1,200
030280	ニッコー	NC81SL-P シルバー	¥1,680
030285	ゴリン	GR970V アルミダイカストリング錠 シルバー	¥1,400
030286	ゴリン	GR910 リング錠プリスター シルバー	¥1,200
030288	ゴリン	GR970V アルミダイカストリング錠 ブラック	¥1,400
015140	東京ベル	TB555 チビ丸ベル ミガキ	¥500
015141	東京ベル	TB555 チビ丸ベル ブラック	¥500
015145	東京ベル	TB-S1 鉄ベル CP	¥420
015146	東京ベル	TB-S1 鉄ベル BK	¥480
013240	大久保製作所	デラックスサイクルカバーレギュラー DX-4800 シルバー	¥1,932
013241	大久保製作所	デラックスサイクルカバーラージ DX-5600 シルバー	¥2,163
013242	大久保製作所	破れにくい布製自転車カバー シルバー	¥2,400
013243	大久保製作所	子供専用PEVA自転車カバー ミスタマブルー	¥1,260
013244	大久保製作所	子供専用PEVA自転車カバー ミスタマピンク	¥1,260
481000	大久保製作所	UVカットハンドルカバー水玉01 水玉ブラック	¥1,890
481001	大久保製作所	UVカットハンドルカバー水玉02 水玉ブラウン	¥1,890
481002	大久保製作所	UVカットハンドルカバー水玉03 水玉ホワイト	¥1,890
481003	大久保製作所	UVカットハンドルカバー水玉04 水玉ブルー	¥1,890
481004	大久保製作所	UVカットハンドルカバー水玉05 水玉イエロー	¥1,890
481005	大久保製作所	UVカットハンドルカバー水玉06 水玉オレンジ	¥1,890
481006	大久保製作所	UVカットハンドルカバー水玉07 水玉パープル	¥1,890
481007	大久保製作所	UVカットハンドルカバー水玉08 水玉ピンク	¥1,890
481010	大久保製作所	変速機対応サマーハンドルカバー ホワイト	¥1,380
481011	大久保製作所	変速機対応サマーハンドルカバー ブラック	¥1,380
481020	大久保製作所	ナイロンタフター Hカバー NT-1600 ダークグレー	¥1,900
481021	大久保製作所	ナイロンタフター Hカバー NT-1600 ブラウン	¥1,900
481022	大久保製作所	ナイロンタフター Hカバー NT-1600 ベージュ	¥1,900
481023	大久保製作所	ナイロンタフター Hカバー NT-1600 ネイビー	¥1,900
481024	大久保製作所	ナイロンタフター Hカバー NT-1600 ブラック	¥1,900
481025	大久保製作所	ナイロンタフター Hカバー NT-1600 レッド	¥1,900
481026	大久保製作所	ナイロンタフター Hカバー NT-1600 チェックブルー	¥1,900
481027	大久保製作所	ナイロンタフター Hカバー NT-1600 チェックグレー	¥1,900
481028	大久保製作所	ナイロンタフター Hカバー ドットブラック	¥1,900
481029	大久保製作所	ナイロンタフター Hカバー ドットブラウン	¥1,900

品番	メーカー	商品名	取扱価格
481032	大久保製作所	ビニール ジャージ付 Hカバー HC-V1500 ネイビー	¥1,500
481033	大久保製作所	ビニール ジャージ付 Hカバー HC-V1500 ホワイト	¥1,500
481034	大久保製作所	ビニール ジャージ付 Hカバー HC-V1500 ブラック	¥1,500
481035	大久保製作所	ビニール ジャージ付 Hカバー HC-V1500 グリーン	¥1,500
481036	大久保製作所	ビニール ジャージ付 Hカバー HC-V1500 エンジ	¥1,500
481037	大久保製作所	ビニール ジャージ付 Hカバー HC-V1500 グレー	¥1,500
654540	大久保製作所	サドルカバー 水玉01 水玉ブラック	¥630
654541	大久保製作所	サドルカバー 水玉02 水玉ブラウン	¥630
654542	大久保製作所	サドルカバー 水玉03 水玉ホワイト	¥630
654543	大久保製作所	サドルカバー 水玉04 水玉ブルー	¥630
654544	大久保製作所	サドルカバー 水玉05 水玉イエロー	¥630
654545	大久保製作所	サドルカバー 水玉06 水玉オレンジ	¥630
654546	大久保製作所	サドルカバー 水玉07 水玉パープル	¥630
654547	大久保製作所	サドルカバー 水玉08 水玉ピンク	¥630
654550	大久保製作所	サドルカバー ミニ一般用 グレー	¥760
654551	大久保製作所	サドルカバー ミニ一般用 ブラック	¥760
654554	大久保製作所	サドルカバー めくりなはれ Dグレー/シルバー	¥756
654558	大久保製作所	めちやのびサドルカバー ブラック	¥600
654559	大久保製作所	めちやのびサドルカバー ブラウン	¥600
654560	大久保製作所	めちやのびサドルカバー BIG ブラック	¥1,050
654563	大久保製作所	GEL入りサドルカバー 一般車用ブラック	¥1,750
654565	大久保製作所	優(やさ)シート ブラック	¥1,280
654566	大久保製作所	優(やさ)シート グレー	¥1,280
654567	大久保製作所	優(やさ)シート ブラウン	¥1,280
654570	大久保製作所	サドルカバー XL ブラック	¥1,344
654571	大久保製作所	サドルカバー XL グレー	¥1,344
654574	大久保製作所	テルテル坊主サドルカバーブラック	¥600
654575	大久保製作所	テルテル坊主サドルカバーブルー	¥600
654576	大久保製作所	テルテル坊主サドルカバーシルバー	¥600
481040	川住製作所	サイクルミラー KW-55 ブラック	¥1,575
016365	富士本社	No.12 鈴付キーホルダー 30個入り 1箱	¥2,980
016366	富士本社	かわいいうまくもつキーホルダー 60個入り 1セット	¥8,880
016361	川住製作所	カサホルダー(傘立て) シルバー	¥1,000
016362	川住製作所	カサホルダー(傘立て) ブラック	¥1,000
158710	大久保製作所	自転車屋さんのポンチョ 窓付き オレンジ	¥3,640
159200	大久保製作所	自転車屋さんのシューズカバー ベージュ	¥1,440

工具・ケミカル
スタンド
ヘルメット
サンングラス
ウエア
トレーナー
チャイルドシート
カーキャリア
サブリメント
その他
一般車パーツ
バイク専用補修品
販促品



ライトウェイバイク専用補修品

発注番号	カタログ用商品名	サイズ / カラー	税抜価格	対応モデル
653340	シートポストクランプ	31.8mm シルバー	¥600	31.8mm 内径 シェファード・パスチャー・ グレイシア 2018-2019
653341	シートポストクランプ	31.8mm ブラック	¥600	31.8mm 内径 シェファード・パスチャー・ グレイシア 2018-2019
653342	シートポストクランプ スクリュウ		¥600	シートピンのみ スタイルス 2018
653343	シートポストクランプ	29.8mm	¥600	29.8mm 内径 ソノマアドベンチャー 2018
026103	ダイレクトマウント センターキックスタンド	ブラック	¥2,000	センタースタンド台座があるフレーム用。 700C ~ 24 インチサイズ。 汎用
026104	ダイレクトマウント センターキックスタンド	シルバー	¥2,000	センタースタンド台座があるフレーム用。 700C ~ 24 インチサイズ。 汎用
026101	フレームクランプ センターキックスタンド	シルバー	¥1,500	フレームクランプ式センターキックスタンド シェファード 2018
026102	フレームクランプ センターキックスタンド	ブラック	¥1,500	フレームクランプ式センターキックスタンド シェファード 2018
260428	シェファード 24SL 用 クランク	シルバー	¥12,800	結合: スクエアテーパー PCD: 130mm 5 アーム チェーンライン 50mm アルミリングガード左右セット シェファード 24SL 2019
260429	シェファード 24SL 用 クランク	ブラック	¥12,800	結合: スクエアテーパー PCD: 130mm 5 アーム チェーンライン 50mm アルミリングガード左右セット シェファード 24SL 2019
243623	シェファード 24 用クランク	シルバー	¥8,000	結合: スクエアテーパー PCD: 130mm 5 アーム チェーンライン 50mm アルミリングガード左右セット シェファード 24 2018
243624	シェファード 24 用クランク	ブラック	¥8,000	結合: スクエアテーパー PCD: 130mm 5 アーム チェーンライン 50mm アルミリングガード左右セット シェファード 24 2018
243625	シェファード 26 用クランク	シルバー	¥8,100	結合: スクエアテーパー PCD: 130mm 5 アーム チェーンライン 50mm アルミリングガード左右セット シェファード 26 2018
243626	シェファード 26 用クランク	ブラック	¥8,100	結合: スクエアテーパー PCD: 130mm 5 アーム チェーンライン 50mm アルミリングガード左右セット シェファード 26 2018
243627	シェファード 700C 用 クランク	シルバー	¥8,100	結合: スクエアテーパー PCD: 130mm 5 アーム チェーンライン 50mm アルミリングガード左右セット シェファード 700C 2018
243628	シェファード 700C 用 クランク	ブラック	¥8,100	結合: スクエアテーパー PCD: 130mm 5 アーム チェーンライン 50mm アルミリングガード左右セット シェファード 700C 2018
441707	シェファードシティ グリップ	ブラウン	¥2,400	エルゴノミックタイプ。ロックオンボルト。 シェファードシティ 2019
441704	シェファード グリップ	ホワイト	¥1,500	エルゴノミックタイプ。ロックオンボルト。 シェファード、グレイシア 2018-2019
441705	シェファード グリップ	ブラック	¥1,500	エルゴノミックタイプ。ロックオンボルト。 シェファード、グレイシア 2018-2019
441706	スタイルス グリップ	ブラウン	¥1,900	人工レザー。 スタイルス、パスチャー 2018-2019
652243	シェファードシティ 700C 用 サドル	ブラック	¥4,800	マシュマロサドル デュアルデンシティ素材 ゲル素材 シェファードシティ 2019
652244	シェファードシティ 700C 用 サドル	ブラウン	¥4,800	マシュマロサドル デュアルデンシティ素材 ゲル素材 シェファードシティ 2019
652240	シェファード用サドル	ホワイト	¥3,800	マシュマロサドル デュアルデンシティ素材 ゲル素材 シェファード 2018
652241	シェファード用サドル	ブラック	¥3,800	マシュマロサドル デュアルデンシティ素材 ゲル素材 シェファード 2018
652242	パスチャー・スタイルス用 サドル	ブラウン	¥3,300	人工レザー リベット加工 スタイルス・パスチャー 2018-2019
687022	ソノマアドベンチャー ステム ブラック	70mm ブラック	¥2,800	ソノマアドベンチャー 2019
687020	シェファード ステム	60mm ポリッシュシルバー	¥3,200	コラム径: 1-1/8 (28.6mm) ハンドルバー径: 25.4mm シェファード 24 SL 2019
687021	シェファード ステム	60mm ブラック	¥3,200	コラム径: 1-1/8 (28.6mm) ハンドルバー径: 25.4mm シェファード 24 SL 2019
687014	シェファード ステム	90mm シルバー	¥2,300	コラム径: 1-1/8 (28.6mm) ハンドルバー径: 25.4mm シェファード、パスチャー、 グレイシア 2018-2019
687015	シェファード ステム	90mm ブラック	¥2,300	コラム径: 1-1/8 (28.6mm) ハンドルバー径: 25.4mm シェファード、パスチャー、 グレイシア 2018-2019
687016	シェファード ステム	110mm シルバー	¥2,300	コラム径: 1-1/8 (28.6mm) ハンドルバー径: 25.4mm シェファード、パスチャー、 グレイシア 2018-2019
687017	シェファード ステム	110mm ブラック	¥2,300	コラム径: 1-1/8 (28.6mm) ハンドルバー径: 25.4mm シェファード、パスチャー、 グレイシア 2018-2019
687018	スタイルス ステム	80mm シルバー	¥2,000	ハンドルバー径 25.4MM 角度: -18° 高さ: 150mm スタイルス 2018-2019
728439	ソノマアドベンチャー用 タイヤ	650x45B(ETRTO45-584) ブラック / ブラウンサイド	¥4,800	650 x 45B(ETRTO45-584) ソノマアドベンチャー 2018 (650B)
720445	シェファード 24 用タイヤ	24x1.5 (ETRTO507) ブラック	¥2,300	24 x 1.5 (ETRTO507) シェファード 24 2018 シェファード 24 SL
308262	チェーン脱落防止用パーツ	28.6 ~ 31.8mm シートチューブ用	¥400	50mm チェーンライン 汎用
657104	共通シートポスト	シルバー	¥1,500	27.2mm x 300mm シェファード、パス チャー、スタイルス、グ レイシア、ソノマアドベ ンチャー 2018-2019
657105	共通シートポスト	ブラック	¥1,500	27.2mm x 300mm 1 シェファード、パス チャー、スタイルス、グ レイシア、ソノマアドベ ンチャー 2018-2019
376383	シェファード 24 フォーク	24 インチ (ETRTO507) ブラック	¥8,300	ブレード: アルミ コラム: スチール OLD: 100mm V ブレーキピボット。インテグラルヘッドセット用。 シェファード 24 2018 シェファード SL 2019
376384	シェファード 26 フォーク	26 インチ ブラック	¥8,300	ブレード: アルミ コラム: スチール OLD: 100mm V ブレーキピボット。インテグラルヘッドセット用。 シェファード 26 2018-2019
376385	シェファード 700C フォーク	700C ブラック	¥8,400	ブレード: アルミ コラム: スチール OLD: 100mm V ブレーキピボット。インテグラルヘッドセット用。 シェファード 700C 2018-2019

発注番号	カタログ用商品名	サイズ / カラー	税抜価格	対応モデル
376392	シェファードシティ フォーク	700C グロスホワイト	¥14,800	ブレード: アルミ コラム: スチール OLD: 100mm V ブレーキピボット。インテグラルヘッドセット用。 シェファードシティ 2019
376391	シェファードシティ フォーク	700C グロスブラック	¥14,800	ブレード: アルミ コラム: スチール OLD: 100mm V ブレーキピボット。インテグラルヘッドセット用。 シェファードシティ 2019
376390	スタイルス 24 フォーク	24 インチ (ETRTO507) ブラック	¥17,800	デュアルピボットキャリパーブレーキ ロングアーチ スタイルス 24 2019
376387	スタイルス 26 フォーク	26 インチ シルバー	¥14,000	デュアルピボットキャリパーブレーキ ロングアーチ スタイルス 26 2018-2019
376388	スタイルス 700C フォーク	700C シルバー	¥14,100	デュアルピボットキャリパーブレーキ ロングアーチ スタイルス 700C 2018-2019
376386	パスチャーフォーク	26 インチ ブラック	¥8,300	ブレード: アルミ コラム: スチール OLD: 100mm V ブレーキピボット。インテグラルヘッドセット用。 パスチャーフォーク 2018-2019
376394	ソノマアドベンチャー フォーク	27.5"/700C グロスシルバー	¥19,800	ブレード: クロモリ コラム: クロモリ OLD: 100mm インターナショナルディスクマウント。左右 3 ダボ。タイヤクリアランス 70mm。肩下長 395mm。オフセット 50mm。 ソノマアドベンチャー 2019
376393	グレイシア フォーク	20 インチ ブラック	¥14,800	ブレード: アルミ コラム: スチール OLD: 100mm ●インターナショナルディスクマウント。●インテグラルヘッドセット用。 グレイシア 2019
200232	スタイルスフロントブレーキ キャリパー	ブラック	¥4,800	デュアルピボットキャリパーブレーキ ロングアーチ スタイルス 2018
200233	スタイルスリアブレーキ キャリパー	ブラック	¥4,800	デュアルピボットキャリパーブレーキ ロングアーチ スタイルス 2018
200234	スタイルスフロントブレーキ キャリパー	シルバー	¥4,800	デュアルピボットキャリパーブレーキ ロングアーチ スタイルス 2018
200235	スタイルスリアブレーキ キャリパー	シルバー	¥4,800	デュアルピボットキャリパーブレーキ ロングアーチ スタイルス 2018
577307	アルミベダル	スモール シルバー / ブラックキャップ	¥2,800	アルミ一体成形のスタイリッシュなベダル。スモールサイズは 26.0cm より も小さな足に最適。レギュラーサイズは 26.0cm よりも大きな足に最適。 2019 年モデル
577308	アルミベダル	スモール ブラック / ブラックキャップ	¥2,800	アルミ一体成形のスタイリッシュなベダル。スモールサイズは 26.0cm より も小さな足に最適。レギュラーサイズは 26.0cm よりも大きな足に最適。 2019 年モデル
577309	アルミベダル	レギュラー シルバー / グレーキャップ	¥2,800	アルミ一体成形のスタイリッシュなベダル。スモールサイズは 26.0cm より も小さな足に最適。レギュラーサイズは 26.0cm よりも大きな足に最適。 2019 年モデル
577310	アルミベダル	レギュラー ブラック / ブラックキャップ	¥2,800	アルミ一体成形のスタイリッシュなベダル。スモールサイズは 26.0cm より も小さな足に最適。レギュラーサイズは 26.0cm よりも大きな足に最適。 2019 年モデル
577305	アルミベダル 2018	シルバー	¥1,800	アルミ一体成形のスタイリッシュなベダル。スモールサイズは 26.0cm より も小さな足に最適。レギュラーサイズは 26.0cm よりも大きな足に最適。 2018 年モデル
577306	アルミベダル 2018	ブラック	¥1,800	アルミ一体成形のスタイリッシュなベダル。スモールサイズは 26.0cm より も小さな足に最適。レギュラーサイズは 26.0cm よりも大きな足に最適。 2018 年モデル
504112	ヘッドセット	シルバー	¥3,700	1-1/8 インチインテグラルヘッドセット。ベアリング: 28.6/41/30。 シェファード、パスチャー 2018-2019
504113	ヘッドセット	ブラック	¥3,700	1-1/8 インチインテグラルヘッドセット。ベアリング: 28.6/41/30。 シェファード、パスチャー 2018-2019
504114	ヘッドセット	シルバー	¥1,000	1" ノーマルヘッドセット。 スタイルス 2018-2019
015023	ベル		¥600	シリコンバンドで固定できる真鍮製ベル。 汎用
828125	ソノマアドベンチャー フロントロックホイール	ブラック	¥10,800	リム: ALEX DM-18 ハブ: シマノ HB-TX505 OLD: 100mmQR FV センターロックディスクブレーキ専用 ブラックスポーク、ブラックリム、 ブラックハブ ソノマアドベンチャー 2019
828126	ソノマアドベンチャー フロントホイール	ブラック	¥12,800	リム: ALEX DM-18 ハブ: シマノ FH-TX505 OLD: 135mmQR 8/9/10 スピード FV センターロックディスクブレーキ専用 ブラックスポーク、 ブラックリム、ブラックハブ ソノマアドベンチャー 2019
828127	ソノマアドベンチャー フロントホイール 700C	ブラック	¥10,800	リム: ALEX DM-18 ハブ: シマノ HB-TX505 OLD: 100mmQR FV センターロックディスクブレーキ専用 ブラックスポーク、ブラックリム、ブラックハブ ソノマアドベンチャー 2019
828128	ソノマアドベンチャー フロントホイール 700C	ブラック	¥12,800	リム: ALEX DM-18 ハブ: シマノ FH-TX505 OLD: 135mmQR 8/9/10 スピード FV センターロックディスクブレーキ専用 ブラックスポーク、ブラックリム、ブラックハブ ソノマアドベンチャー 2019
828109	シェファード 24 フロントホイール	シルバー	¥11,000	リム: ALEX DM-18 ハブ: シマノ HB-TX500 OLD: 100mmQR FV リムブレーキ用 CNC サイドウォール シルバースポーク、シルバーリム、シ ルバーハブ 24 インチ (ETRTO507) シェファード 24*・スタ イルス 24* 2018-2019
828110	シェファード 24 リアホイール	シルバー	¥12,000	リム: ALEX DM-18 ハブ: シマノ FH-TX5008 OLD: 135mmQR 8/9 スピード FV リムブレーキ用 CNC サイドウォール シルバースポーク、 ブラックリム、シルバーハブ 24 インチ (ETRTO507) シェファード 24*・スタ イルス 24* 2018-2019
828111	シェファード 24 フロントホイール	ブラック	¥11,000	リム: ALEX DM-18 ハブ: シマノ HB-TX500 OLD: 100mmQR FV リムブレーキ用 CNC サイドウォール ブラックスポーク、ブラックリム、ブ ラックハブ 24 インチ (ETRTO507) シェファード 24*・スタ イルス 24* 2018-2019
828112	シェファード 24 リアホイール	ブラック	¥12,000	リム: ALEX DM-18 ハブ: シマノ FH-TX5008 OLD: 135mmQR 8/9 スピード FV リムブレーキ用 CNC サイドウォール ブラックスポーク、 ブラックリム、ブラックハブ 24 インチ (ETRTO507) シェファード 24*・スタ イルス 24* 2018-2019
828113	シェファード 26 フロントホイール	シルバー	¥11,000	リム: ALEX DM-18 ハブ: シマノ HB-TX500 OLD: 100mmQR FV リムブレーキ用 CNC サイドウォール シルバースポーク、シルバーリム、シ ルバーハブ シェファード 26・スタイル ス 26・パスチャー 26 2018-2019
828114	シェファード 26 リアホイール	シルバー	¥12,000	リム: ALEX DM-18 ハブ: シマノ FH-TX5008 OLD: 135mmQR 8/9 スピード FV リムブレーキ用 CNC サイドウォール シルバースポーク、 シルバーリム、シルバーハブ シェファード 26・スタイル ス 26・パスチャー 26 2018-2019
828115	シェファード 26 フロントホイール	ブラック	¥11,000	リム: ALEX DM-18 ハブ: シマノ HB-TX500 OLD: 100mmQR FV リムブレーキ用 CNC サイドウォール ブラックスポーク、ブラックリム、ブ ラックハブ シェファード 26・スタイル ス 26・パスチャー 26 2018-2019
828116	シェファード 26 リアホイール	ブラック	¥12,000	リム: ALEX DM-18 ハブ: シマノ FH-TX5008 OLD: 135mmQR 8/9 スピード FV リムブレーキ用 CNC サイドウォール ブラックスポーク、 ブラックリム、ブラックハブ シェファード 26・スタイル ス 26・パスチャー 26 2018-2019
828117	シェファード 700C フロントホイール	シルバー	¥11,000	リム: ALEX DM-18 ハブ: シマノ HB-TX500 OLD: 100mmQR FV リムブレーキ用 CNC サイドウォール シルバースポーク、シルバーリム、シ ルバーハブ シェファード 700C・スタイル ス 700C・シェファードシティ 2018-19
828118	シェファード 700C リアホイール	シルバー	¥12,000	リム: ALEX DM-18 ハブ: シマノ FH-TX5008 OLD: 135mmQR 8/9 スピード FV リムブレーキ用 CNC サイドウォール シルバースポーク、 シルバーリム、シルバーハブ シェファード 700C・スタイル ス 700C・シェファードシティ 2018-19
828119	シェファード 700C フロントホイール	ブラック	¥11,000	リム: ALEX DM-18 ハブ: シマノ HB-TX500 OLD: 100mmQR FV リムブレーキ用 CNC サイドウォール ブラックスポーク、ブラックリム、ブ ラックハブ シェファード 700C・スタイル ス 700C・シェファードシティ 2018-19
828120	シェファード 700C リアホイール	ブラック	¥12,000	リム: ALEX DM-18 ハブ: シマノ FH-TX5008 OLD: 135mmQR 8/9 スピード FV リムブレーキ用 CNC サイドウォール ブラックスポーク、 ブラックリム、ブラックハブ シェファード 700C・スタイル ス 700C・シェファードシティ 2018-19
828121	ソノマアドベンチャー 29" フロントホイール	ブラック	¥9,000	リム: ALEX DM-18 ハブ: JOY OLD: 100mmQR FV 6穴ディスクブレーキ用 ブラックスポーク、ブラックリム、ブラックハブ ソノマアドベンチャー 2018
828122	ソノマアドベンチャー 29" リアホイール	ブラック	¥10,000	リム: ALEX DM-18 ハブ: JOY OLD: 135mmQR 7 スピード FV 6穴ディスクブレーキ用 ブラックスポーク、ブラックリム、ブラックハブ ソノマアドベンチャー 2018
828123	グレイシアフロントホイール	ブラック	¥9,000	リム: STAR ハブ: シマノ HB-TX505 OLD: 100mmQR FV センターロックディスクブレーキ専用 ブラックスポーク、ブラックリム、ブ ラックハブ 20 インチ (ETRTO 406) グレイシア SW2018、 グレイシア 2019
828124	グレイシアリアホイール	ブラック	¥10,000	リム: STAR ハブ: シマノ FH-TX505 OLD: 135mmQR 8/9/10 スピード FV センターロックディスクブレーキ専用 ブラック スポーク、ブラックリム、ブラックハブ 20 インチ (ETRTO 406) グレイシア SW2018、 グレイシア 2019

そのほかの補修品に関しては、ライトウェイプロダクツジャパンカスタマーサービスまでお問い合わせください。

価格に取付工賃は含まれません。品質保証はお買い上げの販売店を通して行っております。次の場合は適用されません。①海外個人輸入②オークションでの購入③他人からの譲渡④購入証明がない

工具・ケミカル・
スタンド

ヘルメット

サンクグラス

ウエア

トレイナー

チャイルドシート

カーキャリア

サブリメント

その他

一般車パーツ

バイク専用補修品

販促品

工具・ケミカル・
スタンド

ヘルメット

サンクグラス

ウエア

トレイナー

チャイルドシート

カーキャリア

サブリメント

その他

一般車パーツ

バイク専用補修品

販促品

価格に取付工賃は含まれません。品質保証はお買い上げの販売店を通して行っております。次の場合は適用されません。①海外個人輸入②オークションでの購入③他人からの譲渡④購入証明がない

価格に取付工賃は含まれません。品質保証はお買い上げの販売店を通して行っております。次の場合は適用されません。①海外個人輸入②オークションでの購入③他人からの譲渡④購入証明がない

BBB



WALL-DISPLAY 1ST METER

発注番号
015850
¥108,000 (税抜)
オランダ仕器ファーストメーター
サイズ：縦2240×横1040×奥行550mm
A. 2×Upright 140×6cm
(enclosed in upright box)
B. 2×Upright extension 80cm
(enclosed in upright box)
C. 2×Base leg 47×16cm
D. 2×End tab for upright
E. 1×Plinth 100×16cm
F. 1×Back panel plain 100×10cm
G. 5×Back panel RL holes 100×40cm
H. 1×Steel shelf 100×47cm
I. 1×Top Frame (excl. top plate and lightset)



WALL-DISPLAY ADDITIONAL METER

セカンドパネル&フック
発注番号
015868
¥88,000 (税抜)
オランダ仕器セカンドメーター
* BBB1ST メーター仕器の隣に
連結するタイプ。単体では自立し
ません。
縦2240×横1040×奥行550mm

BROCHURE HOLDER

発注番号
015597
¥7,000 (税抜)
A4 サイズのカタログを手に取れるように
できるカタログホルダー。
WALL DISPLAY の柱に取り付け。



GONDOLA 1ST METER



発注番号
015893
¥110,000 (税抜)
140 × 100 × 100cm
店内の壁面でない部分に最適な、背の低い
タイプのディスプレイ。WALL DISPLAY
対応の各種パーツが取り付けられます。

GONDOLA HEAD METER EXCLUDING HOOKS&LIGHT



発注番号
015930
¥108,000 (税抜)
フック & ライト付

SLATWALL FLOOR DISPLAY

発注番号
015865
¥60,000 (税抜)
60 × 40 × 190cm



SLATWALL HELMET DISPLAY

発注番号
015616
¥36,000 (税抜)
40 × 40 × 175cm(incl.BBB LOGO SIGN)



SLATWALL COUNTER DISPLAY

発注番号
015875
¥23,000 (税抜)
35 × 25 × 75cm
卓上用ディスプレイ。
グローブやミニツールなど小物の
展示に最適。



1ST METER オランダ仕器用

HOOK W

発注番号
015851
¥450 (税抜)
30cm (INCL.LABEL)
* プライスカードケース付属



HOOK EXCL

発注番号
015874
¥500 (税抜)
20cm (INCL.LABEL)
オランダ仕器用
* プライスカードケース付属



オランダ仕器に取り付けられるチューブ展示棚

INNERTUBE DISPLAY COMPLETE

発注番号
015617
¥20,000 (税抜)

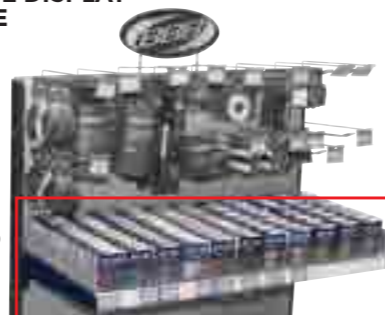

WATERBOTTLE HOLDER

発注番号
015898
¥6,400 (税抜)
オランダ仕器用
最大 60 本



SPORTGLAESS DISPLAY 40PCE (EXCL.POSTER)

発注番号
015618
¥100,000 (税抜)
● 40 コがけ



SPORTGLAESS COUNTER DISPLAY SMALL 16PCE (EXCL.POSTER)

発注番号
015854
¥25,000 (税抜)
● 16 コがけ



SPORTGLAESS RAIL 20PCE

発注番号
015849
¥15,000 (税抜)
スラットウォール用
● 20 コがけ



SELECT SPORTS GLASSES DISPLAY

発注番号
015891
¥3,000 (税抜)
● サングラスディスプレイ用自立ボード。サン
グラス 1 本がセットできる卓上型選手イメージ
パネルと展示台のセット。
※ サングラスは付属しません。



GLASSES&HELMET DISPLAY SIDE DOUBLE

発注番号
015615
¥800,000 (税抜)
220×105cm
45/18



SLATWALL HELMET HOOK

発注番号
015877
¥800 (税抜)
スラットウォール用



METAL CLIP HELMET HOOK FOR SPORT GLASSES/HELMET DISPLAY

発注番号
015879
¥2,600 (税抜)
ヘルメットフックスポーツグラス/
ヘルメットディスプレイ用

WALL-DISPLAY HELMET HOOK

発注番号
015866
¥2,000 (税抜)
オランダ仕器用

TOP BANNERS HOLDER

発注番号
015596
¥20,000 (税抜)
オランダ仕器の上部に
60 × 100cm のトップ
バナーを取り付ける
ためのフレーム。



スラットウォール オランダ仕器用

SLATWALL HOOKS

発注番号
015873
¥200 (税抜)
20cm
* プライスカードケースは取付できません。



発注番号
015876 30cm (EXCL.LABEL)
015622 20cm (EXCL.LABEL)
¥500 (税抜)
* プライスカードケース無し。



SLATWALL PRICECARD HOLDER

発注番号
015619
¥300 (税抜)
3.9 × 6cm
スラットウォール壁面用

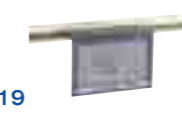

SLATWALL HOOK BBB LABEL

発注番号
015620
¥100 (税抜)
6 × 4cm



TOP DISPLAY BANNER

WALL DISPLAY 上部に取り付けられるイメージパネル。
標準でWALL DISPLAY に付属するロゴパネルから仕器イメージを変更することができます。

100 × 60cm



発注番号
015592 ¥10,000 (税抜)

102 × 49.5cm

発注番号
015594
¥5,500 (税抜)
LOGO



発注番号
015588
¥5,000 (税抜)



発注番号
015587
¥5,000 (税抜)



発注番号
015591 ¥10,000 (税抜)



発注番号
015899 ¥9,500 (税抜)

工具・ケミカル・スタンド

ヘルメット

サングラス

ウェア

トレーナー

チャイルドシート

カーキャリア

サブリメント

その他

一般車パーツ

バイク専用補修品

販促品

工具・ケミカル・スタンド

ヘルメット

サングラス

ウェア

トレーナー

チャイルドシート

カーキャリア

サブリメント

その他

一般車パーツ

バイク専用補修品

販促品

商品の問題や不具合が起きた際に必ずこちらを送付をお願いします。

本紙送り先 FAX.03-5956-8028

FAX
送信方向

VOL.5151216

販売店様専用

カスタマーサービスシート **RITWAY PRODUCTS JAPAN**

ご担当者様		販売日	年	月	日	未使用
貴社名		ブランド名				
TEL/FAX		商品名				
送信日		発注番号	完成車は在庫表の番号 パーツはカタログのブルーの発注番号			
RPJ 受付担当		シリアル番号				
		年式:	カラー:	サイズ:		

を記入ください。

Q1. 状況・ご依頼内容は？

- 商品不具合：傷 欠品 異音
動作不良 商品破損
 返品・交換希望：注文ミス 出荷ミス
 その他：修理相談 修理依頼 その他

Q2. それはどこですか？

Q3. どんな不具合か詳しくお教えてください。

できれば図示をお願いします。

修理交換される場合、希望されるパーツをご記入ください。

商品番号 商品名 を希望

*弊社パーツカタログよりお選びください。*ご希望に沿えない場合もございます。

その他連絡事項があればご記入ください。

■弊社から画像送付をお願いする場合があります。
(画像送付先：rpj-info@riteway-jp.com)

商品返送先 〒175-0082 東京都板橋区高島平 6-1-7
 ケイヒン板橋営業所 ライトウェイ倉庫
 TEL.03-5950-6002

弊社記入欄 (以下は記入しないでください)

ブランド(英2)	使用期間(月)	売上伝票番号 (先頭00不要、受注番号は書かないでください。)	発注番号(クレームになったもの)	出荷対応 <input type="checkbox"/> 本日中 <input type="checkbox"/> / まで	不具合品返送 <input type="checkbox"/> あり <input type="checkbox"/> なし(店で処分)
発注番号(代品出荷するもの)	クレームになった商品名	スペース不要、濁点があれば2マス使用。 ブランド名の隣から記入。	■処理内容 → 代品出荷 / 値引き / その他 ■分類内容 → ケイヒン(WK) / RPJ(WR) ■区分 → 出荷 / 伝票郵送 / 伝票処理 ■返送用紙手配 → 不要 / 必要 ■出荷時商品確認 → 不要 / 必要		
カスタマー専用記入箇所	カスタマー記入フリ	V / R / K / US / T / U	カスタマー記入	●作業指示 ■処理内容	
発注番号	商品名	数量	金額		
1					
2					
3					
4					
5	016218	カスタマーシート			
在庫よりクレーム対応 B級品への移管					
発注番号	商品名	数量	管理番号	処理日番号	

販売店様専用

不具合対応の流れ

地球を楽しくしたい
RITWAY PRODUCTS JAPAN
ライトウェイプロダクツジャパン株式会社



保証対象かどうかを
チェック

保証対象外

- 購入後1年以上の経過
- お買い上げ店以外からの申込
- 譲渡、オークション、海外購入
- ゴムや駆動系などの消耗部品
- 「品質保証登録カード」(完成車)が未送付の場合
- 競技やオフロードでの使用
- 音や振動などの感覚的現象

保証を受ける場合の注意点 ●工賃、輸送料、出張費はお客様負担となります

調整で直るが
方法が
わからない

弊社 HPのMANUALや
メンテナンスページをご確認ください
http://www.riteway-jp.com
ECサイトでもカスタマーサービス
シートをご利用頂けます。

カスタマーよりお電話にて修理
方法をご連絡いたします。
(土・日・祝・夜間を除く)

それでも
わからない
場合

カスタマーサービス
シートに記入して
FAX

それでも修理が
できない場合

カスタマーサービス
シートに記入して
FAX

お急ぎの場合は FAX 送付後
弊社にお電話をお願いします。
カスタマーサービスシート(裏面)
を送付して頂いたお客様を優先
させていただきます。

完成車付属パーツ
やパーツの傷、
機能の不具合・
変形

すべて交換が必要

カスタマーサービス
シートに記入して
FAX

部品の交換で
修復可能

修復に必要な
部品を特定

値引きで対応可能

弊社パーツカタログの
中から同等のグレード
の交換品を選択

弊社サービスセンターで修理
●往復の送料、修理工賃は
販売店様負担となります。
※修理期間は別途相談させて
いただきます。

交換品を送付いたします。

昼12:00までにFAXを
いただければ即日出荷いた
します。(サービスシートで
FAXいただいた場合のみ。)

※状況によっては翌日になる
場合もあります。

お電話だけの依頼の場合、
お時間に関わらず翌日の
出荷となります。

不具合品に
カスタマーサービスシート
を同封して弊社に返送

商品返送先 〒175-0082
東京都板橋区高島平 6-1-7
ケイヒン板橋営業所
ライトウェイ倉庫
TEL.03-5950-6002

フレームの傷

傷の程度によって
3~5%の値引きを
させていただきます

カスタマーサービス
シートに記入して
FAX

状況により画像の送付を弊社から
お願いする場合があります。
傷の画像を送付する場合

送付先
rpj-info@riteway-jp.com

3~5%
OFF

客注品で購入された
お客様が値引きで
ご納得いただけない場合

121120

RPJオーダーシート



得意先コード					納品書にある(得意先コード)をご記入ください。
貴店名					
TEL					
FAX					

____ 枚中 ____ 枚目

ご注文日： 月 日

ご発注者名： _____

RPJ受付担当： _____

※WEBで発注や在庫・納期確認を行える簡単・便利なシステムもございます。 申込を希望する

発注番号(左詰記入) *PAカタログの青色の数字、もしくは完成車在庫表の数字。	*迅速に間違いなく商品をお届けするため必ずご記入ください。	数量	商品名(簡単に結構です)	サイズ	カラー	欠品時 キャンセル 希望は✓	RPJ記入欄
1						<input type="checkbox"/>	B/O キャンセル 生産終了(完売)
2						<input type="checkbox"/>	B/O キャンセル 生産終了(完売)
3						<input type="checkbox"/>	B/O キャンセル 生産終了(完売)
4						<input type="checkbox"/>	B/O キャンセル 生産終了(完売)
5						<input type="checkbox"/>	B/O キャンセル 生産終了(完売)
6						<input type="checkbox"/>	B/O キャンセル 生産終了(完売)
7						<input type="checkbox"/>	B/O キャンセル 生産終了(完売)
8						<input type="checkbox"/>	B/O キャンセル 生産終了(完売)
9						<input type="checkbox"/>	B/O キャンセル 生産終了(完売)
10						<input type="checkbox"/>	B/O キャンセル 生産終了(完売)

連絡欄

016216 オーダーシート10枚綴り(本用紙) *無料 016218 カスタマーシート10枚綴り *無料

※カタログのみのご発注の場合、発送手数料が発生いたします。
 ※平日AM11:00までのご注文は当日出荷、それ以降の場合は翌営業日の出荷とさせていただきます。
 ※発送手数料はFAX1回の発注ごとに計算させていただきます。
 ※ご注文済の商品への追加及び、変更・キャンセルは承る事ができません。予めご承知置き下さい。

FAX送信先 03-5956-8028 **RITEWAY**
ライトウェイプロダクツジャパン株式会社

ライトウェイキューブはこんなに便利!

Myページ	買い物かご 取置きかご	注文/配送検索	カタログを見ながら 便利な品番注文入力	今月の売れ筋 ランキング	不具合かな? と思ったら
-------	----------------	---------	------------------------	-----------------	-----------------

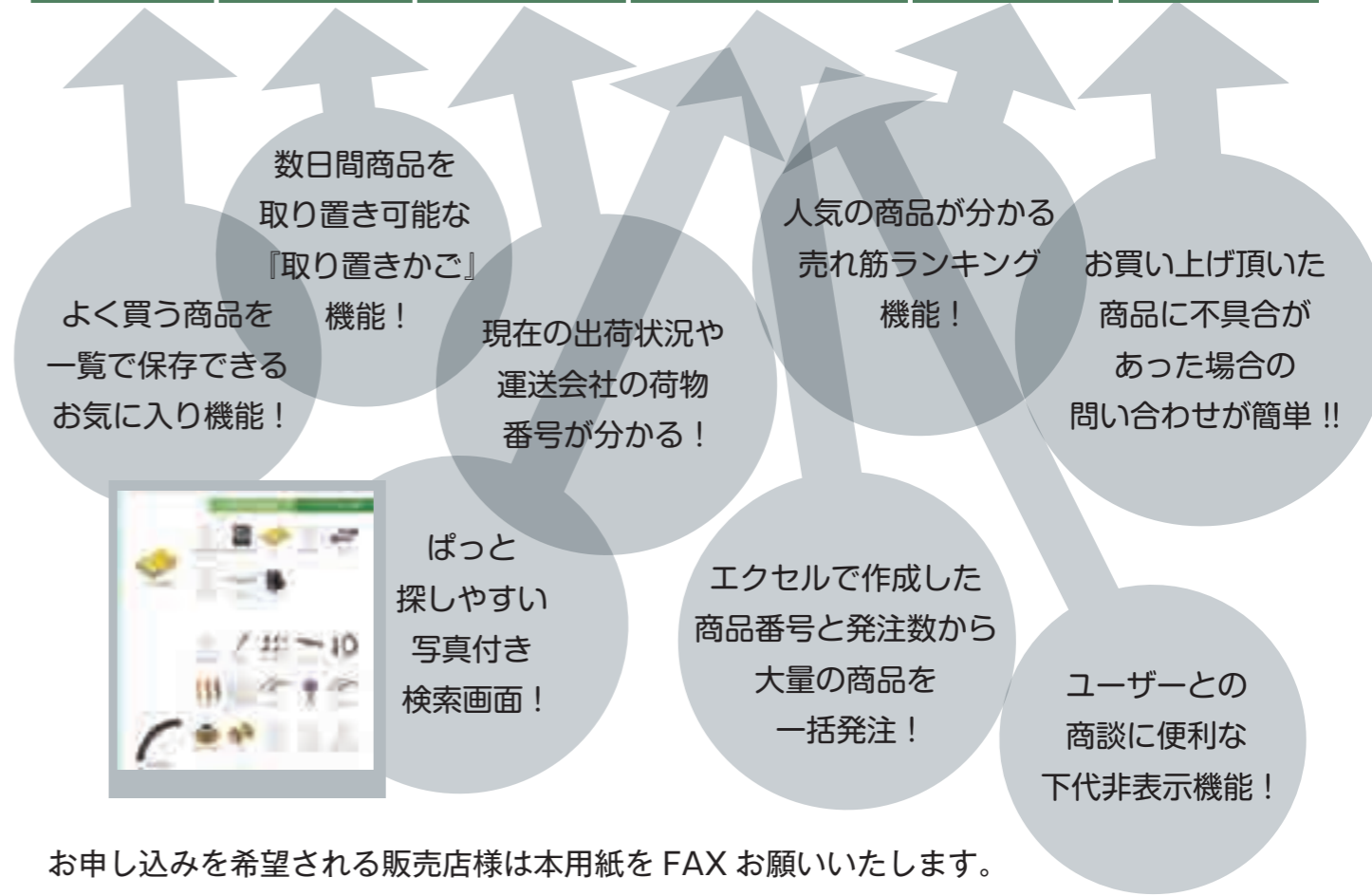

お申し込みを希望される販売店様は本用紙を FAX お願いいたします。

新規申し込み希望 ID/パスワード再発行希望

URL	https://rpj-ec.com
貴店名	
TEL/FAX	
メールアドレス	*受注を受けた際の確認や更新情報を送付いたします。
EC操作ご担当者名	
得意先コード(ログインIDとなります)	*納品書にある(得意先コード)をご記入ください。
任意のログイン用パスワード	最大12桁、英数字のみ *ハイフン、スラッシュ、ドットは使用できません。

既に登録済みでログインIDやパスワードを忘れた方は貴店名、TEL、FAXのみ記入してFAXして頂ければログインIDとパスワードをFAX差し上げます。

FAX.03-5956-8028 **販売店様専用ページ**
 コピーしてご使用ください。